



CE

Start Multi

Instrukcja użytkowania 3

Spis treści

1	Wprowadzenie.....	6
2	Opis produktu.....	7
2.1	Funkcja	7
2.2	Przegląd produktu.....	7
2.2.1	Wersja z kołami napędowymi 12"	7
2.2.2	Wersja z kołami napędowymi 24"	8
3	Zastosowanie zgodnie z przeznaczeniem	9
3.1	Cel zastosowania	9
3.2	Wskazania	9
3.3	Przeciwwskazania	9
3.3.1	Przeciwwskazania absolutne	9
3.3.2	Przeciwwskazania względne.....	9
3.4	Kwalifikacja	9
4	Bezpieczeństwo	9
4.1	Oznaczenie symboli ostrzegawczych	9
4.2	Ogólne wskazówki bezpieczeństwa	9
4.2.1	Wskazówki dotyczące bezpieczeństwa użytkownika	9
4.2.2	Wskazówki dotyczące bezpieczeństwa jazdy.....	10
4.2.3	Wskazówki odnośnie bezpieczeństwa dla personelu fachowego	11
4.3	Skutki uboczne	11
4.4	Pozostałe wskazówki	11
4.5	Tablica znamionowa i tablice ostrzegawcze	11
4.5.1	Tablica znamionowa	11
4.5.2	Tablice ostrzegawcze	12
5	Dostawa	12
5.1	Skład zestawu	12
5.2	Wyposażenie podstawowe	12
5.3	Przechowywanie	13
5.3.1	Przechowywanie w przypadku codziennego użytkowania	13
5.3.2	Przechowywanie w przypadku dłuższej nieobecności.....	13
6	Uzyskanie zdolności użytkowej	13
6.1	Montaż	13
7	Regulacje przez fachowy personel.....	15
7.1	Warunki	15
7.2	Regulacja kół napędowych	15
7.2.1	Przesunięcie kół napędowych w poziomie	16
7.2.2	Pionowe przesunięcie kół napędowych	18
7.2.3	Regulacja osi zakładanej na wtyk.....	19
7.2.4	Regulacja obręczy napędowych	19
7.3	Regulacja kół skrętnych	19
7.3.1	Przesuwanie kół skrętnych	19
7.3.2	Regulacja nachylenia głowicy kierującej	20
7.4	Regulacja hamulców postojowych	20
7.4.1	Regulacja hamulców kolanowych	21
7.4.2	Regulacja siły hamowania hamulca bębnowego	21
7.5	Regulacja oparcia	22
7.5.1	Regulacja wysokości oparcia.....	22
7.6	Regulacja siedziska	22
7.6.1	Regulacja głębokości siedziska.....	22
7.6.2	Regulacja szerokości siedziska	23
7.7	Ustawienie podnóżków	23
7.7.1	Regulacja głębokości podnóżków.....	23
7.7.2	Regulacja głębokości płyty podnóżka	24
7.7.3	Regulacja długości podudzi.....	24

7.7.4	Regulacja kąta podparcia podnóżka	25
7.7.5	Regulacja poduszki na tydki	25
7.8	Ustawianie boczków	26
7.8.1	Regulacja głębokości podłokietników	26
7.8.2	Regulacja osłony na odzież	26
7.9	Montaż i regulacja wąsa antywywrotnego	26
7.9.1	Montaż wąsa antywywrotnego	26
7.9.2	Regulacja wąsa antywywrotnego	27
7.10	Regulacja klina odwodzącego	27
7.11	Montaż i regulacja pasa biodrowego	28
8	Przekazanie produktu	29
8.1	Kontrola końcowa	29
8.2	Transport do klienta	29
8.3	Przekazanie produktu	30
9	Użytkowanie	30
9.1	Wsiadanie i przesiadanie	30
9.2	Koła napędowe	31
9.2.1	Demontaż i montaż kół napędowych	32
9.3	Koła skrętne i widelce koła skrętnego	32
9.3.1	Sposób postępowania w przypadku ograniczonego działania	33
9.4	Hamulce	33
9.4.1	Korzystanie z hamulca postojowego	33
9.4.2	Hamulec bębnowy	34
9.5	Oparcie	34
9.5.1	Regulacja kąta przechylenia oparcia	34
9.5.2	Rozkładanie oparcia	35
9.5.3	Zdejmowanie i mocowanie poduszki oparcia	35
9.6	Siedzisko	36
9.6.1	Regulacja kąta nachylenia siedziska	36
9.6.2	Zdejmowanie i mocowanie poduszki siedziskowej	36
9.7	Podnóżki	37
9.7.1	Demontaż i montaż podnóżków	37
9.7.2	Regulacja kąta podnóżka rozkładanego do góry	38
9.7.3	Odchylanie płyty podnóżka w górę i w dół	38
9.7.4	Zdejmowanie i mocowanie opaski na tydkę	38
9.7.5	Ustawienie podnóżków	39
9.8	Boczki	39
9.8.1	Demontaż boczków	39
9.8.2	Regulacja podłokietników	39
9.9	Zaglówek	40
9.10	Uchwyty do pchania	40
9.10.1	Regulacja uchwytów do pchania	40
9.11	Wąs antywywrotny	41
9.11.1	Aktywacja i dezaktywacja wąsa antywywrotnego	41
9.12	Klin odwodzący	42
9.13	Pas biodrowy (siedziskowy)	42
9.14	Demontaż i transport	43
9.15	Stosowanie w pojazdach do przewozu osób upośledzonych ruchowo	44
9.15.1	Niezbędne akcesoria	45
9.15.2	Korzystanie z produktu w pojeździe	45
9.15.3	Ograniczenia podczas stosowania	48
9.16	Pielęgnacja	49
9.16.1	Czyszczenie	49
9.16.1.1	Czyszczenie ręczne	49
9.16.1.2	Czyszczenie poduszki siedziskowej	49
9.16.1.3	Czyszczenie paska	50
9.16.2	Dezynfekcja	50

10	Konserwacja i naprawa	50
10.1	Konserwacja.....	50
10.1.1	Okresy przeprowadzania konserwacji	51
10.1.2	Prace konserwacyjne.....	52
10.2	Naprawa	52
11	Utylizacja	52
11.1	Wskazówki odnośnie utylizacji	52
11.2	Wskazówki odnośnie ponownego użycia	52
12	Wskazówki prawne.....	52
12.1	Odpowiedzialność	52
12.2	Gwarancja	53
12.3	Żywotność	53
13	Dane techniczne.....	53
14	Załączniki	55
14.1	Wartości graniczne dla transportu wózków inwalidzkich w pociągu	55
14.2	Wymagane narzędzia.....	55
14.3	Momenty dokręcenia połączeń skręcanych	55

1 Wprowadzenie

INFORMACJA

Data ostatniej aktualizacji: 2023-10-06

- ▶ Przed użyciem produktu należy uważnie przeczytać niniejszy dokument i przestrzegać wskazówek bezpieczeństwa.
- ▶ Poinstruować użytkownika na temat bezpiecznego używania produktu.
- ▶ W przypadku pytań odnośnie produktu lub napotkania na problemy należy skontaktować się z producentem.
- ▶ Wszelkie poważne incydenty związane z produktem, w szczególności wszelkie przypadki pogorszenia stanu zdrowia, należy zgłaszać producentowi i właściwemu organowi w swoim kraju.
- ▶ Przechować niniejszy dokument.

INFORMACJA

- ▶ Nowe informacje dotyczące bezpieczeństwa i wycofania produktu z rynku, a także deklaracje zgodności otrzymają Państwo pod adresem ccc@ottobock.com lub w serwisie producenta (adresy można znaleźć na stronie www.ottobock.com).
- ▶ Dokument można zamówić w formie pliku PDF na stronie ccc@ottobock.com lub w serwisie producenta. Plik PDF może być również wyświetlony w powiększonym formacie.

Otrzymali Państwo wyrób najwyższej jakości, mający wielostronne zastosowanie w codziennym użytku, w domu i na zewnątrz.

Przed użyciem produktu należy zapoznać się z jego obsługą, działaniem i zastosowaniami, aby zapobiec wszelkim obrażeniom ciała. Niniejsza instrukcja używania zawiera niezbędne informacje.

Należy zwrócić przy tym szczególną uwagę na następujące informacje:

- Wszyscy użytkownicy i/lub ich osoby towarzyszące muszą zostać poinstruowani przez personel fachowy na temat obsługi produktu. Użytkownicy i/lub osoby towarzyszące muszą być w szczególności poinformowani o pozostałych zagrożeniach za pomocą wskazówek bezpieczeństwa, zamieszczonych w niniejszej instrukcji używania.
- Produkt został dostosowany do potrzeb użytkownika. Późniejsze zmiany mogą być dokonywane tylko przez personel fachowy. Zalecamy, aby **1 x w roku** przeprowadzać kontrolę dopasowania produktu w celu zapewnienia optymalnego zaopatrzenia przez długi okres. W szczególności użytkownikom o zmieniającej się anatomii (jak np. wymiary oraz masa ciała) zaleca się takie dopasowanie co najmniej **1 x** na pół roku.
- Państwa produkt może różnić się od pokazanych wariantów. Nie wszystkie opcje opisane w niniejszej instrukcji używania są wbudowane w produkt.
- Producent zastrzega sobie możliwość dokonywania zmian technicznych wersji, opisanej w niniejszej instrukcji użytkowania.

2 Opis produktu

2.1 Funkcja

Omawiany wózek jest przeznaczony do transportu jednej osoby na siedzisku.

Wózek inwalidzki może przemieszczać się po twardym podłożu w pomieszczeniach i na zewnątrz.

2.2 Przegląd produktu

2.2.1 Wersja z kołami napędowymi 12"



1	Zagłówek	9	Płyta podnóżka
2	Uchwyt do pchania	10	Hamulec z dźwignią kolanową
3	Rama oparcia	11	Podnóżek
4	Boczek	12	Poduszka siedziskowa
5	Hamulec bębnowy	13	Klin odwodzący
6	Wąs antywywrotny	14	Podłokietnik
7	Koło napędowe	15	Poduszka oparcia
8	Koło skrętne		

2.2.2 Wersja z kołami napędowymi 24"

1	Zagłówek	9	Płyta podnóżka
2	Uchwyt do pchania	10	Hamulec z dźwignią kolanową
3	Rama oparcia	11	Podnózek
4	Boczek	12	Poduszka siedziskowa
5	Koło napędowe	13	Klin odwodzący
6	Hamulec bębnowy	14	Podłokietnik
7	Wąs antywywrotny	15	Poduszka oparcia
8	Koło skrętne		

3 Zastosowanie zgodnie z przeznaczeniem

Bezpieczne używanie produktu jest zagwarantowane tylko w przypadku użytkowania zgodnie z przeznaczeniem oraz zgodnie z informacjami podanymi w niniejszej instrukcji używania. Ostatecznie to użytkownik jest osobą odpowiedzialną za bezwypadkowe użytkowanie.

3.1 Cel zastosowania

Wózek inwalidzki służy osobom, które tymczasowo lub długotrwale mają ograniczoną możliwość chodzenia, są niezdolne do chodzenia lub niepewnie stoją, do samodzielnego radzenia sobie lub z pomocą innej osoby w codziennym użytkowaniu, w domu oraz na zewnątrz.

Produkt nadaje się dla użytkowników, których anatomia (jak np. wymiary ciała, waga ciała) pozwala na użytkowanie produktu zgodnie z przeznaczeniem oraz których skóra jest nieuszkodzona.

Omawiany wózek inwalidzki można używać wyłącznie z opcjami, podanymi w arkuszu zamówienia produktu.

Firma Ottobock nie ponosi odpowiedzialności za zestawienia z wyrobami medycznymi i/lub częściami wyposażenia dodatkowego innych producentów spoza systemu modułowego.

Produktem wolno przewozić tylko jedną osobę.

Korzystanie z innych produktów odbywa się na własną odpowiedzialność. Kombinacje testowane przez producenta są pokazane na stronie www.ottobock.com.

3.2 Wskazania

- Lekkie do ciężkich lub całkowite ograniczenie ruchowe

3.3 Przeciwwskazania

3.3.1 Przeciwwskazania absolutne

- Brak znanych

3.3.2 Przeciwwskazania względne



- Brak wymagań fizycznych lub psychicznych

3.4 Kwalifikacja

Prace związane z montażem i regulacją może wykonywać tylko personel fachowy. Należy przy tym przestrzegać wszystkich wytycznych producenta i wszystkich obowiązujących przepisów prawnych. Więcej informacji na ten temat można uzyskać w serwisie producenta.

4 Bezpieczeństwo

4.1 Oznaczenie symboli ostrzegawczych

 OSTRZEŻENIE	Ostrzeżenie przed możliwymi niebezpieczeństwami ciężkiego wypadku i urazu.
 PRZESTROGA	Ostrzeżenie przed możliwymi niebezpieczeństwami wypadku i urazu.
 NOTYFIKACJA	Ostrzeżenie przed możliwością powstania uszkodzeń technicznych.

4.2 Ogólne wskazówki bezpieczeństwa

4.2.1 Wskazówki dotyczące bezpieczeństwa użytkowania

- ▶ Należy ćwiczyć używanie produktu zawsze w obecności osoby towarzyszącej. Osoby towarzyszące to osoby, które rozumieją instrukcję używania, obsługują produkt i udzielają wsparcia.
- ▶ Należy używać produktu przez cały okres jego użytkowania zgodnie z lokalnymi przepisami.
- ▶ Nie należy przekraczać maksymalnego obciążenia (patrz tabliczka znamionowa i rozdział „Dane techniczne”).
- ▶ Należy pamiętać, że określone wyposażenie i osprzęt redukuje pozostałe obciążenie.
- ▶ Zawieszanie ciężarów (np. plecaków) może negatywnie wpłynąć na stabilność. Dlatego zawieszanie dodatkowych ciężarów na wózku inwalidzkim jest niedozwolone.
- ▶ Jeśli osoby z ograniczeniami poznawczymi korzystają z produktu, nigdy nie pozostawiać ich bez nadzoru. Istnieje ryzyko owinięcia wokół szyi i uduszenia przez komponenty, które można odłączyć (np. pasy, małe elementy).
- ▶ Produkt podnosić, chwytając tylko za podzespoły zamontowane na stałe (np. rama główna).
- ▶ Nie zmieniać ustawień dokonanych przez personel fachowy. Samodzielnie można dokonać tylko takich ustawień, które zostały opisane w rozdziale „Użytkowanie” niniejszej instrukcji używania. Wszystkie czynności wymienione w rozdziale „Ustawienia” mogą być wykonywane wyłącznie przez personel fachowy.

- ▶ W przypadku wykrycia błędów, usterek lub innych niebezpieczeństw należy natychmiast zaprzestać używania produktu. Do tego zalicza się niekontrolowane ruchy oraz nieoczekiwane lub wcześniej niestwierdzone odgłosy lub zapachy, które znacznie odbiegają od stanu produktu w czasie dostawy. Natychmiast skontaktować się z personelem fachowym.
- ▶ Przed każdym wsiadaniem, wysiadanem lub przesiadaniem się, należy zablokować hamulec postojowy.
- ▶ Podczas wsiadania/wysiadania nigdy nie nastąpić na płyty podnóżka.
- ▶ Nie należy opierać się o hamulec postojowy podczas wsiadania/wysiadania.
- ▶ W przypadku wykonywania czynności wymagających pochylenia się w siedzisku do przodu (np. podczas wsiadania, zawiązywania sznurowadeł butów) musi zostać zwiększona stabilność produktu. W tym celu produkt należy przesunąć do tyłu, aby koła skrętne były ustawione do przodu.
- ▶ Przy chwytaniu przedmiotów użytkownik nie może wychylać się za daleko z siedziska.
- ▶ Na produkcie znajdują się ruchome komponenty, w których użytkownik może się zakleszczyć i zmiążdżyć (np. regulacja pochylenia siedziska, regulacja kąta oparcia, podnóżki, hamulce). Nie sięgać pomiędzy ruchome komponenty.
- ▶ Należy pamiętać, że badania diagnostyczne i zabiegi terapeutyczne przy użyciu sprzętu medycznego mogą prowadzić do niepożądanych interakcji produktu z używanym sprzętem. Badania i zabiegi muszą być przeprowadzane wyłącznie w określonych warunkach.
- ▶ Nie wystawiać produktu na działanie ekstremalnych temperatur (np. ciągłe nasłonecznienie, sauna, w bezpośrednim sąsiedztwie urządzeń grzewczych, stałe ekstremalne zimno).
- ▶ Należy pamiętać, że w ekstremalnych temperaturach kontakt z niezabezpieczonymi komponentami może doprowadzić do przechłodzenia lub oparzenia.
- ▶ Przed użyciem i w trakcie używania produktu kontrolować swoją skórę, czy nie ma na niej uszkodzeń.
- ▶ Należy pamiętać, że przeciążenie skóry może spowodować jej uszkodzenie lub odcisnięcia. Zwróć uwagę na staranną pielęgnację skóry, a także na redukcję ciśnienia. W przypadku uszkodzenia skóry należy zaprzestać używania produktu i skonsultować się z fachowym personelem.
- ▶ W razie uszkodzenia należy niezwłocznie wymienić poduszki siedziskowe, wyściółki oraz pokrowce.
- ▶ Należy pamiętać, że brud, sól i piasek mogą niszczyć części wózka inwalidzkiego (np. łożyska, przeguby). Zawsze należy je natychmiast wyczyścić i postępować zgodnie z zaleceniami dotyczącymi konserwacji i pielęgnacji.

4.2.2 Wskazówki dotyczące bezpieczeństwa jazdy

Informacje ogólne:

- Najpierw potrenować obsługę na płaskim, wolnym terenie.
- Korzystając z pomocy drugiej osoby, przetestować reakcje produktu na przemieszczanie środka ciężkości, np. na zboczach, podjazdach, pochyleniach lub przy przejeżdżaniu przez przeszkody.
- Jeśli to możliwe, zawsze wsiadać z boku do produktu.
- Przy napędzaniu wózka nie należy wkładać dłoni pomiędzy koło napędowe a hamulec postojowy lub pomiędzy koło napędowe a boczki.
- Nie chwytać za szprychy obracających się kół napędowych.
- Należy pamiętać, że wydzielanie ciepła podczas hamowania za pomocą obręczy może prowadzić do poparzeń spowodowanych brakiem ochrony dłoni. Podczas jazdy z większą prędkością nosić rękawiczki przystosowane do prowadzenia wózka inwalidzkiego.
- Dostosować prędkość do warunków i zmniejszyć ją odpowiednio w niebezpiecznych miejscach, na wzniesieniach i podczas pokonywania przeszkód. Do typowych miejsc niebezpiecznych i przeszkód zalicza się:
 - wąskie ścieżki przy rzekach/stokach/przepaściach (np. przy murze nadbrzeżnym, groblach itp.),
 - wąskie pomieszczenia lub obszary,
 - stopnie, krawężniki
 - drogi o mocnym nachyleniu (np. w górach, w kierunku do ulicy),
 - teren nieutwardzony (np. plac budowy, skrzyżowania, przejazdy kolejowe),
 - drogi ośnieżone.
- Cofać wózkiem tylko na krótkich dystansach i płaskich powierzchniach.
- Podczas jazdy w ciemności należy nosić jasne ubrania lub ubrania ze światłami odbłaskowymi. Należy zamontować aktywne oświetlenie. Należy zwrócić uwagę na to, aby światła odbłaskowe na produkcie były dobrze widoczne.
- Korzystając z środków komunikacji publicznej należy zawsze przestrzegać aktualnie obowiązujących wymogów ustawowych oraz zwracać uwagę na informacje właściciela danego środka komunikacji publicznej dotyczące bezpieczeństwa.

- Należy korzystać z siedzeń, które są zainstalowane na stałe w danym środku komunikacji publicznej. Jeżeli będziesz zdany na korzystanie ze swojego wózka inwalidzkiego jako siedziska, skorzystaj wówczas z przewidzianych do tego miejsc dla wózków inwalidzkich oraz użyj zabezpieczeń. Zawsze zapewnij sobie możliwość mocnego trzymania się.
- Wózki inwalidzkie tej serii produkcyjnej spełniają zasadniczo minimalne wymagania techniczne odnośnie przewozu wózków inwalidzkich koleją. Należy jednak zwrócić uwagę, że ze względu na różnice w wykonaniu, możliwe jest, że nie każdy konkretny wózek inwalidzki spełnia wszystkie podstawowe wymagania (bliższe informacje na ten temat patrz strona 55).

Przeszkody (stopnie, krawężniki, torowisko):

- Do pokonywania schodów i przeszkód należy wykorzystać istniejące urządzenia techniczne (np. podesty, windy). Jeśli brakuje udogodnień, poprosić o pomoc osoby towarzyszącej.
- Podczas pokonywania przeszkód należy unieść przednie koła. W przypadku braku doświadczenia, użyć węża antywywrotnego i/lub poprosić o pomoc osobę postronną/towarzyszącą.
- Przeszkody należy pokonywać jednym ruchem pod kątem prostym.
- Unikać zeskakiwania z podestów.
- Nie wychylać się z wózka inwalidzkiego podczas pokonywania przeszkód.
- Nie używać schodów ruchomych.
- Przez przejazd kolejowy należy przejeżdżać w taki sposób, aby koła skrętne nie mogły się dostać w lukę pomiędzy szyną a nawierzchnią drogi.

Wzniesienia i nachylenia:

- Należy pokonywać tylko przeszkody, wzniesienia i drogi pochyłe o maksymalnie dozwolonej wartości. Bliższe informacje na ten temat można znaleźć w rozdziale „Dane techniczne” (patrz strona 53).
- Nie należy pokonywać żadnych przeszkód podczas wjeżdżania na wzniesienia i drogę pochyłą.
- Poruszać się po wzniesieniach i przeszkodach tylko z obniżoną regulacją pochylenia siedziska (pozioma pozycja siedziska). Zjeżdżając z góry, wskazane jest lekkie odchylenie regulacji pochylenia siedziska do tyłu.
- Należy unikać wsiadania i wysiadania na podjazdach i pochyłościach.
- Produktu nigdy nie odstawiać na pochyleniach z użytkownikiem, znajdującym się w siedzisku.
- Nie zjeżdżać z góry tyłem. Dozwolone jest krótkie manewrowanie na pochylniach tylko pod nadzorem (na przykład podczas opuszczenia pojazdu do przewozu osób niepełnosprawnych ruchowo).

4.2.3 Wskazówki odnośnie bezpieczeństwa dla personelu fachowego

- ▶ Do wykonywania prac należy używać narzędzi tylko takich, które są dopasowane do warunków danego stanowiska pracy, ponieważ tylko w ten sposób można zagwarantować bezpieczeństwo i ochronę zdrowia. Należy stosować się do informacji podanych w rozdziale „Potrzebne narzędzia”.
- ▶ Wszystkie prace należy wykonywać tylko wtedy, gdy sprężyny gazowe są całkowicie wysunięte (regulacja pochylenia siedziska zwolniona, siedzisko w pozycji poziomej).
- ▶ Nigdy nie należy uruchamiać dźwigni zwalniającej mechanizmu pochylenia siedziska, gdy połączenia śrubowe są odkręcone lub podczas wykonywania prac przy produkcji.
- ▶ Podczas wykonywania wszelkich prac zabezpieczyć dźwignię zwalniającą regulację pochylenia siedziska przed przypadkowym uruchomieniem.

4.3 Skutki uboczne

Podczas korzystania z produktu mogą wystąpić następujące skutki uboczne:

- bóle szyi, mięśni i stawów
- Zaburzenia ukrwienia, odleżyny

W przypadku dolegliwości należy skontaktować się z lekarzem lub terapeutą.

4.4 Pozostałe wskazówki

W przypadku pytań i zamówień części zamiennych i wyposażenia wyrobu medycznego należy koniecznie podać numer seryjny, który znajduje się na tabliczce znamionowej. Objasnienia dotyczące tabliczki znamionowej zawiera rozdział „Tabliczka znamionowa” (patrz strona 11).

4.5 Tablica znamionowa i tablice ostrzegawcze

4.5.1 Tablica znamionowa

Tabliczki znamionowe znajdują się na ramie.

Oznakowanie/etykieta	Znaczenie
	A Nazwa produktu
	B Oznakowanie CE
	C Maksymalne obciążenie (patrz rozdział „Dane techniczne“)
	D Informacje o producencie/Adres
	E Numer seryjny ¹⁾
	F Data produkcji ²⁾
	G Symbol wyrobu medycznego (Medical Device)
	H OSTRZEŻENIE! Przed użyciem przeczytać instrukcję używania. Przestrzegać ważnych informacji dotyczących bezpieczeństwa (np. ostrzeżeń, środków ostrożności).
	I Oznaczenie producenta artykułu dla wariantu produktu
	J Numer seryjny (PI) ^{3),1)}
	K Globalny numer artykułu (Global Trade Item Number) (DI) ⁴⁾

¹⁾ YYYY = rok produkcji; WW = tydzień produkcji; PP = miejsce produkcji; XXXX = bieżący numer produkcyjny

²⁾ YYYY = rok produkcji; MM = miesiąc produkcji; DD = dzień produkcji

³⁾ UDI-PI zgodnie ze standardem GS1; UDI = Unique Device Identifier, PI = Production Identifier

⁴⁾ UDI-DI zgodnie ze standardem GS1; UDI = Unique Device Identifier, DI = Device Identifier

4.5.2 Tablice ostrzegawcze

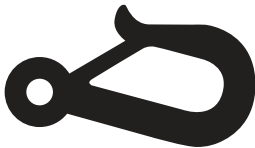
Oznakowanie/etykieta	Znaczenie
	<p>Punkt mocowania produktu w pojazdach do przewozu osób niepełnosprawnych ruchowo.</p> <p>Tylko wtedy produkt jest dopuszczony jako siedzisko w pojeździe do przewozu osób niepełnosprawnych ruchowo, jeśli ten symbol jest przyklejony w miejscach mocowania produktu.</p>

5 Dostawa

5.1 Skład zestawu

Produkt jest zazwyczaj w pełni zmontowany i dostarczany ze zdemontowanymi kołami napędowymi (wariant z kołami napędowymi 24"). W wariantcie z kołami napędowymi 12" koła są już wstępnie zmontowane.

W skład zestawu wchodzi:

- Wózek inwalidzki wstępnie zmontowany
- 2 koła napędowe
- Instrukcja użytkownika

5.2 Wyposażenie podstawowe

Do wyposażenia podstawowego należą:

- Rama siedziska: regulacja pochylenia siedziska od -5° do 30°
- Tył: nachylenie oparcia od 0° do 50°, przy określonym kącie nachylenia oparcia od 90° do 140°
- Teleskopowe uchwyty do pchania
- Koła napędowe: 12" lub 24" PU z hamulcami bębnowymi
- Koła skrętne: 8" PU w widelcach kół skrętnych z osią gwintowaną
- Poduszka siedziskowa
- Poduszka oparcia
- Podnoszone podnóżki
- Klin odwodzący
- Zagłówek
- Pas miedniczny
- Wąs antywywrotny 2 x

5.3 Przechowywanie

5.3.1 Przechowywanie w przypadku codziennego użytkowania

Produkt należy zawsze odstawiać w miejscu chronionym przed wpływami czynników zewnętrznych.

5.3.2 Przechowywanie w przypadku dłuższej nieobecności

Produkt musi być przechowywany w suchym miejscu. Konkretnie informacje dotyczące dłuższego przechowywania: patrz strona 53.

Demontaż produktu nie jest konieczny.

Należy zwrócić uwagę na wystarczający odstęp od źródeł ciepła. W przypadku dłuższych postojów lub silnego rozgrzania się opon (np. w pobliżu grzejników lub poprzez mocne nasłonecznienie przez okna) mogą one ulec trwałemu zniekształceniu.

Nie należy odstawiać wózków inwalidzkich z ogumieniem PU (= ogumienie bezdętkowe) z zablokowanym hamulcem z dźwignią na wysokości kolan na dłuższy czas, gdyż może to spowodować odkształcenie opon.

6 Uzyskanie zdolności użytkowej

6.1 Montaż

OSTRZEŻENIE

Brak sprawdzenia gotowości do użycia przed wprowadzeniem do użytkowania

Upadek, przewrócenie się, poważne obrażenia wskutek błędów ustawień i montażowych

- ▶ Przed pierwszym uruchomieniem sprawdzić ustawienia wstępne produktu.
- ▶ Podczas każdego montażu kół napędowych z osią wtykaną należy sprawdzić, czy są one prawidłowo osadzone. Osie wtykane muszą być mocno zablokowane w mocowaniu kół.
- ▶ Sprawdzić środek ciężkości w pozycji siedzącej. Musi on być ustawiony w taki sposób, aby można go było łatwo regulować po uruchomieniu dźwigni zwalniającej pochylecia siedziska. W razie konieczności zwrócić do personelu fachowego.
 - Środek ciężkości za daleko z przodu: podczas przechylania fotela użytkownik może przechylić się i upaść do przodu.
 - Środek ciężkości za daleko z tyłu: podczas przechylania siedziska użytkownik może przechylić się i upaść do tyłu.
- ▶ Szczególną uwagę należy zwrócić na zabezpieczenie antywywrotne, swobodę obracania się kół oraz prawidłowe działanie hamulców.
- ▶ Należy upewnić się, że hamulec z dźwignią kolanową jest prawidłowo wyregulowany (**ok. 5 mm** odległości od opony, z zastrzeżeniem zmian technicznych).

OSTRZEŻENIE

Przeciążenie

Poważne obrażenia wskutek przewrócenia się produktu z powodu przeciążenia, uszkodzenie produktu

- ▶ Nie należy przekraczać maksymalnego obciążenia (patrz tabliczka znamionowa i rozdział „Dane techniczne”).
- ▶ Należy zwrócić uwagę, że określone akcesoria i dodatkowe podzespoły redukują pozostałe obciążenie.

- 1) Jeśli są dostępne: zdjąć zabezpieczenia transportowe i opakowanie.
INFORMACJA: Zachować opakowanie do ewentualnego późniejszego transportu.
- 2) Rozłożyć oparcie do pozycji pionowej.
- 3) Włożyć sprężynę gazową regulacji kąta nachylenia oparcia (patrz ilustr. 3, poz. 1) do gniazda oparcia (patrz ilustr. 3, poz. 2). Należy zwrócić uwagę na to, aby cięgno Bowdena było skierowane w dół (patrz ilustr. 3, poz. 3). Zabezpieczyć sprężynę gazową za pomocą sworznia blokującego (patrz ilustr. 4, poz. 1).
- 4) Wsunąć uchwyty do pchania do rur oparcia (patrz ilustr. 5). Przeprowadzić dźwignię zaciskową przez górny otwór w rurze oparcia i wkręcić ją do uchwyty do pchania (patrz ilustr. 6). Przymocować uchwyty do pchania za pomocą dźwigni zaciskowych i podkładek (patrz ilustr. 7)
INFORMACJA: Wyregulować oba uchwyty do pchania na tej samej wysokości (patrz ilustr. 8).
- 5) Umieścić koła napędowe w mocowaniu koła (patrz strona 32). Po zwolnieniu przycisku osie wtykane nie powinny dawać się wyciągnąć.
- 6) Przymocować boczki (patrz strona 39).
- 7) Wsunąć zagłówek do uchwyty na płycie oparcia i zamocować za pomocą dźwigni zaciskowej (patrz strona 40; patrz ilustr. 71, poz. 1).

- 8) Przymocować uchwyt klina odwodzącego poniżej płyty siedziska (patrz strona 27; patrz ilustr. 40, poz. 1). Przymocować klin odwodzący do uchwytu (patrz strona 27; patrz ilustr. 39, poz. 1).
- 9) Założyć poduszkę siedziskową na rzep/flausz i zabezpieczyć ją antypoślizgowo (patrz strona 36).
- 10) Przy pomocy dwustronnych taśm rzepowych docisnąć poduszkę oparcia do pożądanej wysokości na oparciu i zabezpieczyć je przed poślizgiem (patrz strona 35).
- 11) Podnóżki wsunąć do uchwytu w przedniej rurze ramy (patrz strona 37; patrz ilustr. 65).
- 12) Płyty podnóżka rozłożyć do dołu (patrz strona 37; patrz ilustr. 62).
- 13) Sprawdzić stabilność zmontowanego produktu.

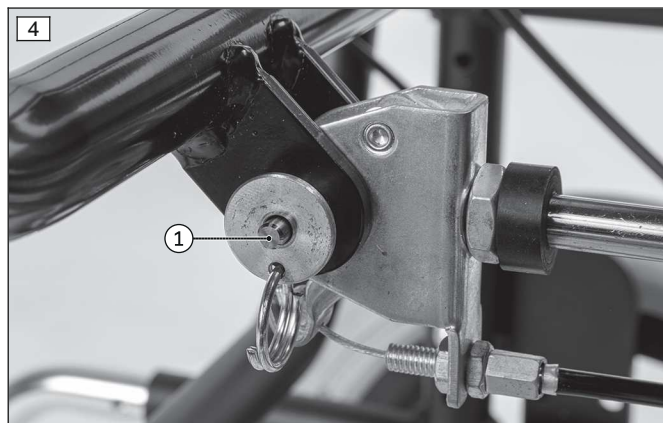
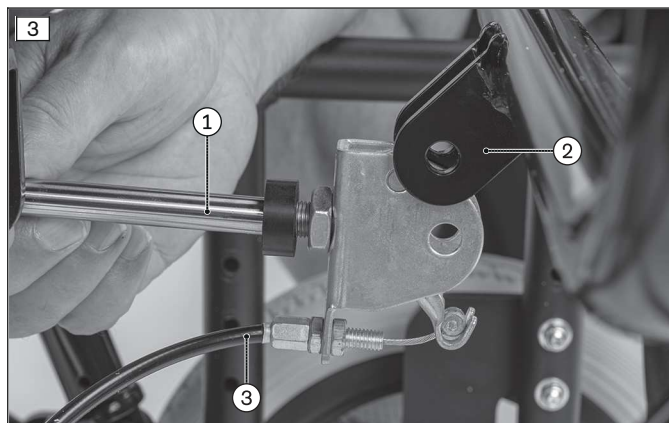

7 Regulacje przez fachowy personel

7.1 Warunki

OSTRZEŻENIE

Błędne czynności regulacyjne

Przewrócenie, upadek lub niewłaściwa pozycja użytkownika wskutek nieprawidłowych ustawień

- ▶ Prace związane z regulacją i montażem mogą być przeprowadzane tylko przez personel fachowy.
- ▶ Można wykonywać tylko te regulacje, które są opisane w niniejszej instrukcji używania.
- ▶ Aby nie zagrażać stabilności, regulacje mogą być przeprowadzane tylko w dopuszczalnym zakresie ustawień (patrz niniejszy rozdział i rozdział „Dane techniczne“). W przypadku pytań należy zwrócić się do serwisu producenta (adresy, patrz www.ottobock.com).
- ▶ W przypadku braku jednoznacznej informacji prac regulacyjnych nie wolno wykonywać z osobą siedzącą w produkcie.
- ▶ Podczas przeprowadzania wszystkich kontroli należy zabezpieczyć użytkownika przed wypadnięciem.
- ▶ Przed przeprowadzeniem testu dokonanych zmian ustawienia z użytkownikiem siedzącym w wózku należy najpierw mocno dokręcić wszystkie połączenia skręcane.
- ▶ Przed przekazaniem produktu należy sprawdzić bezpieczne działanie.

OSTRZEŻENIE

Brak stabilności przed wywróceniem

Upadek, przewrócenie użytkownika wskutek braku kontroli

- ▶ Prace regulacyjne mogą prowadzić do niestabilności całego systemu. Po dokonaniu wszystkich ustawień sprawdzić stabilność.

PRZESTROGA

Niezabezpieczone złącza śrubowe

Zakleszczenie, przygniecenie, przewrócenie, upadek użytkownika wskutek błędu montażowego

- ▶ Po dokonaniu wszystkich ustawień należy ponownie dokręcić śruby i nakrętki mocujące. Należy przestrzegać przy tym podanych momentów dokręcenia.
- ▶ Po odkręceniu połączeń skręcanych z nałożonym klejem do gwintów należy wymienić je na nowe i nałożyć świeży klej lub na stare połączenia skręcane nałożyć świeży klej o średniej wytrzymałości (np. Loctite 241).
- ▶ Po zdemontowaniu należy zawsze wymieniać śruby i nakrętki samozabezpieczające na nowe tego samego typu.

Precyzyjne ustawienia i prace związane z regulacją należy przeprowadzać zawsze w obecności użytkownika. Podczas precyzyjnej regulacji użytkownik powinien siedzieć w pozycji pionowej na wózku inwalidzkim.

Przed regulacją należy dokładnie wyczyścić wszystkie części produktu.

Dane odnośnie narzędzi, wymaganych do prac związanych z ustawieniem i konserwacją, jak i momenty dokręcenia połączeń skręcanych są zamieszczone w rozdziale „Załączniki“ (patrz strona 55).

7.2 Regulacja kół napędowych

OSTRZEŻENIE

Brak precyzyjnej regulacji kół napędowych

Upadek, przewrócenie użytkownika wskutek błędnego ustawienia

- ▶ Należy sprawdzić wstępne ustawienia wózka pod kątem zabezpieczenia przed wywróceniem oraz działanie kół napędowych. Należy unikać skrajnych ustawień.

⚠ OSTRZEŻENIE**Nieprawidłowo ustawiony rozstaw kół**

Przewrócenie, upadek użytkownika wskutek niestabilnych regulacji

- ▶ Należy zwrócić uwagę na to, że przy zamontowaniu koła napędowego w przedniej pozycji oraz przy niekorzystnej pozycji ciała, użytkownik może przewrócić się do tyłu, nawet na prostej drodze.
- ▶ W przypadku niedoświadczonych użytkowników oraz przy skrajnych ustawieniach koła napędowego należy użyć węża antywywrotnego.
- ▶ W przypadku użytkowników po amputacji ud, koła napędowe należy koniecznie przesunąć do tyłu. Polepsza to stabilność wózka inwalidzkiego.

INFORMACJA

Poprzez zmianę pozycji kół napędowych może zmienić się kąt głowicy skrętnej w stosunku do podłoża. Musi on jednak wynosić zawsze **ok. 90°** i dlatego powinien zostać odpowiednio wyregulowany. Należy także ponownie wyregulować hamulce z dźwignią na wysokości kolan.

7.2.1 Przesunięcie kół napędowych w poziomie

Poziome ustawienie kół napędowych można zmienić poprzez przesunięcie adaptera koła napędowego w poziomie. Zmiana ustawienia kół napędowych ma następujące skutki:

Pozycja koła napędowego	Skutki
Przesunięcie do tyłu (ustawienie pasywne)	<ul style="list-style-type: none"> • Większy rozstaw kół • Większy promień skrętu • Większa stabilność wózka • Przy pokonywaniu przeszkód wózek inwalidzki trudniej przechyla się do tyłu • Ustawienie zalecane dla niedoświadczonych użytkowników
Przesunięcie do przodu (ustawienie aktywne)	<ul style="list-style-type: none"> • Mniejszy rozstaw kół • Odciążenie kół skrętnych = większa zwrotność • Mniejsza stabilność wózka inwalidzkiego • Przy pokonywaniu przeszkód wózek inwalidzki łatwiej przechyla się do tyłu • INFORMACJA: W razie konieczności zamontować wąż antywywrotny. • Ustawienie zalecane tylko dla doświadczonych użytkowników

Koła napędowe 12"

- 1) Zdjąć osłonę piasty koła napędowego (patrz ilustr. 9, poz. 1).
- 2) Należy poluzować połączenie skręcane osi koła (patrz ilustr. 10, poz. 1; patrz ilustr. 11, poz. 1).
- 3) Zdejmowanie koła napędowego (patrz ilustr. 12).
- 4) Wyczepić cięgno Bowdena z adaptera koła napędowego (patrz ilustr. 13, poz. 1).
- 5) Wyjąć śruby imbusowe adaptera koła napędowego (patrz ilustr. 13, poz. 2).
- 6) Zamienić lewy i prawy adapter koła napędowego i ustawić go na nowo (patrz ilustr. 14, poz. 1).
- 7) Dokręcić śruby imbusowe momentem **8 Nm**.

INFORMACJA: Lewy i prawy adapter koła napędowego muszą zajmować tę samą pozycję poziomą w ramie po przesunięciu.

- 8) Zaczepić cięgno Bowdena do adaptera koła napędowego.
- 9) Zamontować koło napędowe.
- 10) Dokręcić nakrętki na osi koła (patrz ilustr. 11, poz. 1).
- 11) Założyć pokrywę na piaście koła napędowego.
- 12) Po przesunięciu kół napędowych należy sprawdzić następujące ustawienia:
 - wysokość i pozycja uchwytu koła skrętnego (patrz strona 19)
 - ustawienie hamulców (patrz strona 20)

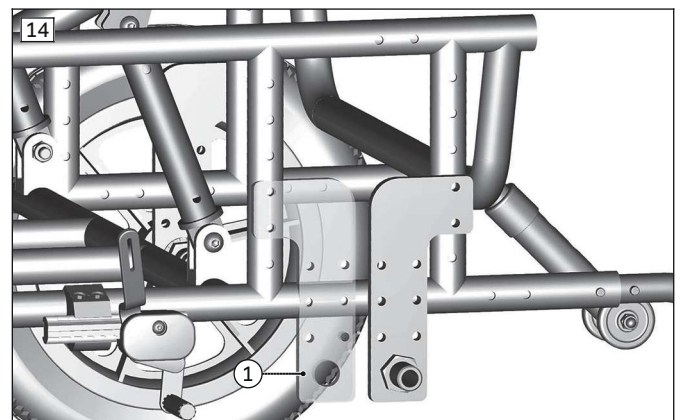
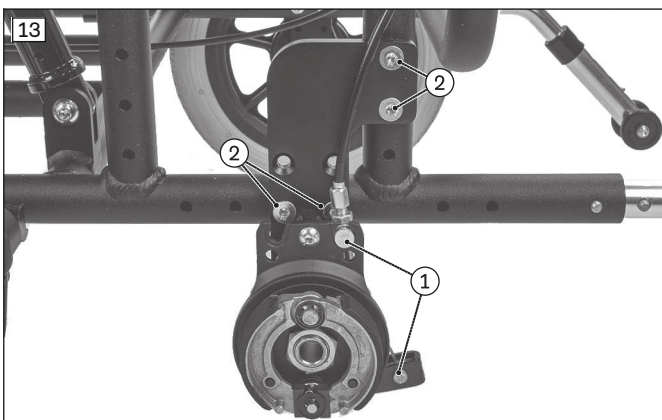

Koła napędowe 24"

Poziome położenie koła napędowego można zmienić, przesuwając poziomo mocowania na osi na wtyk w adapterze koła napędowego.

Koło napędowe można ustawić w 3 pozycjach głębokości.

- 1) Zdejmowanie koła napędowego (patrz strona 32).
- 2) Wykręcić śrubę imbusową wspornika momentu obrotowego hamulca bębnowego (patrz ilustr. 17, poz. 2).
- 3) Odkręcić nakrętkę sześciokątną na mocowaniu osi na wtyk i zdjąć mocowanie osi (patrz ilustr. 15, poz. 1).
- 4) Założyć mocowanie osi na wtyk w pożądanej pozycji i dokręcić nakrętkę sześciokątną momentem **50 Nm**.
INFORMACJA: Lewe i prawe mocowanie osi na wtyk muszą po przesunięciu zająć tę samą pozycję w poziomie w ramie.
- 5) Wkręcić śrubę imbusową wspornika momentu obrotowego hamulca bębnowego do ramy i dokręcić momentem **8 Nm**.
- 6) Zamontować koło napędowe.
→ Po zwolnieniu przycisku osi wtykanej nie może być możliwe wyjęcie kół napędowych.
- 7) Po przesunięciu kół napędowych należy sprawdzić następujące ustawienia:
→ wysokość i pozycja uchwytu koła skrętnego (patrz strona 19)

→ ustawienie hamulców (patrz stona 20)

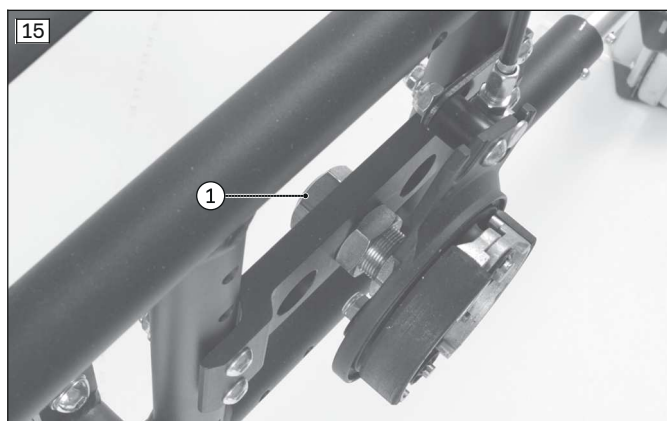

7.2.2 Pionowe przesunięcie kół napędowych

Rama musi być ustawiona na tej samej wysokości z przodu i z tyłu, aby zapewnić stabilność przechyłu.

Pionowa pozycja kół napędowych zostaje zmieniona poprzez pionowe przesunięcie adaptera koła napędowego w ramie. Rezultatem zmiany ustawienia kół napędowych jest:

Pozycja koła napędowego	Skutki
Przesunięcie do góry	<ul style="list-style-type: none"> • Im wyższa pozycja koła napędowego, tym większe pochylenie powierzchni siedziska do tyłu • Przy pokonywaniu przeszkód wózek inwalidzki łatwiej przechyla się do tyłu • Zmieniony środek ciężkości powoduje głębsze/stabilniejsze siedzenie w wózku inwalidzkim • W połączeniu z przestawieniem wysokości kół skrętnych, można precyzyjniej dopasować wysokość siedziska.
Przesunięcie w dół	<ul style="list-style-type: none"> • Im niższa pozycja koła napędowego, tym mniejsze pochylenie powierzchni siedziska do tyłu • Przy pokonywaniu przeszkód wózek inwalidzki trudniej przechyla się do tyłu • W połączeniu z przestawieniem wysokości kół skrętnych, można precyzyjniej dopasować wysokość siedziska.

Koła napędowe 12"

Koło napędowe można ustawić w 3 pozycjach wysokości.

- 1) Zdjąć koła napędowe (patrz stona 16).
- 2) Wyjąć śruby imbusowe adaptera koła napędowego (patrz ilustr. 16, poz. 1).
- 3) Ustawić adapter koła napędowego w żądanym położeniu (patrz ilustr. 16, poz. 2).
- 4) Dokręcić śruby imbusowe momentem **8 Nm**.

INFORMACJA: Lewy i prawy adapter koła napędowego muszą zajmować tę samą pozycję pionową w ramie po przesunięciu.

- 5) Zamontować koła napędowe.
- 6) Po przesunięciu kół napędowych należy sprawdzić następujące ustawienia:
 - wysokość i pozycja uchwytu koła skrętnego (patrz stona 19)
 - ustawienie hamulców (patrz stona 20)

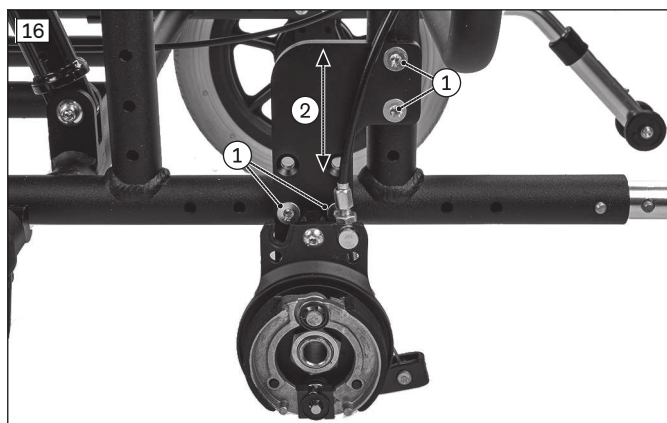

Koła napędowe 24"

Koło napędowe można ustawić w 5 pozycjach wysokości.

- 1) Zdjąć koła napędowe (patrz strona 32).
- 2) Wyjąć śruby imbusowe adaptera koła napędowego (patrz ilustr. 17, poz. 1).
- 3) Wykręcić śrubę imbusową wspornika momentu obrotowego hamulca bębnowego (patrz ilustr. 17, poz. 2).
- 4) Ustawić adapter koła napędowego w żądanym położeniu (patrz ilustr. 17, poz. 3).

INFORMACJA: W zależności od położenia adaptera koła napędowego wewnętrzną śrubę sześciokątą hamulca bębnowego można zamontować na bocznych, górnych lub dolnych rurach ramy (patrz ilustr. 17, poz. 2).

- 5) W razie potrzeby odczepić i ponownie ustawić ciągnio Bowdena (patrz ilustr. 17, poz. 4).
- 6) Dokręcić śruby imbusowe momentem **8 Nm**.

INFORMACJA: Lewy i prawy adapter koła napędowego muszą zajmować tę samą pozycję pionową w ramie po przesunięciu.

- 7) Po przesunięciu kół napędowych należy sprawdzić następujące ustawienia:
 - wysokość i pozycja uchwytu koła skrętnego (patrz strona 19)
 - ustawienie hamulców (patrz strona 20)

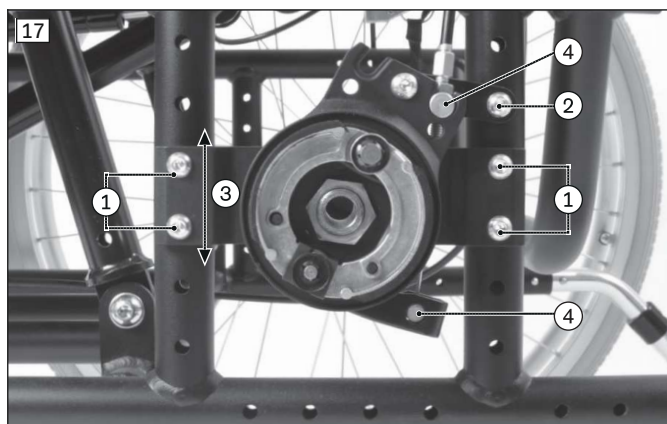

7.2.3 Regulacja osi zakładanej na wtyk

Wyreguluj oś na wtyk, aby prawidłowo się zatrzasnęła, a koło na osi nie miało luzu. Musi istnieć możliwość zamontowania kół napędowych po przeciwnej stronie i bezpiecznego ich zablokowania.

7.2.4 Regulacja obręczy napędowych

Obręcze w wózku inwalidzkim tego typu nie mogą zostać przestawione.

7.3 Regulacja kół skrętnych

7.3.1 Przesuwanie kół skrętnych

Rząd otworów w widelcu koła skrętnego pozwala na ustawienie przedniej wysokości siedziska.

- 1) Wykręcić śrubę z koła skrętnego (patrz ilustr. 18, poz. 1).
- 2) Wykręcić śrubę (patrz ilustr. 19, poz. 1), i usunąć podkładkę (patrz ilustr. 19, poz. 2) i nakrętkę (patrz ilustr. 19, poz. 3).

- 3) Zdjąć koło skrętne (patrz ilustr. 19, poz. 4).
- 4) Wkręcić śrubę w żądany otwór widelca.
- 5) Należy zamontować koło skrętne.
- 6) Wkręcić nakrętkę z podkładką i dokręcić śrubę momentem **8 Nm**.
INFORMACJA: Po przesunięciu lewe i prawe koło skrętne muszą mieć taką samą wertykalną pozycję w widelcu koła.
- 7) Po zmianie przedniej wysokości siedziska zawsze sprawdzić pochylenie głowicy skrętnej i w razie potrzeby wyregulować (patrz strona 20).



7.3.2 Regulacja nachylenia głowicy kierującej

Aby zapewnić optymalne właściwości jezdne wózka, oś gwintowa w adapterze kół skrętnych musi być ustawiona prostopadle do podłoża. Adapter kół skrętnych pozwala na płynną regulację kąta.

- 1) Odkręcić śruby imbusowe między podporą głowicy kierującej a ramą (patrz ilustr. 20, poz. 1).
- 2) Podporę głowicy kierującej przesunąć bezstopniowo na pozycję prostopadłą do podłoża.
- 3) Dokręcić śruby imbusowe momentem **8 Nm**.
→ Oś skrętna obydwu adapterów kół skrętnych musi być ustawiona pionowo.



7.4 Regulacja hamulców postojowych

⚠ OSTRZEŻENIE

Brak kontroli działania hamulców

Wypadek, upadek użytkownika wskutek błędnej regulacji lub nieprawidłowego ciśnienia w oponach

- ▶ Sprawdzić, czy jest prawidłowy odstęp pomiędzy trzpieniem dociskowym hamulca a oponą (szczegółowe informacje, patrz następny rozdział).
- ▶ Sprawdzić, czy trzpień dociskowy hamulca jest prawidłowo ustawiony względem opony. Podczas hamowania trzpień ten musi zakrywać całą szerokość opony, ale nie może wystawać, aby uniknąć obrażeń palców.
- ▶ Regulację hamulca postojowego przeprowadzać zawsze po obu stronach.
- ▶ Upewnić się, czy użytkownik jest w stanie uruchomić hamulec bez większego wysiłku. Wymagana do tego siła nie może przekraczać **60 N**.
- ▶ Używać tylko oryginalnych kół napędowych o sprawdzonym biciu promieniowym maksymalnie **1 mm**.

Regulacja jest konieczna podczas doregulowania hamulca.

7.4.1 Regulacja hamulców kolanowych

- 1) Odkręcić śruby imbusowe na opasce zaciskowej (patrz ilustr. 21, poz. 1).
- 2) Wyregulować hamulec kolanowy poprzez przesunięcie (patrz ilustr. 21, poz. 2). Odstęp w świetle pomiędzy oponą a trzpieniem dociskowym hamulca przy niezłączonym hamulcu może wynosić **maks. 5 mm** (patrz ilustr. 22).
 - Odległość pomiędzy trzpieniem dociskowym hamulca a kołem napędowym może przy niezłączonym hamulcu wynosić **1 – 5 mm**.
 - Hamulec musi pozwalać się jednakowo i łatwo obsługiwać po obu stronach.
 - Trzpień dociskowy musi niezawodnie blokować koło napędowe podczas postoju.
- 3) Dokręcić śruby imbusowe naprzemiennie z momentem **15 Nm**.
 - Po zakończeniu regulacji lewy i prawy hamulec z dźwignią kolanową muszą mieć taką samą skuteczność hamowania.

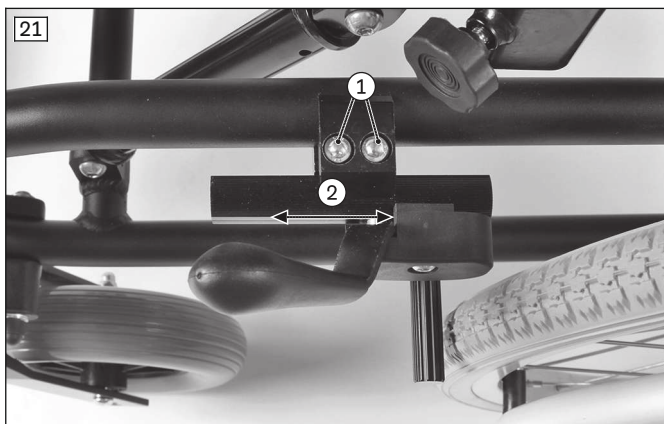

7.4.2 Regulacja siły hamowania hamulca bębnowego

INFORMACJA

Po dokonaniu regulacji, należy sprawdzić wystarczającą skuteczność hamowania, aktywując dźwignię hamulca ręcznego.

Należy zwrócić uwagę na to, aby hamulec bębnowy posiadał wystarczającą skuteczność hamowania również wtedy, jeśli dźwignia hamulca ręcznego jest zablokowana w jednej pozycji blokującej.

Dla uzyskania optymalnej skuteczności hamowania siła hamowania jest ustawiana za pomocą śruby regulacyjnej (patrz ilustr. 23, poz. 2).

- **Zwiększenie siły hamowania:** Należy wykręcić śrubę regulacyjną.
 - **Zmniejszenie siły hamowania:** Należy wkręcić śrubę regulacyjną.
- 1) Należy poluzować nakrętkę zabezpieczającą (patrz ilustr. 23, poz. 1) i wykręcić śrubę regulacyjną, aż do pojawienia się słyszanych odgłosów tarcia przy obracaniu koła tylnego.
 - 2) Należy wkręcić śrubę regulacyjną (patrz ilustr. 23, poz. 2), aż odgłosy tarcia koła tylnego ustaną i koło będzie się swobodnie obracać.
 - 3) Mocno dokręcić nakrętkę zabezpieczającą (patrz ilustr. 23, poz. 1), aż śruba regulacyjna będzie unieruchomiona.
 - Siła hamowania obydwu kół tylnych musi być ustawiona identycznie.

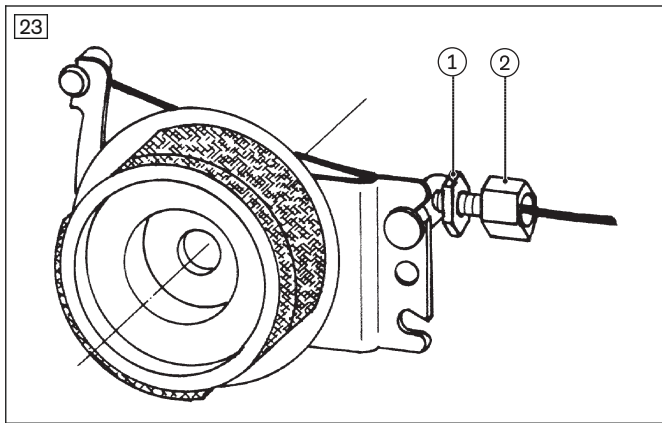

7.5 Regulacja oparcia

7.5.1 Regulacja wysokości oparcia

- 1) Należy zdjąć tapicerkę oparcia (patrz strona 35).
- 2) Wykręcić śruby imbusowe na płycie oparcia (patrz ilustr. 24, poz. 1).
- 3) Przesunąć płytę oparcia na żądaną wysokość (patrz ilustr. 24, poz. 2).
- 4) Przymocować płytę oparcia. Dokręcić śruby imbusowe momentem **6 Nm**.
- 5) Przycisnąć poduszkę oparcia do płyty tylnej i zabezpieczyć ją antypoślizgowo.

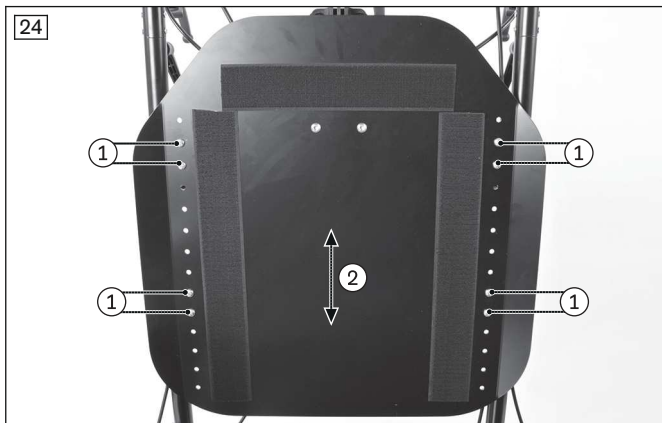

7.6 Regulacja siedziska

7.6.1 Regulacja głębokości siedziska

- 1) Zdjąć poduszkę siedziskową (patrz strona 36).
- 2) Wykręcić śruby imbusowe na płycie siedziska (patrz ilustr. 25, poz. 1).
- 3) Umieścić płytę siedziska na żądanej głębokości (patrz ilustr. 25, poz. 2).
- 4) Zamocować płytę siedziska. Dokręcić śruby imbusowe momentem **6 Nm**.
- 5) Regulacja głębokości podnóżków (patrz strona 23).
- 6) Położyć poduszkę siedziskową.

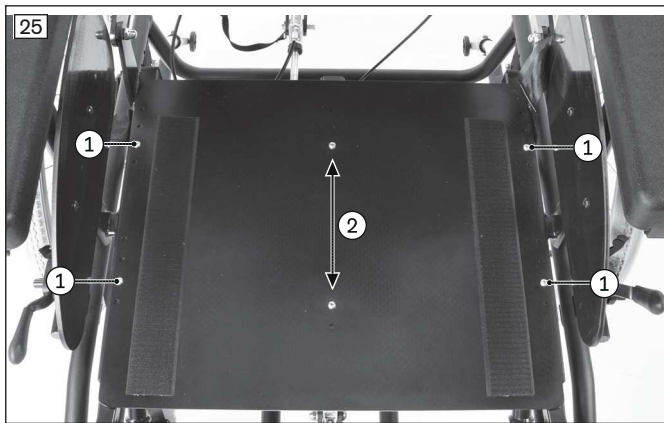

7.6.2 Regulacja szerokości siedziska

Szerokość siedziska jest regulowana zgodnie z odstępem boczków.

Szerokość siedziska podczas dostawy dla rozmiaru S = 390 mm, M = 440 mm, L = 490 mm. Szerokość siedziska można zwiększyć o 60 mm w dowolnym rozmiarze.

Ustawianie odstęp między boczkami

- 1) Zdjąć podnóżki (patrz strona 37).
- 2) Odkręcić śruby imbusowe poniżej mocowania boczków na ramie siedzenia (patrz ilustr. 26, poz. 1).
- 3) W zależności od pożądanej szerokości siedziska przesunąć boczki do wewnątrz lub na zewnątrz (patrz ilustr. 27, poz. 2).
- 4) Dokręcić śruby imbusowe mocowania boczków momentem **6 Nm**.
- 5) Zamontować podnóżki.

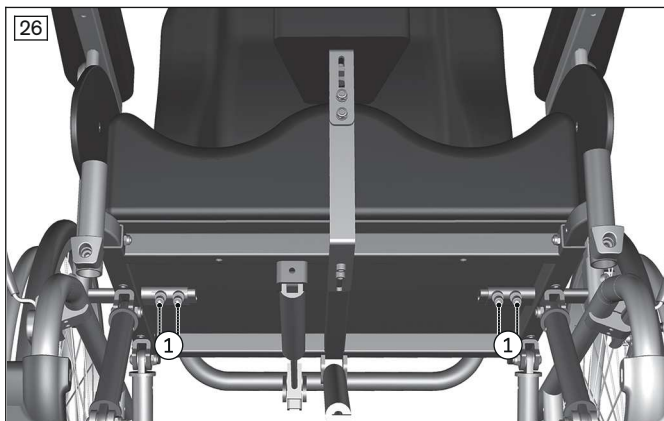

7.7 Ustawienie podnóżków

⚠ PRZESTROGA

Nieprawidłowe ustawienie podnóżków/płyt podnóżka

Przewrócenie, upadek wskutek błędu użytkownika

- ▶ Zwrócić uwagę, aby zmienione ustawienie podnóżków/płyt podnóżka przy wszystkich możliwych kątach pochylenia siedziska (przechylenie siedziska) nie kolidowało z kołami skrętnymi.
- ▶ Minimalny odstęp pomiędzy podnóżkiem/płytą podnóżka a kołem skrętnym powinien wynosić co najmniej **25 mm**.

Odstęp podnóżków od powierzchni siedziska wpływa na stabilność siedzenia. Ustawienie wysokości wpływa na miednicę i kości kulszowe.

7.7.1 Regulacja głębokości podnóżków

- 1) Zdjąć podnóżki (patrz strona 37).
- 2) Wykręcić śruby imbusowe po obu stronach pomiędzy uchwyty podnóżków a wspornikiem siedziska (patrz ilustr. 28, poz. 1).

- 3) Wsunąć uchwyty podnóżków na żądaną głębokość (patrz ilustr. 28, poz. 2). Należy zwrócić przy tym uwagę na to, aby głębokość była jednakowa.
- 4) Dokręcić śruby imbusowe momentem **6 Nm**.
- 5) Zamontować podnóżki.



7.7.2 Regulacja głębokości płyty podnóżka

- 1) Poluzować śruby imbusowe na płycie podnóżka (patrz ilustr. 29, poz. 1).
- 2) Przesunąć płytę podnóżka na żądaną głębokość.
- 3) Dokręcić śruby imbusowe momentem **6 Nm**.

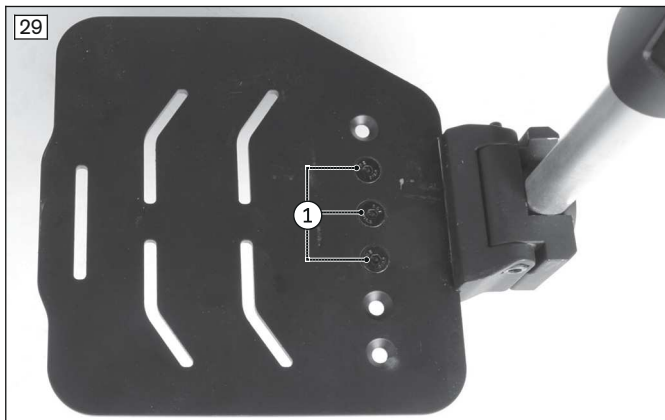

7.7.3 Regulacja długości podudzi

Regulacja wysokości podnóżków zależy od długości podudzi użytkownika i grubości stosowanej poduszki siedzi-skowej.

- 1) Wykręcić śrubę skrzydełkową na uchwycie podnóżka (patrz ilustr. 30, poz. 1).
- 2) Dopasować długość podudzi odpowiednio do potrzeb (patrz ilustr. 30, poz. 2). Upewnij się, że wspornik podnóżka jest wsunięty co najmniej **40 mm** do uchwytu podnóżka.
- 3) Mocno dokręcić śrubę motylkową.

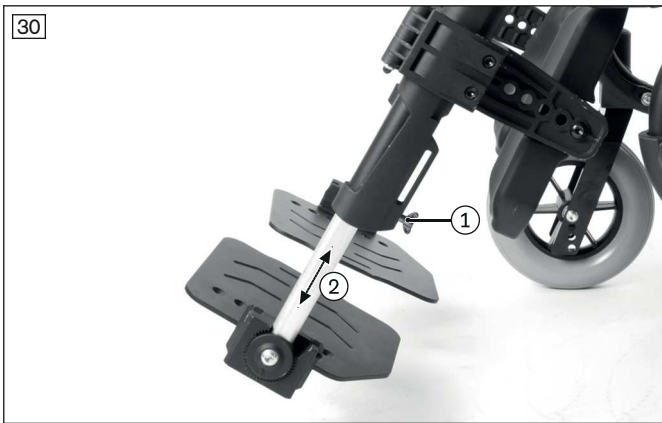

7.7.4 Regulacja kąta podparcia podnóżka

Ustawiony kąt podnóżków powinien zapewnić wygodne ustawienie spoczynkowe stawów stóp.

- 1) Odkręcić śrubę imbusową na zawieszeniu płyty podnóżka (patrz ilustr. 31, poz. 1).
- 2) Obrócić płytę podnóżka na żądany kąt.
- 3) Dokręcić śrubę imbusową momentem **6 Nm**.

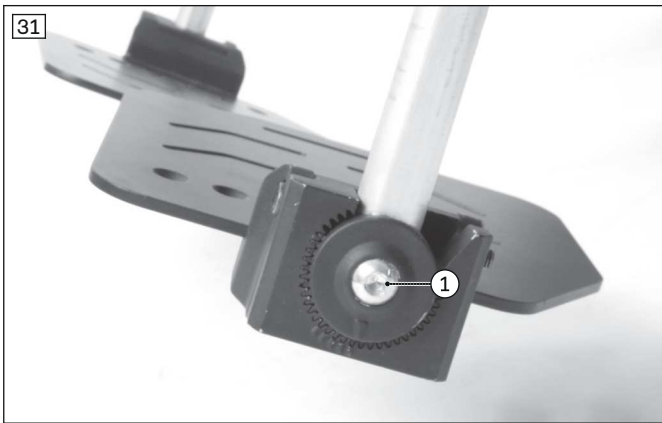

7.7.5 Regulacja poduszki na łydki

Peloty łydki mają regulowaną wysokość i głębokość.

- 1) **Regulacja wysokości:** Odkręcić wewnętrzne śruby sześciokątne na zacisku (patrz ilustr. 32, poz. 1). Przesunąć pelotę łydki na żądaną wysokość (patrz ilustr. 32, poz. 2). Dokręcić śruby imbusowe.
- 2) **Regulacja głębokości:** Odkręcić i wyjąć śrubę imbusową na pelocie łydki (patrz ilustr. 33, poz. 1). Ustawić pelotę łydki w żądanym położeniu (patrz ilustr. 33, poz. 2). Mocno dokręcić śrubę imbusową.



7.8 Ustawianie boczków

7.8.1 Regulacja głębokości podłokietników

Głębokość podłokietnika można ustawić w 2 pozycjach.

- 1) Wykręcić śruby imbusowe pod podłokietnikiem (patrz ilustr. 34, poz. 1).
- 2) Ustawić głębokość podłokietnika (patrz ilustr. 34, poz. 2).
- 3) Dokręcić śruby imbusowe.

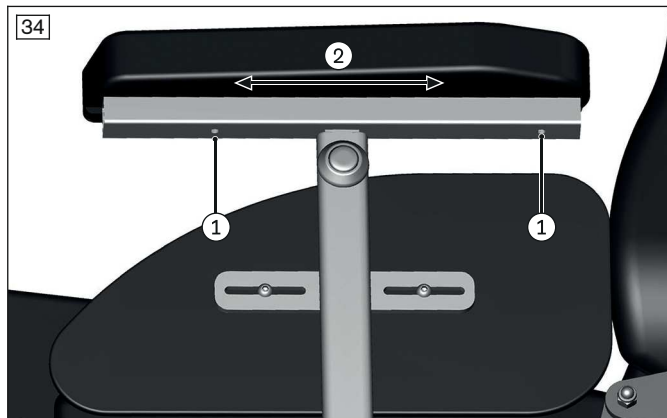

7.8.2 Regulacja osłony na odzież

- 1) Odkręcić śruby imbusowe na osłonie na odzież (patrz ilustr. 35, poz. 1).
- 2) Ustawić głębokość osłony na odzież (patrz ilustr. 35, poz. 2).
- 3) Dokręcić śruby imbusowe.

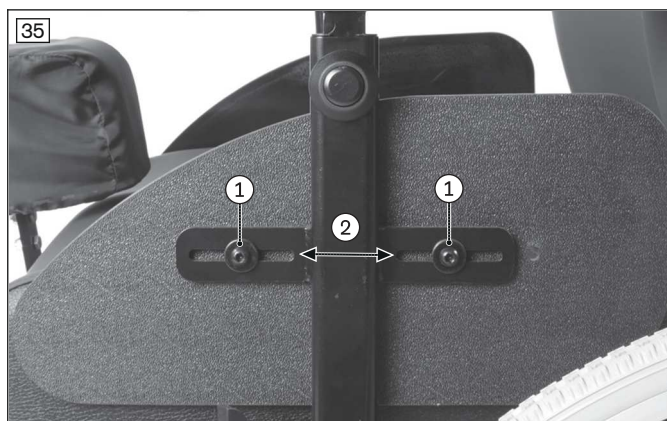

7.9 Montaż i regulacja wąsa antywywrotnego

⚠ OSTRZEŻENIE

Nieprawidłowy montaż wąsa antywywrotnego/brak wąsa antywywrotnego

Przewrócenie, upadek użytkownika wskutek nieprzestrzegania wskazówek montażowych i błędnego ustawienia

- ▶ W zależności od ustawienia podwozia, środka ciężkości i kąta oparcia oraz doświadczenia użytkownika, konieczne może być zastosowanie wąsa antywywrotnego.
- ▶ W przypadku krótkiego rozstawu kół i oparcia mocno odchylonego do tyłu, konieczny jest, w zależności od doświadczenia użytkownika, obustronny montaż wąsa antywywrotnego.
- ▶ Należy sprawdzić prawidłowy montaż i ustawienie wąsa antywywrotnego. Należy znaleźć odpowiednią pozycję z bezpiecznym wsparciem pomocnika.

7.9.1 Montaż wąsa antywywrotnego

- 1) Wcisnąć tylny przycisk na górnej części rurki wąsa antywywrotnego (patrz ilustr. 36, poz. 1).
- 2) Wsunąć wąż antywywrotny w rurkę ramy, aż się zatrzaśnie sprężyna na statywie (patrz ilustr. 36, poz. 2).

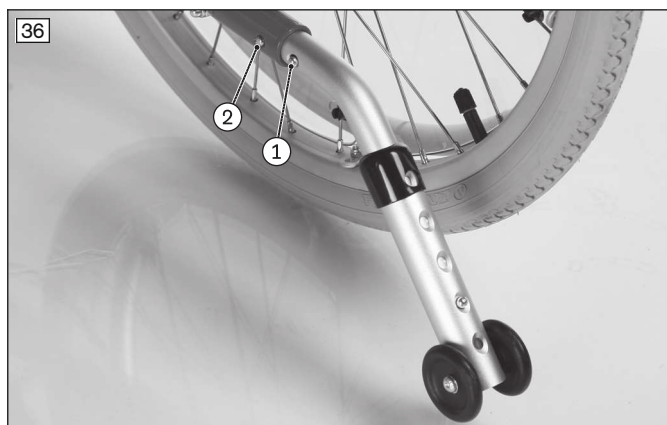

7.9.2 Regulacja węża antywywrotnego

- 1) Należy przycisnąć przycisk na dolnej części rury węża antywywrotnego (patrz ilustr. 37, poz. 1).
- 2) Należy ustawić długość węża antywywrotnego (patrz ilustr. 37, poz. 2):
 - Odstęp pomiędzy kółkami węża antywywrotnego a podłożem może wynosić maks. **50 mm** (patrz ilustr. 38).
 - Kółka antywywrotne muszą wystawać co najmniej całkowicie ponad największą średnicę koła napędowego (patrz ilustr. 38).
- 3) Przycisk należy zablokować.

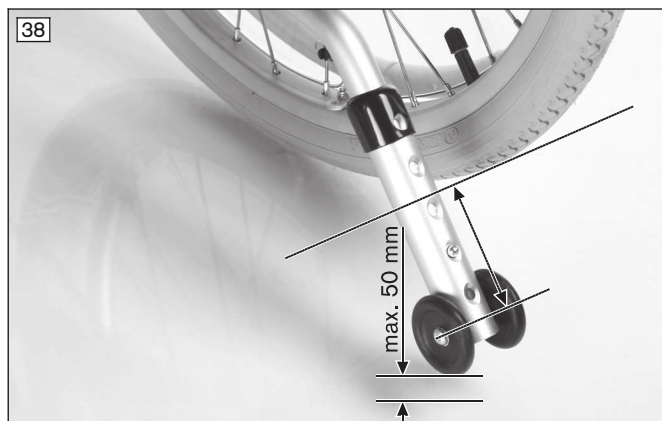
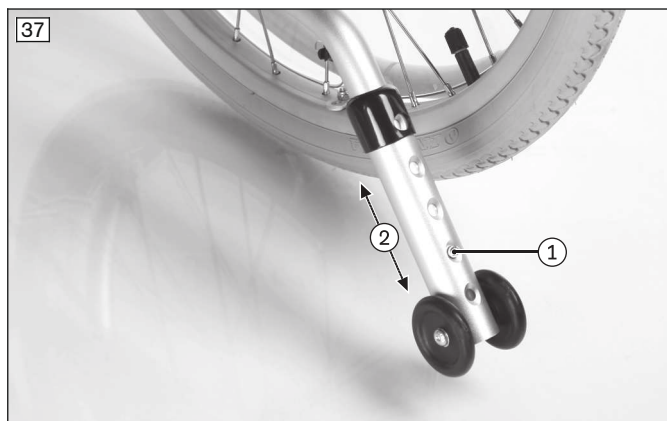

7.10 Regulacja klina odwodzącego

Regulacja wysokości klina ściągającego

- 1) Odkręcić śruby imbusowe na uchwycie klina ściągającego (patrz ilustr. 39, poz. 1).
- 2) Przesunąć klin ściągający na żądaną wysokość (patrz ilustr. 39, poz. 2).
- 3) Dokręcić śruby imbusowe naprzemiennie.

Regulacja głębokości klina ściągającego

- 1) Wykręcić śrubę skrzydełkową z uchwytu klina ściągającego (patrz ilustr. 40, poz. 1).
- 2) Przesunąć klin ściągający na żądaną głębokość (patrz ilustr. 40, poz. 2).
- 3) Mocno dokręcić śrubę motylkową.

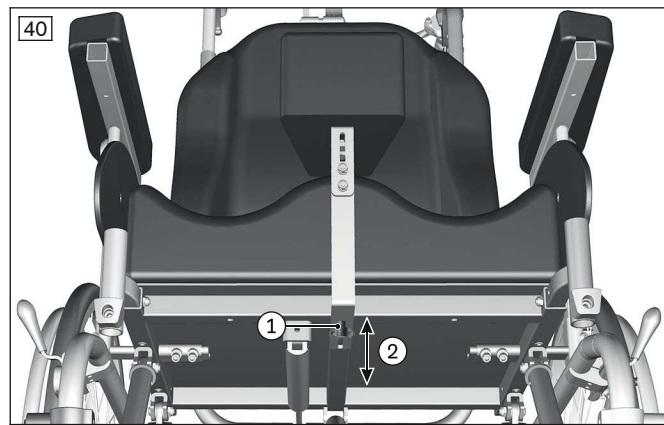
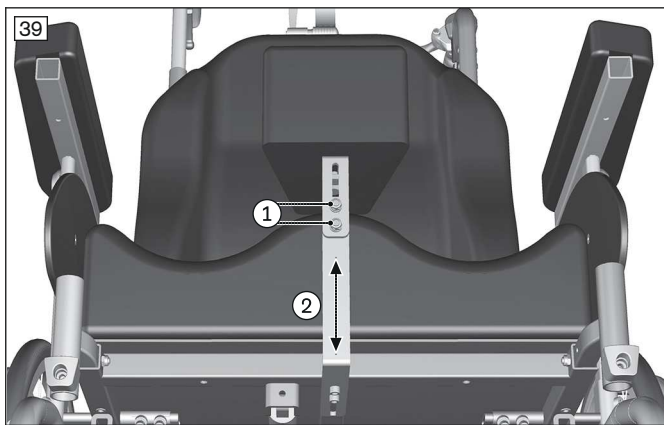

7.11 Montaż i regulacja pasa biodrowego

⚠ PRZESTROGA

Nieprawidłowa regulacja

Urazy, nieprawidłowe pozycje, złe samopoczucie użytkownika wskutek błędów regulacji

- ▶ System pasów może zamontować i dopasować tylko personel fachowy zgodnie z instrukcjami mocowania.
- ▶ Personel fachowy ponosi odpowiedzialność za indywidualne ustawienie i dopasowanie systemu pasów. Dotyczy to również fabrycznie zamontowanych systemów pasów.
- ▶ Za ciasne dopasowanie systemu pasów może prowadzić do zbyt dużego bólu lub złego samopoczucia użytkownika.
- ▶ Zbyt luźna regulacja systemu pasów może prowadzić do ześlizgnięcia się użytkownika do niebezpiecznej dla niego pozycji. Ponadto klamry mocujące mogłyby się przypadkowo rozpiąć, gdyby zsunęły się na stałe elementy odzieży (np. guziki).

⚠ PRZESTROGA

Brak instruktażu

Urazy, nieprawidłowa pozycja, złe samopoczucie użytkownika wskutek błędnej informacji

- ▶ Personel fachowy jest odpowiedzialny za to, aby użytkownik i/lub osoba towarzysząca oraz personel pielęgnacyjny zrozumieli prawidłowe ustawienia, stosowanie, konserwację i pielęgnację systemu pasów.
- ▶ Należy szczególnie upewnić się, że użytkownik i/lub osoba towarzysząca oraz personel pielęgnacyjny są poinstruowani na temat sposobu szybkiego poluzowania i otwarcia produktu, aby nie doszło do opóźnień w nagłym przypadku.

Montaż pasa miednicznego

- 1) Przymocować pas miedniczny do ramy siedziska (patrz ilustr. 41, poz. 1). W tym celu należy użyć śrub imbusowych, podkładek i samoblokujących nakrętek sześciokątnych (patrz ilustr. 42).
- 2) Dokręcić śruby imbusowe po obu stronach.

Regulacja pasa miednicznego

- 1) Przed ustawieniem należy prawidłowo posadzić użytkownika na siedzisku.
- 2) Otworzyć pasek na zapięciu.
- 3) Przełożyć pas wokół użytkownika i zapiąć go.
- 4) Pociągnąć za luźne końce obu pasów regulacyjnych przez klamrę przesuwającą tak, aby uzyskać prawidłową długość.

INFORMACJA: Obie połówki pasa powinny być wyregulowane równomiernie, aby zapięcie znajdowało się dokładnie pośrodku. Pas powinien być na tyle naprężony, aby wystarczająco stabilizował lub pozycjonował miednicę, a jednocześnie nie był niewygodny. Kąt nastawienia pomiędzy pasem a ramą siedziska powinien wynosić ok. 60°. Pas należy wyregulować w taki sposób, żeby z produktu nie zwiślały żadne luźne końce.

Potencjalne błędy przy regulacji

- Pas leży powyżej miednicy użytkownika w obrębie tkanek miękkich brzucha.
- Użytkownik nie siedzi w siedzisku w pozycji wyprostowanej.
- **INFORMACJA: Powyższe nie ma zastosowania, jeśli użytkownik nie jest w stanie zająć pozycji siedzącej pod kątem 90°.**
- Założenie pasa zbyt luźno prowadzi do ześlizgiwania / zsuwania się użytkownika do przodu.
- Przy montażu/regulacji pas przełożono przez elementy systemu siedziskowego (np. przez podłokietniki na siedzisku). Wskutek tego pas traci swoją funkcję pozycjonująco-utrzymującą.

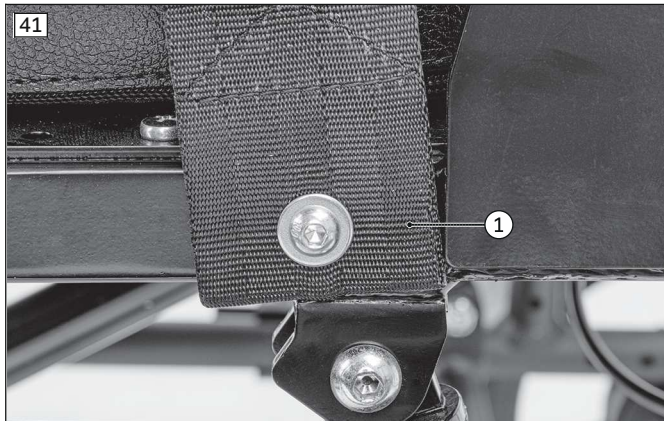

8 Przekazanie produktu

8.1 Kontrola końcowa

Przed przekazaniem wózka inwalidzkiego, należy przeprowadzić kontrolę końcową:

- Czy koła napędowe zostały prawidłowo ustawione?
- Czy koła poruszają się płynnie?
- Czy osie na wtyk dają się obracać bez żadnego oporu i można je niezawodnie zablokować?
- Czy podnóżki/boczki/podłokietniki są prawidłowo wyregulowane?
- Czy regulacja kąta nachylenia oparcia może być płynnie obsługiwana i bezpiecznie zablokowana?
- Czy regulacja pochylenia siedziska pozwala się równomiernie obsługiwać i bezpiecznie zablokować?
- Tylko po pracach związanych z regulacją: Czy hamulce zostały prawidłowo ustawione?
- Tylko po pracach związanych z regulacją: Czy pochylenie głowicy skrętnej zostało ustawione pionowo?
- Tylko po pracach związanych z regulacją: Czy wąż antywywrotny został prawidłowo ustawiony?
- Czy wszystkie śruby są mocno przykręcone, a zapięcia na rzepy dobrze zapięte?

8.2 Transport do klienta

NOTYFIKACJA

Stosowanie nieodpowiedniego opakowania

Uszkodzenie produktu wskutek transportu w nieprawidłowym opakowaniu

- W celu dostawy produktu, należy używać tylko oryginalnego opakowania.

Wózek należy transportować do użytkownika w zdemontowanym stanie przy użyciu opakowania zewnętrznego.

W przypadku dostawy z kołami napędowymi 24" w razie potrzeby należy zdemontować koła.

Poniższe ilustracje przedstawiają zapakowane wózki inwalidzkie (wariant z kołami napędowymi 12": patrz ilustr. 43, patrz ilustr. 44; wariant z kołami napędowymi 24": patrz ilustr. 45, patrz ilustr. 46).

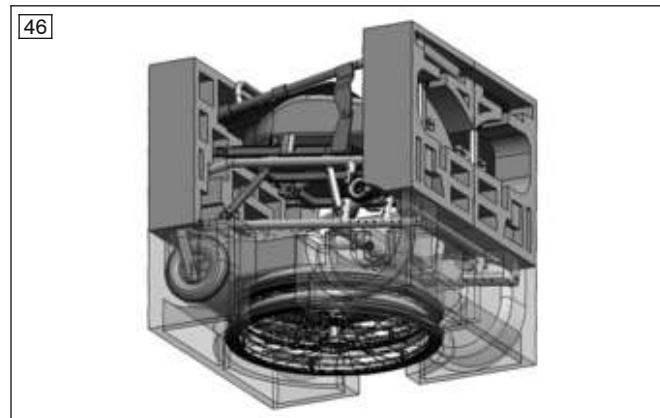
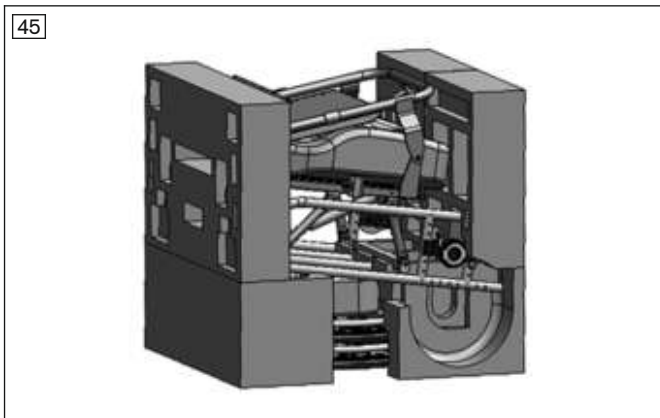
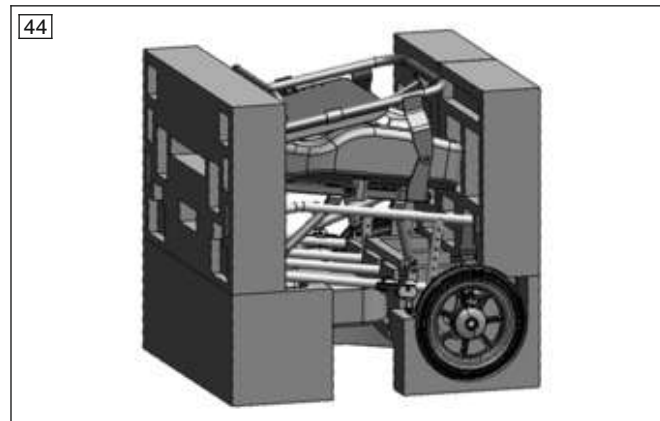
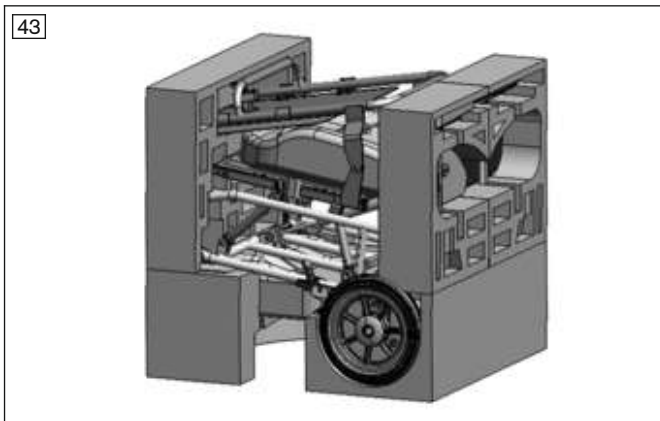

8.3 Przekazanie produktu

⚠ OSTRZEŻENIE

Brak instruktażu

Przewrócenie, upadek użytkownika wskutek niewystarczających wiadomości

- ▶ Podczas przekazania, należy poinstruować użytkownika lub osobę towarzyszącą na temat bezpiecznego sposobu obsługi produktu.

Aby zapewnić bezpieczne przekazanie produktu, postępować następująco:

- Przeprowadzić próbę wsiadania i siedzenia z użytkownikiem produktu. Zwrócić przy tym uwagę przede wszystkim na pozycjonowanie zgodnie z medycznymi punktami widzenia.
- Aby zagwarantować łatwą regulację pochylenia siedziska i oparcia, należy na końcu skontrolować punkt ciężkości siedziska wraz z opiekunem i z użytkownikiem, siedzącym w wózku i w razie konieczności wyregulować. Punkt ciężkości siedziska musi być tak ustawiony, aby opiekun bez większego wysiłku mógł pochylić siedzisko.
- Poinstruować osoby towarzyszące i - jeśli jest to możliwe - użytkownika na temat bezpiecznego sposobu stosowania produktu. W tym celu należy w szczególności stosować się do niniejszej instrukcji używania.
- Instrukcję używania przekazać użytkownikowi lub opiekunowi przy przekazaniu wózka.
- Przeprowadzenie instruktażu na temat produktu jak i objaśnienie możliwego ryzyka, powinno zostać pokwitowane przez użytkownika lub osobę towarzyszącą.
- Należy uważać, aby materiały opakowaniowe nie dotarły do osób z ograniczeniami poznawczymi i dzieci (ryzyko uduszenia). Zutylizować wszystkie materiały w sposób przyjazny dla środowiska.

9 Użytkowanie

9.1 Wsiadanie i przesiadanie

Każdy użytkownik może wsiadać i wysiadać w najbardziej wygodny dla niego sposób. Najpierw należy omówić z terapeutą, a następnie nauczyć się danego postępowania.

Za podparcie przy wsiadaniu na wózek inwalidzki mogą służyć rurki tworzące ramę, a także siedzisko oraz boczki.

Jeżeli samodzielne wsiadanie nie jest możliwe, wówczas przy wsiadaniu lub przesiadaniu się z wózka należy zawsze korzystać z pomocy drugiej osoby. Ponadto producent oferuje pomoce do wsiadania przy przesiadaniu się, np. płyty ułatwiające przesiadanie.

- 1) Należy podjechać wózkiem możliwie jak najbliżej siedziska/łóżka.
- 2) Zablokować po obu stronach hamulce postojowe (hamulce z dźwignią kolanową) lub hamulce bębnowe (patrz ilustr. 47, patrz ilustr. 48).
- 3) Płyty podnóżka złożyć w górę (patrz ilustr. 62) i odchylić podnóżki (patrz strona 37).
- 4) Ustawić siedzisko w pozycji poziomej (patrz strona 36).
- 5) **W razie konieczności:** zdemontować boczeki (patrz strona 39).
- 6) Transfer do wózka inwalidzkiego należy przeprowadzić z przodu:
 - **INFORMACJA: Przez ćwiczenie z użytkownikiem znaleźć odpowiedni sposób. W razie możliwości, korzystać z pomocy do przesiadania (podnośnik, płyta ześlizgowa).**
 - Jeśli ze względu na rodzaj upośledzenia użytkownik nie posiada fizycznych warunków do przesiadania się, powinien skorzystać z pomocy drugiej osoby.
- 7) Płyty podnóżka odchylić w dół, stopy położyć na płytach/w razie konieczności zabezpieczyć.
- 8) **W razie potrzeby:** Przymocować boczeki.
- 9) Zwolnić hamulce postojowe (hamulce z dźwignią kolanową) lub hamulce bębnowe.
 - Wózek inwalidzki może być teraz używany.



9.2 Koła napędowe

⚠ OSTRZEŻENIE

Nieprawidłowy montaż kół demontowanych

Upadek, przewrócenie użytkownika wskutek poluzowania się kół

- ▶ Po każdym montażu sprawdzić prawidłowe zamocowanie kół demontowanych. Osie muszą być mocno zablokowane w uchwytach kół.

⚠ PRZESTROGA

Błąd podczas demontażu/montażu kół

Przewrócenie, upadek wskutek nieprawidłowego montażu

- ▶ Podczas wymiany koła użytkownik nie może siedzieć w wózku.
- ▶ Podczas wymiany koła wózek należy postawić na twardej powierzchni.
- ▶ Podczas wymiany kół wózek należy zabezpieczyć przed przewróceniem i odjechaniem.
- ▶ Jeśli koło napędowe nie zostało pewnie zaryglowane lub posiada za duży boczny luz, należy niezwłocznie skontaktować się z wykwalifikowanym personelem.

⚠ PRZESTROGA

Wadliwe ogumienie

Wypadek/upadek wskutek złej przyczepności, zredukowana skuteczność hamowania lub niewystarczająca zwrotność

- ▶ Należy zwrócić uwagę na wystarczającą głębokość bieżnika opon.
- ▶ Wymienić koła napędowe w przypadku uszkodzenia opony lub felgi.

Wariant z kołami napędowymi 24"': Wózek inwalidzki jest napędzany, kierowany i hamowany za pomocą obręczy kół napędowych.

W celu ułatwienia transportu koła napędowe z szybkozłączem można zdemontować z wózka inwalidzkiego.

9.2.1 Demontaż i montaż kół napędowych

Demontaż i montaż kół napędowych 24"

- 1) Zwolnić hamulec postojowy (patrz strona 33).
- 2) Chwycić palcami za szprychy w pobliżu piasty.
- 3) Wcisnąć kciukiem przycisk osi wtykanej (patrz ilustr. 49).
- 4) Zdjąć lub założyć koło napędowe.
→ Po zwolnieniu przycisku osi wtykanej nie może być możliwe wyjęcie kół napędowych.



Demontaż i montaż kół napędowych 12"

Koła napędowe 12" mogą być zdejmowane i montowane wyłącznie przez personel fachowy.

9.3 Koła skrętne i widelce koła skrętnego

⚠ OSTRZEŻENIE

Gdy zawiodą koła skrętne lub widelce kół skrętnych

Upadek, ciężkie obrażenia wskutek przewrócenia wózka inwalidzkiego

- ▶ Należy regularnie kontrolować koła skrętne i widelce kół skrętnych pod kątem uszkodzeń.
- ▶ Zwłaszcza w przypadku utrudnionego obracania się kół należy wyczyścić i natłuścić osie kół skrętnych oraz osie gwintowane na widelcach kół skrętnych.
- ▶ W przypadku zmiany właściwości jezdnych należy poinformować właściwy personel fachowy.

Zestawienie kół skrętnych i widelców kół skrętnych zapewnia zachowanie stabilnego toru jazdy i bezpieczne pokonywanie zakrętów.

Koła skrętne i widelce kół skrętnych zostały wybrane przez wykwalifikowany personel odpowiednio do potrzeb użytkownika.



9.3.1 Sposób postępowania w przypadku ograniczonego działania

INFORMACJA

Nie należy samodzielnie demontować kółek skrętnych.

Jeśli kółka skrętne lub widelce kółek skrętnych nadal obracają się z oporem, należy poinformować o tym personel fachowy.

W przypadku ograniczonego działania osie kół skrętnych należy wyczyścić i natłuścić.

Natłuszczanie osi koła skrętnego

- 1) Należy wyczyścić brud nagromadzony pomiędzy kołem skrętnym a widelcem koła.
- 2) Należy nanieść parę kropel beżowego, rzadkiego oleju (olej do maszyn do szycia) na oś koła skrętnego pomiędzy koło skrętne a widelec koła.

9.4 Hamulce

Produkt wyposażony jest po obu stronach w hamulec postojowy (hamulec z dźwignią kolanową i/lub hamulec bębnowy). Hamulce postojowe zabezpieczają zaparkowany produkt przed stoczeniem się.

Hamulce bębnowe umożliwiają osobie towarzyszącej dodatkowo wygodne i niezawodne wyhamowanie poprzez uruchomienie dźwigni hamulcowych.

9.4.1 Korzystanie z hamulca postojowego

⚠ OSTRZEŻENIE

Nieprawidłowe stosowanie hamulca postojowego

Upadek wskutek gwałtownego hamowania, odjechanie produktu, zmiżdżenie dłoni

- ▶ Nie należy używać hamulca postojowego podczas jazdy.
- ▶ Hamulca postojowego używać zawsze z obydwu stron.
- ▶ Na nierównym terenie lub podczas przesiadania się (np. do samochodu) produkt zabezpieczyć przez aktywację hamulca postojowego.
- ▶ Przy napędzaniu produktu nie wkładać dłoni pomiędzy koło tylne a hamulec postojowy.
- ▶ Zwrócić uwagę na prawidłowe wyregulowanie hamulca z dźwignią kolanową (**maks. 5 mm** odstęp pomiędzy trzpieniem dociskowym a oponą). Trzpień dociskowy musi pewnie blokować koło napędowe podczas postoju.
- ▶ W celu doregulowania hamulca postojowego należy zwrócić się do personelu fachowego, który dopasował omawiany produkt.

Aktywacja/dezaktywacja hamulca z dźwignią kolanową

- 1) Nacisnąć uchwyt hamulca z dźwignią kolanową do przodu (patrz ilustr. 51).
→ Trzpień hamulca zablokuje koło.
- 2) Pociągnąć dźwignię hamulca do góry (patrz ilustr. 52).
→ Sworzeń hamulca odblokowuje koło.

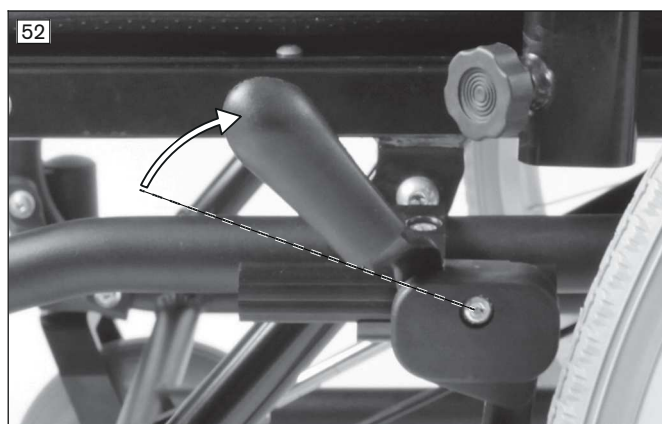

9.4.2 Hamulec bębnowy

⚠ OSTRZEŻENIE

Niewystarczająca skuteczność hamowania hamulca bębnowego

Wypadek, upadek użytkownika, utrata kontroli przez osobę towarzyszącą

- ▶ Przed każdym użyciem sprawdzić działanie hamulca bębnowego. Jeśli efekt hamowania jest niewystarczający, należy skontaktować się z personelem fachowym.
- ▶ Na nierównym terenie lub podczas przesiadania się (np. do samochodu) produkt zabezpieczyć przez aktywację hamulca bębnowego. Upewnić się, że produkt jest bezpiecznie zablokowany za pomocą suwaków blokujących.

Hamulce bębnowe umożliwiają osobie towarzyszącej wygodne i niezawodne wyhamowanie poprzez uruchomienie dźwigni hamulcowych na uchwytach do pchania wózka.

INFORMACJA

Przy zwolnionej dźwigni hamulca można zdjąć koła napędowe z osią wtykaną, korzystając z systemu osi wtykanej (bez ilustr.).

Aktywacja/dezaktywacja hamulca bębnowego

- 1) Pociągnąć dźwignię hamulca (patrz ilustr. 53, poz. 1).
- 2) W razie potrzeby unieruchomić dźwignię hamulca poprzez dodatkowe uruchomienie suwaka blokującego (patrz ilustr. 53, poz. 2).
 - Wózek inwalidzki pozostanie w pozycji zahamowanej.
- 3) Ponownie wyłączyć hamulec, pociągając dźwignię hamulca lub suwak blokujący.



9.5 Oparcie

⚠ OSTRZEŻENIE

Nieprawidłowe postępowanie przy regulacji kąta oparcia

Upadek, przewrócenie się wskutek jazdy bez wąsa antywywrotnego

- ▶ Zwrócić uwagę, że zmiana kąta przechylenia oparcia powoduje przesunięcie środka ciężkości. Z możliwości zmiany kąta przechylenia oparcia należy korzystać tylko przy aktywowanym wąsie antywywrotnym.

⚠ PRZESTROGA

Zakleszczenie na komponentach

Zmiażdżenie i zakleszczenie palców wskutek braku uwagi w obszarze niebezpiecznym

- ▶ Podczas regulacji kąta oparcia nie należy sięgać pomiędzy ruchome części ramy.

9.5.1 Regulacja kąta przechylenia oparcia

- 1) Mocno przytrzymać uchwyty do pchania.
- 2) Wcisnąć i przytrzymać dźwignię zwalniającą na prawym uchwycie do pchania (patrz ilustr. 54, poz. 1).
 - Mechanizm blokujący jest zwolniony.
- 3) Przesuwając uchwyty do pchania, ustawić oparcie pod żądanym kątem (patrz ilustr. 55).
- 4) Puścić dźwignię odblokowującą.

→ Oparcie jest zamocowane pod żądanym kątem.

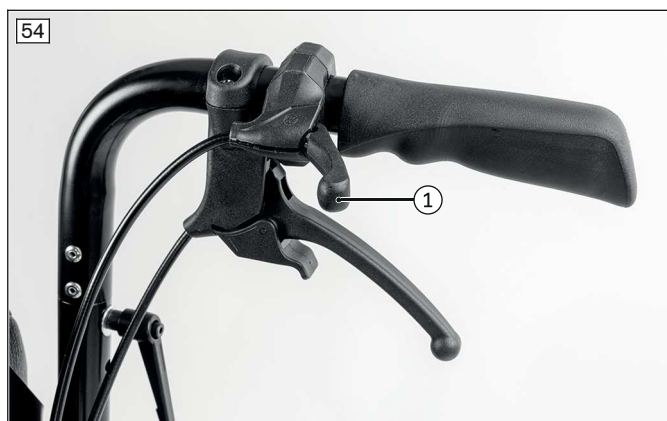

9.5.2 Rozkładanie oparcia

W celu przechowywania lub transportu oparcie można poskładać.

- 1) **PRZESTROGA! Przytrzymać oparcie podczas wyjmowania sworznia blokującego i zabezpieczyć sprężynę gazową przed upadkiem. W razie potrzeby poprosić drugą osobę o pomoc.** Wyjąć sworznie blokujący ze złącza sprężyny gazowej (patrz ilustr. 56, poz. 1).
- 2) Złożyć oparcie do przodu na siedzisko (patrz ilustr. 57).



9.5.3 Zdejmowanie i mocowanie poduszki oparcia

Zdejmowanie i mocowanie poduszki oparcia

Obicie oparcia może być zdemontowane w celu czyszczenia:

- 1) Ostrożnie zdjąć poduszkę oparcia z zapięcia na rzep na oparciu (patrz ilustr. 58, poz. 1).
- 2) Po czyszczeniu (patrz strona 49): przyłożyć poduszkę oparcia do oparcia. Zabezpieczyć poduszkę oparcie przed poślizgiem, naciskając na zapięcie na rzep.



9.6 Siedzisko

⚠ OSTRZEŻENIE

Możliwość zapalenia się poduszki siedziskowej i tapicerki oparcia

Oparzenia wskutek błędów w użytkowaniu

- ▶ Obicie siedziska i oparcia jak i poduszka siedziskowa, tapicerka i pokrowce spełniają normatywne wymagania odnośnie zapalności. Jednak w przypadku nieprawidłowego i nieostrożnego obchodzenia się z ogniem mogą się zapalić.
- ▶ Unikać wszelkich źródeł zapłonu, zwłaszcza palących się papierosów.

9.6.1 Regulacja kąta nachylenia siedziska

⚠ PRZESTROGA

Nieprawidłowa obsługa mechanizmu pochylenia siedziska (pochylenie siedziska)

Przewrócenie, wypadnięcie z siedziska skorupowego/siedziska wskutek błędnego obchodzenia się z produktem

- ▶ Przecwiczyć obsługę zmiany pochylenia siedziska najpierw bez siedzącego użytkownika.
- ▶ Regulację kąta nachylenia siedziska uruchamiać tylko na równym, mocnym podłożu.
- ▶ Przed obsługą pochylenia siedziska należy zawsze aktywować wąż antywywrotny. Przed obsługą pochylenia siedziska należy zawsze aktywować wąż antywywrotny.
- ▶ Podjazdy i przeszkody wolno pokonywać tylko z opuszczoną regulacją pochylenia siedziska (pozioma, neutralna pozycja siedziska). Zjeżdżając z góry, wskazane jest lekkie odchylenie regulacji pochylenia siedziska do tyłu.
- ▶ Nigdy nie należy używać dźwigni zwalniającej do przechylenia regulacji pochylenia siedziska w niekontrolowany sposób.
- ▶ Podczas obsługi dźwigni zwalniającej należy zawsze zabezpieczyć użytkownika przed wypadnięciem do przodu/do tyłu. W tym celu należy ręką mocno trzymać uchwyt do pchania.

Siedzisko można regulować bezstopniowo w zakresie od -5° do 30° .

- 1) Mocno przytrzymać uchwyty do pchania.
- 2) Wcisnąć i przytrzymać dźwignię zwalniającą na lewym uchwycie do pchania (patrz ilustr. 59, poz. 1).
→ Mechanizm blokujący jest zwolniony.
- 3) **PRZESTROGA! Podczas obsługi regulacji pochylenia siedziska nie należy chwycić mechanizmu przechylającego. Należy uważać na to, aby nie zaczepić o cięgno Bowdena.** Przesuwając uchwyty do pchania, ustawić siedzisko pod żądanym kątem (patrz ilustr. 60).
- 4) Puścić dźwignię odblokowującą.
→ Siedzisko jest zamocowane w żądanej pozycji.

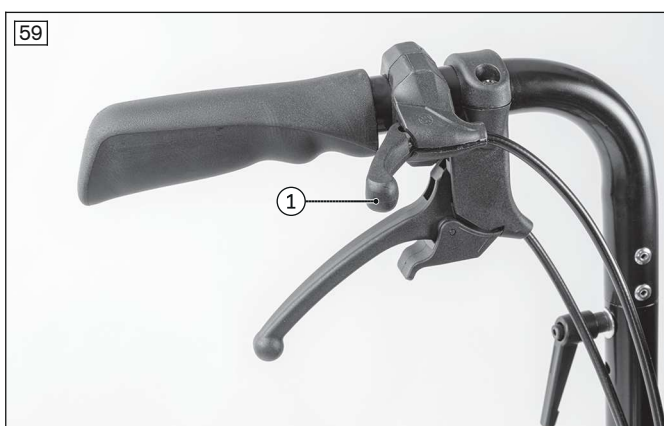

9.6.2 Zdejmowanie i mocowanie poduszki siedziskowej

Zdejmowanie i mocowanie poduszki siedziskowej

Poduszka siedziskowa może być zdemontowana w celu czyszczenia.

- 1) Usunąć klin ściągający (patrz strona 42).
- 2) Ostrożnie zdjąć poduszkę siedziskową z zapięcia na rzep/flausz z płyty siedziska (patrz ilustr. 61, poz. 1).

- 3) Po czyszczeniu (patrz strona 49): założyć poduszkę siedziskową na płytę siedziska. Poduszkę siedziskową zabezpiecza się przed zsuwaniem poprzez dociśnięcie jej do zapięcia na rzep/flausz.
- 4) Przymocować klin odwodzący.



9.7 Podnóżki

⚠ PRZESTROGA

Nieprawidłowe stosowanie podnóżków/płyt podnóżka

Przewrócenie, upadek wskutek błędu użytkownika

- ▶ Przed wsiadaniem płyty podnóżka odchylić w górę.
- ▶ Wysokość podnóżka jest dopasowana do anatomii użytkownika. Zwrócić uwagę na to, aby obie nogi bezpiecznie spoczywały na płytach podnóżka.
- ▶ Podczas blokowania podnóżki muszą się słyszalnie zatrzasnąć.

Podnóżki służą do podparcia kończyn dolnych użytkownika.

Wysokość podnóżka została dopasowana do długości podudzi użytkownika przez fachowy personel.

Kąt podnóżka został ustawiony przez fachowy personel w ten sposób, aby umożliwić wygodną pozycję spoczynkową stawów stóp.

9.7.1 Demontaż i montaż podnóżków

Aby ułatwić użytkownikowi wsiadanie i wysiadanie z wózka, można zdjąć podnóżki.

Demontaż podnóżka

- 1) Odchylić płytę podnóżka do góry (patrz ilustr. 62).
- 2) Dźwignię odblokowującą należy pociągnąć do tyłu (patrz ilustr. 63, poz. 1).
- 3) Obrócić podnóżek o **90°** na zewnątrz (patrz ilustr. 64, poz. 1) i zdjąć do góry.

Mocowanie podnóżka

- 1) Podnóżek przytrzymać w pozycji odchylonej w bok o **90°** i włożyć go do uchwytu podnóżka (patrz ilustr. 65).
- 2) Obrócić podnóżek w kierunku jazdy na tyle, aby się zatrzasnął.
- 3) Rozłożyć płytę podnóżka do dołu.





9.7.2 Regulacja kąta podnóżka rozkładanego do góry

- 1) **PRZESTROGA! Przytrzymać podnóżek podczas odblokowywania i odciążyć mechanizm.** Otworzyć dźwignię blokady na podnóżku (patrz ilustr. 66, poz. 1).
- 2) Ustawić podnóżek pod żądanym kątem (patrz ilustr. 67, poz. 2).
- 3) Zamknąć dźwignię blokady.



9.7.3 Odchylenie płyty podnóżka w górę i w dół

Płytę podnóżka należy złapać za krawędź i rozłożyć do góry lub do dołu (patrz ilustr. 62).

9.7.4 Zdejmowanie i mocowanie opaski na łydkę

Opaska na łydkę dodatkowo stabilizuje kończyny dolne użytkownika. W celu czyszczenia taśmę można zdemontować.

Mocowanie opaski na łydkę

- 1) Otworzyć wszystkie zapięcia na rzep opaski na łydkę.
- 2) Przeprowadzić opaskę na łydkę przez oczko w elemencie obrotowym (patrz ilustr. 68, poz. 1).
- 3) Przeprowadzić drugi koniec przez oczko na płycie podnóżka (patrz ilustr. 68, poz. 2).
- 4) Należy ustawić długość i zapięcie na rzep zapiąć.

Zdejmowanie opaski na łydkę

- 1) Rozpiąć zapięcie na rzep.
- 2) Zdjąć pas na łydkę.



9.7.5 Ustawienie podnóżków

Dalsze regulacje mogą być dokonywane wyłącznie przez wykwalifikowany personel.

9.8 Boczki

Boczki chronią użytkownika i jego odzież przed zabrudzeniami.

Zamontowane podłokietniki zapewniają użytkownikowi dodatkową stabilność ramion.

9.8.1 Demontaż boczaków

Demontaż boczka

- 1) Zwolnić uchwyt gwiazdowy na mocowaniu boczka (patrz ilustr. 69, poz. 1).
- 2) Wyciągnąć boczek z uchwytu (patrz ilustr. 69, poz. 2).

Montaż boczka

- 1) Włożyć boczek do mocowania boczka.
- 2) Dokręcić uchwyt gwiazdowy.



9.8.2 Regulacja podłokietników

- 1) Nacisnąć przycisk na podłokietniku (patrz ilustr. 70, poz. 1).
- 2) Przesunąć podłokietnik na żądaną wysokość, aż do ponownego zatrzaśnięcia się przycisku (patrz ilustr. 70, poz. 2).



9.9 Zagłówek

Regulacja wysokości zagłówka

- 1) Zwolnić dźwignię zaciskową do regulacji wysokości zagłówka (patrz ilustr. 71, poz. 1).
- 2) Przesunąć zagłówek na żądaną wysokość.
- 3) Dokręcić dźwignię zaciskową.

INFORMACJA: Jeśli po regulacji dźwignia zaciskowa wystaje z uchwytu, należy ją lekko wyciągnąć i obrócić do pozycji jak najbardziej równoległej do uchwytu.

- 4) Sprawdzić, czy zagłówek jest należycie zamocowany.

Regulacja położenia zagłówka

- 1) Zwolnić dźwignię zaciskową zagłówka (patrz ilustr. 71, poz. 2).
- 2) Obrócić/przesunąć zagłówek do żądanej pozycji.
- 3) Dokręcić dźwignie zaciskowe.

INFORMACJA: Jeśli po regulacji dźwignia zaciskowa wystaje z uchwytu, należy ją lekko wyciągnąć i obrócić do pozycji jak najbardziej równoległej do uchwytu.

- 4) Sprawdzić, czy zagłówek jest należycie zamocowany.



Dalsze regulacje mogą być dokonywane wyłącznie przez personel fachowy.

9.10 Uchwyty do pchania

Uchwyty do pchania ułatwiają osobie towarzyszącej pchanie wózka inwalidzkiego.

9.10.1 Regulacja uchwytów do pchania

Wysokość uchwytów do pchania może zostać dopasowana, aby ułatwić osobie towarzyszącej pchanie.

- 1) Zwolnić dźwignię zaciskową po prawej i lewej stronie na rurach oparcia (patrz ilustr. 72, poz. 1).
- 2) Ustawić wysokość uchwytów do pchania.
- 3) Dokręcić dźwignie zaciskowe po prawej i lewej stronie rurach oparcia.

INFORMACJA: Ustawić oba uchwyty do pchania na tej samej wysokości.



9.11 Wąs antywywrotny

⚠ OSTRZEŻENIE

Nie aktywowano węża antywywrotnego

Wyrócenie się, upadek użytkownika wskutek błędnej obsługi zabezpieczenia

- ▶ Upewnić się, czy przed przejeżdżaniem przez przeszkody i wzniesienia aktywowano zamontowany wąż antywywrotny.
- ▶ Przed użyciem węża antywywrotnego musi on się słyszalnie zatrzasnąć. Użytkownik lub osoba towarzysząca musi sprawdzić, czy jest ono mocno osadzone.
- ▶ Usilnie zaleca się używanie węża antywywrotnego przez osoby po amputacji nóg powyżej kolan.

⚠ OSTRZEŻENIE

Nieprawidłowo ustawiony wąż antywywrotny

Wyrócenie się, upadek użytkownika wskutek błędu przy obchodzeniu się z produktem

- ▶ Jeżeli przy pokonywaniu schodów pomaga jedna osoba, to musi ona najpierw w taki sposób dezaktywować wąż antywywrotny, aby nie uderzał o stopnie.
- ▶ Po zejściu ze schodów osoba towarzysząca musi ponownie aktywować wąż antywywrotny.

Wąż antywywrotny zapobiega przewróceniu się wózka do tyłu podczas pokonywania przeszkód i pochyleń.

Wąż antywywrotny jest ustawiony tak, że wolna przestrzeń od podłoża wynosi maksymalnie **50 mm** i kółka antywywrotne wystają co najmniej całkowicie poza największą średnicę koła napędowego.

Zamontowany wąż antywywrotny musi być zawsze aktywny.

W przypadku pokonywania przeszkody (np. stopnie schodów i wysokie krawężniki) **pod górę**, koła węża antywywrotnego dotykają podłoża.

Aby nie uszkodzić węża antywywrotnego, pokonując przeszkody (np. stopnie schodów, wysokie krawężniki) **z góry**, użytkownik lub osoba towarzysząca musi dezaktywować wąż antywywrotny.

9.11.1 Aktywacja i dezaktywacja węża antywywrotnego

Aktywacja

- 1) Należy przycisnąć przycisk na górnej części rury węża antywywrotnego (patrz ilustr. 73, poz. 1).
- 2) Wąż antywywrotny odchylić o **180°** w dół (patrz ilustr. 73, poz. 2).
- 3) Przycisk należy zablokować.
 - Wąż antywywrotny jest aktywny.

Dezaktywacja

- 1) Należy przycisnąć przycisk na górnej części rury węża antywywrotnego (patrz ilustr. 73, poz. 1).
- 2) Wąż antywywrotny odchylić o **180°** do góry (patrz ilustr. 73, poz. 2).
- 3) Przycisk należy zablokować.
 - Antywywrotny wąż jest wyłączony.

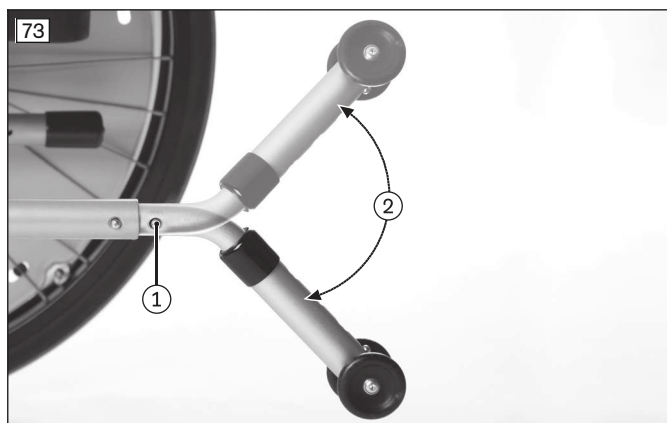

9.12 Klin odwodzący

Zdejmowanie i mocowanie klina odwodzącego

- 1) Wykręcić śrubę skrzydełkową z uchwytu klina ściągającego (patrz ilustr. 40, poz. 1).
- 2) Zdjąć klin odwodzący.
- 3) Umieścić klin odwodzący pod siedziskiem.
- 4) Mocno dokręcić śrubę motylkową.

9.13 Pas biodrowy (siedziskowy)

⚠ OSTRZEŻENIE

Niedozwolone stosowanie systemu pasów lub pozycjonującego środka pomocniczego jako systemu bezpieczeństwa biernego osób przewożonych w pojeździe do przewozu osób niepełnosprawnych ruchowo

Ciężkie obrażenia wskutek błędów w obsłudze produktu

- ▶ W żadnym wypadku nie wolno stosować pasów oferowanych razem z produktem ani pozycjonujących środków pomocniczych jako elementu systemu bezpieczeństwa biernego osób transportowanych w pojeździe do przewozu osób niepełnosprawnych ruchowo.
- ▶ Należy zwrócić uwagę na to, że oferowane z produktem pasy i pozycjonujące środki pomocnicze służą tylko do dodatkowej stabilizacji osoby siedzącej w produkcie.

⚠ PRZESTROGA

Nieprawidłowo wyregulowany pas biodrowy

Wadliwe postawy, niedyspozycja, przewrócenie się użytkownika wskutek błędnego montażu/regulacji

- ▶ Nie zmieniać ustawień dokonanych przez personel wykwalifikowany. W razie problemów z regulacją (niezadawalająca pozycja siedząca) należy się zwrócić do personelu wykwalifikowanego, który dopasował produkt.
- ▶ Pas biodrowy musi ściśle przylegać, ale nie za mocno, aby użytkownik nie doznał urazu. Pozostawić wolne miejsce na swobodne włożenie dwóch palców pomiędzy pas a udo.
- ▶ System pasów należy regularnie kontrolować i w razie potrzeby dopasować do wzrostu użytkownika lub zmian w przebiegu choroby albo zmiany odzieży.

⚠ PRZESTROGA

Nieprawidłowe stosowanie

Upadek, wypadnięcie użytkownika wskutek błędnego stosowania

- ▶ Pas miedniczny musi zostać założony po włożeniu użytkownika do produktu i zawsze stosowany podczas jazdy w produkcie.
- ▶ Pas miedniczny należy rozpiąć dopiero wtedy, gdy użytkownik jest przygotowany do wyjścia z produktu.
- ▶ Użytkownika nie należy pozostawiać bez nadzoru, jeśli jego zdolności poznawcze mogą być przyczyną przypadkowego odblokowania systemu pozycjonującego.

Pas biodrowy (siedziskowy) zabezpiecza użytkownika przed zsunieniem się z wózka oraz pomaga utrzymać pozycję. Pas ten zostaje w razie konieczności zamontowany do produktu przez wykwalifikowany personel i dopasowany do potrzeb użytkownika.

Informacji odnośnie późniejszego zakupu i zamocowania udziela wykwalifikowany personel, który przekazał omawiany produkt.

Poniższy pasek jest dostępny dla produktu:

- Pas miedniczny z metalowym zapięciem (patrz ilustr. 74)



Stosowanie pasa biodrowego

- 1) Otworzyć zapięcie pasa.
- 2) Posadzić użytkownika w pozycji wyprostowanej pod kątem 90° (o ile jest to możliwe pod względem fizjologicznym). Zwrócić uwagę na to, żeby plecy przylegały do poduszki oparcia (o ile jest to możliwe pod względem fizjologicznym).
- 3) Zamknąć zapięcie pasa.
- 4) Pas biodrowy powinien znajdować się pod kątem ok. 60° do powierzchni siedziska. Taśma pasa powinna przechodzić przed kością miedniczną nad udami (patrz ilustr. 75).

Potencjalne błędy

- Pas biodrowy leży powyżej miednicy użytkownika w obrębie części miękkich brzucha.
- Użytkownik nie siedzi w siedzisku w pozycji wyprostowanej.
- Założenie pasa biodrowego zbyt luźno może spowodować zsuniecie/wysunięcie się użytkownika do przodu.
- Podczas montażu/regulacji pas biodrowy przeciąga się przez elementy systemu siedziska (np. przez podłokietniki lub peloty na siedzisku). W wyniku tego pas biodrowy traci swoją funkcję utrzymującą.

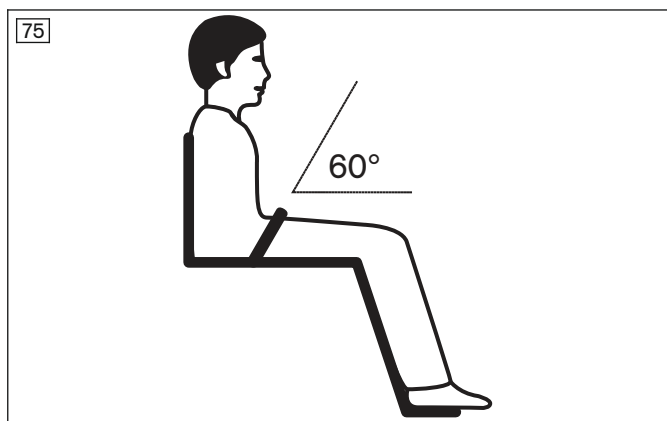

9.14 Demontaż i transport

NOTYFIKACJA

Odształcenie przechylanego oparcia

Problemy podczas rozkładania spowodowane niedozwolonym obciążeniem

- ▶ Nie należy nigdy kłaść żadnych ciężkich przedmiotów na złożone oparcie.

INFORMACJA

- ▶ Produkt należy transportować w pojazdach w stanie złożonym i - jeśli jest to konieczne - ze zdemontowanymi podnóżkami i kołami napędowymi.
- ▶ Produkt należy transportować w samolotach zgodnie z przepisami IATA (International Air Transport Association) i danej linii lotniczej. Należy poinformować linię lotniczą parę dni przed odlotem. W celu opisu ograniczenia ruchowego należy w razie konieczności stosować SSR-Codes (Special Service Request). Można je znaleźć np. w Internecie.
- ▶ Bliższe informacje zawarte są na stronie internetowej www.iata.org. Producent zaleca przed każdym lotem nawiązać bezpośredni kontakt z linią lotniczą w celu uzyskania informacji na temat przepisów odnośnie transportu.

Do transportu samochodem konieczne jest przygotowanie wózka inwalidzkiego.

- 1) Rozłożyć płyty podnóżka do góry (patrz stona 38).
- 2) Zdemontować podnóżki (patrz stona 37).
- 3) Zdemontować boczki (patrz stona 39).
- 4) Zdjąć klin odwodzący (patrz stona).
- 5) Zdjąć poduszkę siedziskową (patrz stona 36).
- 6) Wyciągnąć całkowicie uchwyty do pchania (patrz stona 40).
- 7) Oparcie przechylić do przodu, aż położy się na powierzchni siedziska (patrz stona 35, patrz ilustr. 76).
- 8) Zdjąć koła napędowe (patrz stona 32).
- 9) Zapakować stabilnie wózek inwalidzki do środka transportu.

76



9.15 Stosowanie w pojazdach do przewozu osób upośledzonych ruchowo

⚠ OSTRZEŻENIE

Stosowanie w pojazdach do przewozu osób niepełnosprawnych ruchowo

Poważne urazy podczas wypadków wskutek błędów użytkownika

- ▶ Należy najpierw zawsze stosować siedziska i systemy zabezpieczające dla pasażerów, zamontowane w pojeździe do przewozu osób niepełnosprawnych ruchowo. Należy najpierw zawsze stosować siedziska i systemy zabezpieczające dla pasażerów, zamontowane w pojeździe do przewozu osób niepełnosprawnych ruchowo. Tylko tak zapewni się pasażerom optymalną ochronę w razie wypadku.
- ▶ Omawiany produkt można stosować jako siedzisko w pojeździe do przewozu osób niepełnosprawnych ruchowo, korzystając z odpowiednich systemów mocujących i systemów zabezpieczających dla pasażerów, oferowanych przez producenta. Bliższe informacje zawarte są również w broszurze o numerze zamówienia 646D158=ALL_INT.
- ▶ Zasadniczo produkt należy stosować w pojeździe do przewozu osób niepełnosprawnych ruchowo tylko wtedy, gdy oparcie znajduje się w pozycji pionowej, a regulacja pochyleńcia siedziska znajduje się w pozycji poziomej.
- ▶ Należy zwrócić uwagę na ograniczenia związane z zamontowanymi opcjami (patrz stona 48).

⚠ OSTRZEŻENIE**Niedozwolone stosowanie systemu pasów lub pozycjonującego środka pomocniczego jako systemu bezpieczeństwa biernego osób przewożonych w pojeździe do przewozu osób niepełnosprawnych ruchowo**

Ciężkie obrażenia wskutek błędów w obsłudze produktu

- ▶ W żadnym wypadku nie wolno stosować pasów oferowanych razem z produktem ani pozycjonujących środków pomocniczych jako elementu systemu bezpieczeństwa biernego osób transportowanych w pojeździe do przewozu osób niepełnosprawnych ruchowo.
- ▶ Należy zwrócić uwagę na to, że oferowane z produktem pasy i pozycjonujące środki pomocnicze służą tylko do dodatkowej stabilizacji osoby siedzącej w produkcie.

⚠ OSTRZEŻENIE**Niedopuszczalny transport pasażerów z aktywną regulacją kąta pochylenia oparcia/pochyleniem siedziska**

Utrata bezpiecznej pozycji w produkcie wskutek błędu w obsłudze

- ▶ Upewnić się, że w trakcie transportu pasażer siedzi w pozycji wyprostowanej.
- ▶ Przed rozpoczęciem jazdy należy ustawić oparcie w pozycji pionowej, a regulację pochylenia siedziska w pozycji poziomej.

Produkt został przetestowany przez producenta zgodnie z normą ISO 7176-19 i może być używany jako siedzenie w pojazdach do przewozu osób upośledzonych ruchowo w warunkach opisanych poniżej.

Podczas transportu w pojeździe do przewozu osób upośledzonych ruchowo produkt musi zostać dostatecznie zabezpieczony. Poniższe ilustracje przedstawiają przykład zamocowania w pojeździe silnikowym.

Za stosowane systemy mocowania producent nie ponosi odpowiedzialności. Należy używać wyłącznie systemów mocujących, które spełniają wymogi ustawowe i są zaprojektowane dla całkowitej masy produktu wraz z użytkownikiem.

Ciężar ciała osoby transportowanej w pojeździe do przewozu osób upośledzonych ruchowo odpowiada maksymalnie dopuszczalnej masie ciała użytkownika (patrz strona 53).

9.15.1 Niezbędne akcesoria

W przypadku stosowania produktu jako siedziska w pojeździe do przewozu osób niepełnosprawnych ruchowo, konieczne jest stosowanie dodatkowego wyposażenia:

- 4 pasy napinające (np. producenta Q'STRAIN lub BraunAbility, przetestowane zgodnie z normą ISO 10542-1)
- Bliższych informacji na temat wyposażenia udzieli Państwu personel fachowy, który dopasował omawiany wózek inwalidzki.

9.15.2 Korzystanie z produktu w pojeździe**⚠ OSTRZEŻENIE****Pozycjonowanie w pojazdach do przewozu osób niepełnosprawnych ruchowo**

Poważne urazy podczas wypadków wskutek błędów użytkownika

- ▶ Ustawienie produktu w pojeździe do przewozu osób niepełnosprawnych ruchowo może wykonać tylko personel fachowy.
- ▶ Jeśli produkt jest stosowany w pojeździe do przewozu osób niepełnosprawnych ruchowo jako siedzisko, wtedy powinien on być zawsze skierowany do przodu.
- ▶ Poinformować personel fachowy o podanych poniżej punktach mocowania i niezbędnym wyposażeniu znajdującym się na posiadanym produkcie.

⚠ OSTRZEŻENIE**Niewystarczające zabezpieczenie transportowe**

Utrata stabilnej pozycji wskutek nieprzestrzegania wytycznych dotyczących transportu

- ▶ Zwrócić uwagę na poniższe wskazówki dotyczące prawidłowego zabezpieczenia transportowego w pojazdach do przewozu osób upośledzonych ruchowo.
- ▶ W razie konieczności należy poinformować fachowy personel na temat poniższych wskazówek.

Zabezpieczenie produktu w pojeździe do przewozu osób upośledzonych ruchowo

Wózek inwalidzki zabezpiecza się w pojeździe do przewozu osób niepełnosprawnych za pomocą 4 pętli pasów, do których mocuje się, znajdujące w pojeździe, pasy mocujące wózka inwalidzkiego.

Punkty mocowania pętli pasów są oznakowane naklejkami. Naklejki informują, gdzie użytkownik musi przełożyć pętle pasów wokół rurki ramy:

- Naklejki do oznaczania przednich punktów mocowania znajdują się na przedniej rurze ramy (patrz ilustr. 77, poz. 1).
- Naklejki do oznaczania tylnych punktów mocowania znajdują się na tylnej rurze ramy (patrz ilustr. 78, poz. 1).

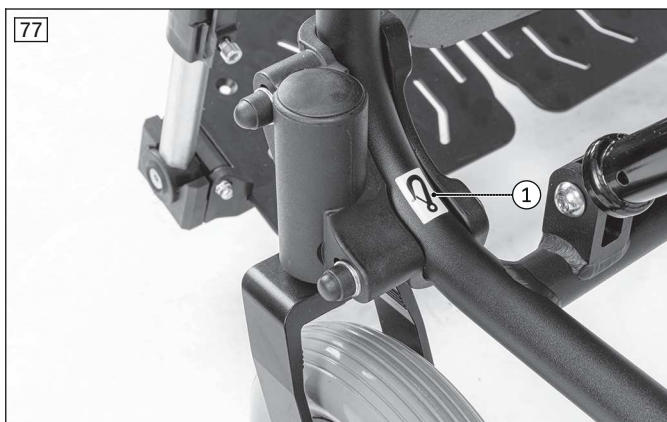

Mocowanie pasów napinających

- 1) Ustawić produkt w pojeździe do przewozu osób niepełnosprawnych ruchowo. Bliższe informacje zawarte są również w broszurze o numerze zamówienia 646D158=ALL_INT.
- 2) Zaciągnąć oba hamulce postojowe (patrz strona 33).
- 3) **Przednie punkty mocowania:** Przełożyć po 1 pętli pasa z lewej i prawej strony ramy przedniej, w zależności od długości jeden raz lub dwukrotnie, w oznaczonym miejscu wokół rury ramy (patrz ilustr. 79, poz. 1; patrz ilustr. 80, poz. 1).
- 4) Za każdym razem zaczepić hak pasa do mocowania wózka inwalidzkiego w samochodzie za pętlę pasa (patrz ilustr. 79, poz. 2; patrz ilustr. 80, poz. 2).
- 5) **Tylne punkty mocowania:** Założyć po 1 pasie napinającym z lewej i prawej strony w zaznaczonym miejscu wokół rury ramy (patrz ilustr. 81, poz. 1; patrz ilustr. 82, poz. 1).
- 6) Za każdym razem zaczepić hak samochodowego pasa do mocowania wózka inwalidzkiego za pas napinający (patrz ilustr. 82, poz. 2).
- 7) Jak najmocniej naprężyć z przodu i z tyłu samochodowe pasy do mocowania wózka inwalidzkiego.
→ Produkt z prawidłowo założonymi pasami mocującymi (patrz ilustr. 83).

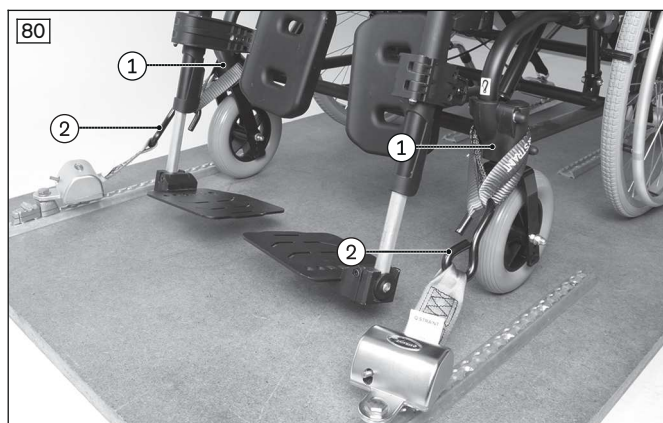

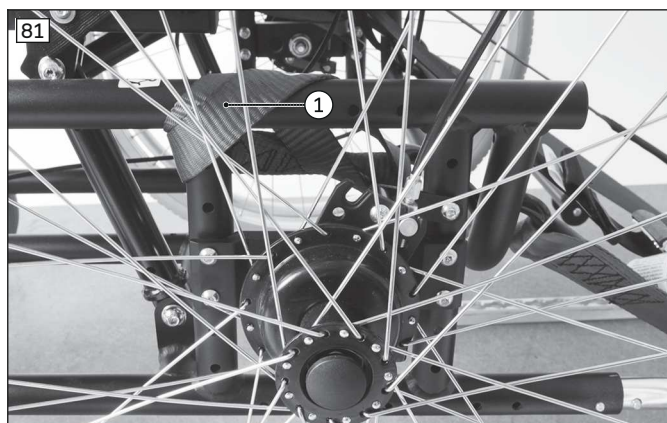

Uwagi dotyczące prawidłowego zabezpieczenia użytkownika wózka inwalidzkiego na czas transportu w pojazdach do przewozu osób niepełnosprawnych

- Zaleca się zakładanie systemu zabezpieczającego pasażerów w pojeździe do przewozu osób niepełnosprawnych. Nie wolno mocować systemów zabezpieczających dla pasażerów w pojazdach do przewozu osób niepełnosprawnych do wózka inwalidzkiego. Mocowanie 3-punktowe musi być w całości wykonane w pojeździe mechanicznym:
 - Pas biodrowy systemu bezpieczeństwa biernego przewożonych pasażerów jest montowany przez personel wykwalifikowany z reguły każdorazowo z lewej i prawej strony w punkcie mocowania/czopie tylnych pasów odciążających (pasy mocujące wózek inwalidzkiego).
 - Pas barkowy systemu zabezpieczenia pasażerów jest z reguły zamontowany na słupku pojazdu, a personel wykwalifikowany mocuje go w odpowiednio przewidzianym do tego punkcie mocującym/czopie na pasie biodrowym.
- Pasy systemu zabezpieczenia pasażerów muszą zawsze przylegać do ciała użytkownika. Nie przekładać pasów przez boczki i koła (patrz ilustr. 84 poz. 2).
- Pas barkowy zawsze przekładać przez bark użytkownika (patrz ilustr. 84, poz. 1).
- Pas skręcony nie może przylegać do ciała użytkownika.

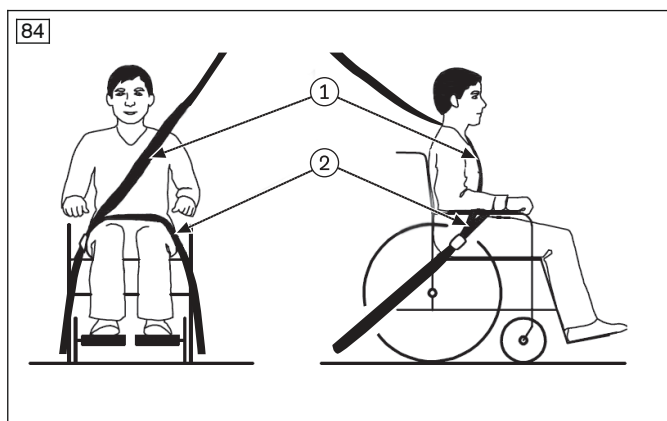

Zakładanie zintegrowanego w pojeździe systemu pasów dla osób upośledzonych ruchowo

- 1) Wsunąć po jednej końcówce pasa miednicznego od strony siedziska na zewnątrz.
- 2) Końcówki pasa miednicznego zaczepić każdorazowo z lewej i prawej strony punktu mocowania/czopa tylnych pasów odciągowych/w punktach mocowania w pojeździe (patrz ilustr. 85, poz. 1).
Alternatywnie można zastosować system bezpieczeństwa biernego stosowany w pojeździe do przewozu osób niepełnosprawnych ruchowo oparty na zwijaczu (brak ilustracji). W takim pas miedniczny powinien być poprowadzony równo wokół użytkownika od podłogi pojazdu i zakotwiczony w odpowiedniej klamrze pasa pojazdu po przeciwnej stronie. Pas barkowy jest również przymocowany do punktu mocowania pasa miednicznego.
- 3) Zabezpieczyć pas barkowy w przewidzianym punkcie mocowania/czopie na pasie miednicznym (bez ilustracji).
→ Pas miedniczny jest przełożony i zamocowany.
→ Pas miedniczny przechodzi każdorazowo między boczkiem a poduszką siedziskową.

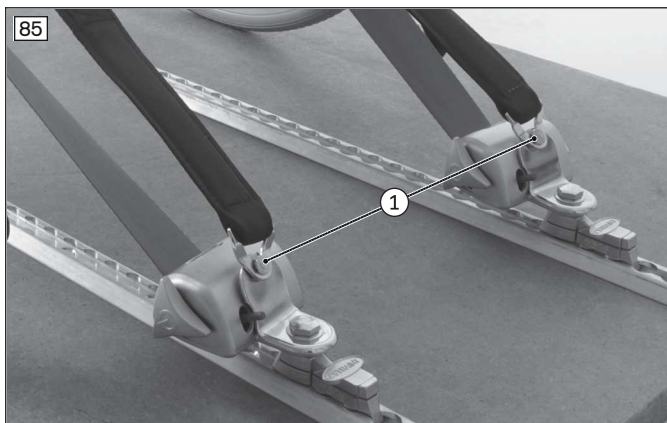

9.15.3 Ograniczenia podczas stosowania

⚠ OSTRZEŻENIE

Stosowanie produktu z określonymi ustawieniami wzgl. zamontowanymi elementami opcjonalnymi

Poważne obrażenia w razie wypadków wskutek luzujących się opcji

- ▶ Przed stosowaniem produktu jako siedziska w pojeździe do przewozu osób niepełnosprawnych ruchowo, należy wyjąć te opcje, które muszą zostać zdemonstrowane, aby zapewnić bezpieczny transport w pojeździe do przewozu osób niepełnosprawnych ruchowo. Należy przestrzegać poniższej tabeli.
- ▶ Zdemonstrowane opcje należy bezpiecznie spakować w pojeździe do przewozu osób niepełnosprawnych ruchowo.
- ▶ Należy zwrócić uwagę na to, że określone ustawienia na produkcie wykluczają stosowanie produktu w pojeździe do przewozu osób upośledzonych ruchowo.

Komponent ¹⁾	Transport w pojeździe do przewozu osób niepełnosprawnych ruchowo jest niemożliwy	Demontaż komponentu	Zabezpieczanie komponentu na produkcie
Zagłówek			X
Podnóżki			X
Przestawienie kąta oparcia			X ²⁾
Regulacja pochylenia siedziska			X ³⁾
Klin odwodzący		X	
Pas miedniczny			X ⁴⁾
Stolik terapeutyczny		X	

¹⁾ Nie wszystkie wymienione komponenty są zamontowane na każdym produkcie.
²⁾ Ustawić oparcie pionowo.
³⁾ Regulację pochylenia siedziska ustawić poziomo.
⁴⁾ Podczas transportu pas miedniczny może zostać wykorzystany do stabilizacji pasażerów. Mimo to zaleca się założenie systemu bezpieczeństwa biernego pasażera.

9.16 Pielęgnacja

⚠ PRZESTROGA

Brakujące lub nieprawidłowe czyszczenie

Zagrożenie dla zdrowia wskutek infekcji, uszkodzenia produktu w wyniku błędu użytkownika

- ▶ Produkt czyścić w regularnych odstępach czasowych.
- ▶ Po czyszczeniu sprawdzić sprawność jezdnię produktu.

INFORMACJA

Należy postępować zgodnie z instrukcjami dotyczącymi prania i pielęgnacji umieszczonymi na etykietach wszystkich w pokrowcach tekstylnych i innych tekstylnych elementach produktu.

9.16.1 Czyszczenie

Produkt należy czyścić regularnie, w zależności od zabrudzenia i częstotliwości użytkowania, **co najmniej 1 raz w miesiącu**:

Poduszkę siedziskową i pokrowce oparcia czyścić za każdym razem, gdy są zanieczyszczone, aby zapobiec skażeniu bakteriami.

9.16.1.1 Czyszczenie ręczne

- 1) Wyczyścić poduszki ciepłą wodą z dodatkiem płynu do mycia rąk.
- 2) Plamy należy usunąć gąbką lub miękką szczoteczką.
- 3) Należy spłukać czystą wodą i wyczyszczone elementy pozostawić do wyschnięcia.

Istotne wskazówki odnośnie czyszczenia

- Części z tworzywa sztucznego, części ramy jak i podstawę jezdnię i koła można czyścić na mokro za pomocą delikatnego środka czyszczącego. Na końcu należy dobrze wysuszyć.
- Prosimy nie używać agresywnych środków do czyszczenia, rozpuszczalników oraz twardych szczotek itp.
- Nie czyścić produktu myjką ciśnieniową ani strumieniem wody. Przenikanie wody może prowadzić do korozji.

9.16.1.2 Czyszczenie poduszki siedziskowej

Poduszka siedziskowa z rdzeniem piankowym

- 1) Należy rozpiąć zamek błyskawiczny i wyjąć rdzeń piankowy (patrz ilustr. 86).
- 2) Pokrycie należy prać zgodnie ze wskazówkami odnośnie pielęgnacji zamieszczonymi na wszytej etykietce.
- 3) Wszystkie części piankowe prać w temperaturze **40 °C** z użyciem łagodnego, przyjaznego dla środowiska detergentu. Pozostawić do wyschnięcia na świeżym powietrzu.
- 4) Rdzeń piankowy należy ponownie włożyć po prawidłowej stronie. Należy zapiąć zamek błyskawiczny.



Istotne wskazówki odnośnie czyszczenia

- Więcej wskazówek dotyczących czyszczenia poduszek siedziskowych znajduje się w instrukcjach pielęgnacji umieszczonych na produkcie lub w dostarczonej instrukcji użytkowania.

9.16.1.3 Czyszczenie paska

Czyszczenie systemu pasów z metalowym zamkiem

INFORMACJA

Przestrzegać zaleceń podanych na produkcie dotyczących prania oraz informacji zamieszczonych w odpowiedniej instrukcji używania produktu.

- Pasów z metalowym zamkiem **nie wolno prać w pralce**, gdyż wniknięcie wody może prowadzić do korozji i być przyczyną nieprawidłowego działania.
- Taśmy pasów można lekko przetrzeć ciepłą wodą z mydłem (z dodatkiem małej ilości środka dezynfekcyjnego) lub starannie wytrzeć suchą, czystą ściereczką wchłaniającą wodę.

Dalsze wskazówki odnośnie czyszczenia

- Pasy należy suszyć na wolnym powietrzu. Przed montażem należy upewnić się, czy pasy i obicia są całkowicie suche.
- Pasów nie należy poddać bezpośredniemu działaniu gorąca (np. promienie słoneczne, ciepło piecyków i kaloryferów).
- Pasów nie należy prasować i wybielać.

9.16.2 Dezynfekcja

- 1) Przed dezynfekcją należy dokładnie wyczyścić tapicerkę i uchwyty.
- 2) Wszystkie elementy wózka inwalidzkiego należy wytrzeć na mokro środkiem dezynfekcyjnym.

Istotne wskazówki odnośnie dezynfekcji

- Jeśli produkt używany jest przez kilka osób, wtedy dezynfekcja środkiem dostępnym w handlu jest obowiązkowa.
- Do dezynfekcji używać tylko bezbarwnych środków na bazie wodnej. Należy przy tym przestrzegać ustalonych przez producenta wskazówek dotyczących użytkowania środka dezynfekującego.

10 Konserwacja i naprawa

10.1 Konserwacja

⚠ OSTRZEŻENIE

Błędne prace konserwacyjne

Poważne urazy użytkownika, uszkodzenie produktu wskutek nieprzestrzegania okresów konserwacji

- ▶ Wykonywać tylko te prace konserwacyjne, które są opisane w tym rozdziale. Wszystkie pozostałe prace konserwacyjne i serwisowe może wykonywać tylko personel fachowy.
- ▶ **1 x w roku** zlecić kontrolę produktu pod kątem sprawności i bezpieczeństwa jazdy oraz zlecić jego konserwację.
- ▶ W przypadku użytkowników o zmieniającej się anatomii (jak np. wymiary ciała, masa ciała) lub w przypadku użytkowników o zmieniającym się obrazie klinicznym choroby, należy co najmniej **1 x na pół roku** zlecać kontrolę, regulację oraz konserwację produktu.

⚠ OSTRZEŻENIE

Brak konserwacji

Poważne urazy użytkownika, uszkodzenie produktu wskutek błędów konserwacyjnych

- ▶ Co najmniej **raz w miesiącu** sprawdzać funkcje regulacji pod kątem widocznych uszkodzeń i mocnego dokręcenia.

⚠ OSTRZEŻENIE

Wadliwa konserwacja

Poważne obrażenia użytkownika na skutek odkręcających się połączeń śrubowych

- ▶ W regularnych odstępach czasu należy sprawdzać odpowiednie dokręcenie połączeń śrubowych.
- ▶ Po wykryciu ewentualnych usterek należy niezwłocznie skontaktować się z personelem fachowym.

- Sprawdzić sprawność produktu **przed każdym użyciem**.

- Produkt nie może być używany w przypadku stwierdzenia wad, np. luźnych, zużytych, wygiętych lub uszkodzonych części, pęknięć ramy, złamania ramy. Dotyczy to w szczególności niestabilności produktu lub zmiany sposobu prowadzenia pojazdu, a także problemów z pozycją siedzącą użytkownika lub stabilnością siedziska. Należy niezwłocznie poinformować personel fachowy w celu usunięcia tych wad.
- Niektóre prace konserwacyjne mogą być wykonywane w określonym zakresie w domu (patrz rozdział „Okres przeprowadzania prac konserwacyjnych“ i „Prace konserwacyjne“).
- Brak konserwacji produktu może prowadzić do niebezpieczeństwa obrażeń dla użytkownika produktu.

10.1.1 Okresy przeprowadzania konserwacji

Opisane poniżej funkcje muszą być sprawdzane w podanych odstępach czasowych przez użytkownika lub osobę towarzyszącą:

Komponent	Czynność	przed rozpoczęciem jazdy	co tydzień	co miesiąc
Rama główna	Kontrola połączeń skręcanych pod kątem mocnego dokręcenia			X
Rama siedziska	Kontrola połączeń skręcanych pod kątem mocnego dokręcenia			X
Płyta siedziska	Kontrola zamocowania do ramy siedziska/oparcia		X	
Regulacja kąta	Kontrola sprawności osi odchylnej			X
	Kontrola prawidłowego zamocowania połączenia śrubowego regulacji kąta nachylenia i mocowania sprężyny gazowej		X	
Oparcie	Kontrola prawidłowego zamocowania połączenia śrubowego regulacji kąta nachylenia i mocowania sprężyny gazowej		X	
	Kontrola uchwytów do pchania pod kątem mocnego zamocowania i uszkodzeń	X		
	Kontrola poduszki oparciowej pod kątem mocnego zamocowania i uszkodzeń	X		
Zaglówek	Kontrola pod kątem prawidłowego zamocowania i braku uszkodzeń zagłówka i przegubów	X		
Koła napędowe	Kontrola mocowania/osi pod kątem mocnego zamocowania	X		
	Kontrola obrotu kół			X
	W przypadku kół napędowych 24": kontrola napięcia szprych			X
Ogumienie	Kontrola głębokości bieżnika (min. 1 mm)			X
Koła skrętne	Kontrola pod kątem mocnego zamocowania	X		
	Kontrola mocnego zamocowania widelca w uchwycie			X
	Kontrola nakrętek mocujących pod kątem mocnego dokręcenia			X
	Kontrola kół skrętnych pod kątem swobodnego obrotu (żadnych zabrudzeń)	X		
Hamulce	Kontrola działania hamulca	X		
Podnóżek	Kontrola zatrasku pod kątem funkcjonowania i mocnego zamocowania			X
	Kontrola płyty podnóżka pod kątem stabilności/uszkodzeń			X
Boczek/podłokietniki	Kontrola pod kątem mocnego zamocowania	X		
	Kontrola boczaków/podłokietników pod kątem uszkodzeń		X	
Obicie tapicer- skie/pasy	Kontrola stanu obicia			X
	Kontrola pasów mocujących pod kątem zużycia		X	
	Kontrola działania zamka pasa		X	

Komponent	Czynność	przed rozpoczęciem jazdy	co tydzień	co miesiąc
Wąs antywywrotny	Kontrola funkcjonowania/mocnego zamocowania		X	
	Kontrola odstępów od podłoża (min. 50 mm)			X
Łożyska	Kontrola pod kątem zabrudzeń		X	
Produkt	Kontrola czytelności wszystkich etykiet i oznaczeń na produkcie		X	

10.1.2 Prace konserwacyjne

Przy pewnych zdolnościach manualnych, niektóre części produktu mogą zostać konserwowane przez użytkownika lub osobę towarzyszącą, aby zapewnić ciągłą sprawność działania:

- Zwłaszcza w początkowym okresie lub po czynnościach nastawczych wykonywanych przy wózku inwalidzkim należy koniecznie sprawdzać, czy złącza śrubowe są dobrze dokręcone. Jeżeli jakieś złącze śrubowe poluzuje się kilkakrotnie, należy niezwłocznie poinformować o tym personel fachowy.
- Z biegiem czasu na osi koła skrętnego i osi gwintowanej widelca koła skrętnego gromadzą się cząsteczki brudu i włosy. To sprawia, że kierowanie odbywa się z większym oporem. Regularnie usuwać zabrudzenia i oliwić osie. W tym celu należy postępować zgodnie z informacjami podanymi w rozdziale „Postępowanie w przypadku poruszania się z oporem”.
- Koła napędowe są seryjnie wyposażone w system szybkozłącza. Aby system mógł sprawnie działać, zarówno na szybkozłączu jak i w jego tulei nie może być zanieczyszczeń. Szybkozłącze należy ponadto nasmarować od czasu do czasu beżżywnym, lekkim olejem (olejem do maszyn do szycia).
- W razie zmożenia wózka należy go wytrzeć do sucha.

10.2 Naprawa

Naprawy produktu mogą być wykonywane wyłącznie przez personel fachowy.

11 Utylizacja

11.1 Wskazówki odnośnie utylizacji

Produkt należy oddać personelowi fachowemu w celu jego utylizacji.

W przypadku utylizacji, należy usunąć wszystkie podzespoły produktu zgodnie z krajowymi wymaganiami ochrony środowiska.

11.2 Wskazówki odnośnie ponownego użycia

PRZESTROGA

Używane obicia siedziska

Funkcjonalne wzgl. higieniczne zagrożenia w przypadku ponownego użycia

- W przypadku ponownego użycia, należy wymienić obicia siedziska.

Produkt nadaje się do ponownego użycia.

Produkty ponownie użytkowane - podobnie jak używane maszyny lub pojazdy - podlegają szczególnemu obciążeniu. Ich właściwości i sprawność nie mogą zmienić się w takim stopniu, aby w trakcie okresu użytkowania doszło do zagrożenia bezpieczeństwa użytkowników i osób trzecich.

Przed ponownym użyciem należy najpierw dokładnie wyczyścić i zdezynfekować dany produkt. Następnie zlecić sprawdzenie produktu przez personel fachowy pod kątem należytego stanu, stopnia zużycia oraz uszkodzeń. Wymienić zużyte i uszkodzone części, jak również te komponenty, które są niedopasowane lub nieodpowiednie dla użytkownika.

Szczegółowe informacje dotyczące wymiany części oraz potrzebnych narzędzi zawarte są w instrukcji serwisowej.

12 Wskazówki prawne

Wszystkie warunki prawne podlegają prawu krajowemu kraju stosującego i stąd mogą się różnić.

12.1 Odpowiedzialność

Producent ponosi odpowiedzialność w przypadku, jeśli produkt jest stosowany zgodnie z opisami i wskazówkami zawartymi w niniejszym dokumencie. Za szkody spowodowane wskutek nieprzestrzegania niniejszego dokumentu,

szczególnie spowodowane wskutek nieprawidłowego stosowania lub niedozwolonej zmiany produktu, producent nie odpowiada.

12.2 Gwarancja

Szczegółowych informacji dotyczących warunków gwarancji udziela personel fachowy, który dopasował produkt, lub serwis producenta.

12.3 Żywotność

Przewidywany okres użytkowania: **4 lata**

Przewidywany okres użytkowania został przyjęty za podstawę w fazie projektowania, produkcji oraz w wytycznych dotyczących użytkowania produktu zgodnie z jego przeznaczeniem. Zawierają one również wytyczne dotyczące obsługi technicznej, zapewnienia skuteczności działania i bezpieczeństwa produktu.

Nieprzestrzeganie zaleceń producenta, okresów międzyobsługowych i użytkowanie produktu po upływie deklarowanego oczekiwanego okresu użytkowania prowadzi do zwiększenia ryzyka resztkowego.

13 Dane techniczne

INFORMACJA

- ▶ Wiele danych technicznych podano poniżej w mm. Należy zwrócić uwagę, aby - jeśli nie podano inaczej - ustawić na produkcie nie przeprowadzać w zakresie mm, jednak tylko skokowo od ok. **0,5 cm** lub **1 cm**.
- ▶ Należy zwrócić uwagę, że osiągnięte podczas prac regulacyjnych wartości mogą odbiegać od podanych wartości. Odstępstwo może wynosić **±10 mm i ±2°**.

INFORMACJA

- ▶ Wszystkie wymiary, które są podane w dalszej części, są wartościami ustalonymi teoretycznie.
- ▶ Należy zwrócić uwagę, że nie przy każdym wariantcie produktu można wykorzystać wszystkie możliwości regulacji. Podobne ograniczenia kombinacji ustawień dotyczą geometrii ramy kompaktowej.
- ▶ Producent zastrzega sobie możliwość dokonywania zmian technicznych oraz tolerancji.

Informacje ogólne

Start Multi	Wersja z kołami napędowymi 12"	Wersja z kołami napędowymi 24"
Maks. obciążenie [kg]	136	
Masa [kg] ¹⁾ (przy szerokości siedziska 380 – 480 mm)	40,5 – 43,5	42 – 45
Szerokość siedziska [mm] ²⁾	380 – 480	
Głębokość siedziska [mm] ²⁾	425 – 500	
Maks. wysokość całkowita [mm]	1410	
Zakres skrętu ok. [mm] ³⁾	870 – 1400	
Maks. dopuszczalne nachylenie [°] (%) (górze / dół / bok) ⁴⁾⁵⁾	15 (26,8) / 10 (17,6) / 15 (26,8)	

¹⁾ Dane dotyczące masy w zależności od szerokości siedziska.

²⁾ Zgodnie z normą ISO 7176-5, 8.12

³⁾ Zakres obrotu/zakres zawracania zgodnie z normą ISO 7176-5, 8.11/8.12

⁴⁾ Dotyczy również odstawiania z zaciągniętym hamulcem postojowym.

⁵⁾ Zgodnie z normą ISO 7176-1.

Pozostałe dane

Wersja z kołami napędowymi 12"	Minimalnie	Maksymalnie
Masa najcięższego elementu [kg] (przy szerokości siedziska)	3,08 (380 mm)	4,01 (480 mm)
Długość całkowita [mm] ¹⁾	---	1155
Szerokość całkowita [mm]	650	750
Kąt nachylenia siedziska [°]	-5	30
Efektywna głębokość siedziska [mm]	425	500

Wersja z kołami napędowymi 12"	Minimalnie	Maksymalnie
Efektywna szerokość siedziska [mm]	380	480
Wysokość siedziska z przodu [mm]	580	620
Kąt nachylenia oparcia [°]	90	140
Wysokość oparcia [mm]	515	640
Odstęp między podnóżkiem a siedziskiem [mm]	435	550
Odstęp między podłokietnikiem a siedziskiem [mm]	200	280
Kąt między płytą podnóżka a powierzchnią siedziska [°]	110	180
Przednia pozycja podłokietnika [mm]	400	450
Koła napędowe	12"	
Koła skrętne	8"	
Dopuszczalny rodzaj ogumienia	PU	
Minimalny promień skrętu [mm] ²⁾	870	940
Pozioma pozycja osi [mm] ³⁾	50	150

¹⁾ Z podnóżkami

²⁾ Zgodnie z normą ISO 7176-5

³⁾ Zmierzone w odniesieniu do środka oparcia

Wersja z kołami napędowymi 24"	Minimalnie	Maksymalnie
Masa najcięższego elementu [kg] (przy szerokości siedziska)	3,08 (380 mm)	4,01 (480 mm)
Długość całkowita [mm] ¹⁾	---	1155
Szerokość całkowita [mm]	795	895
Kąt nachylenia siedziska [°]	-5	30
Efektywna głębokość siedziska [mm]	425	500
Efektywna szerokość siedziska [mm]	380	480
Wysokość siedziska z przodu [mm]	580	620
Kąt nachylenia oparcia [°]	90	140
Wysokość oparcia [mm]	515	640
Odstęp między podnóżkiem a siedziskiem [mm]	435	550
Odstęp między podłokietnikiem a siedziskiem [mm]	200	280
Kąt między płytą podnóżka a powierzchnią siedziska [°]	110	180
Przednia pozycja podłokietnika [mm]	400	450
Koła napędowe	24"	
Koła skrętne	8"	
Dopuszczalny rodzaj ogumienia	PU	
Średnica obręczy [mm]	---	535
Minimalny promień skrętu [mm] ²⁾	870	910
Pozioma pozycja osi [mm] ³⁾	50	100

¹⁾ Z podnóżkami

²⁾ Zgodnie z normą ISO 7176-5

³⁾ Zmierzone w odniesieniu do środka oparcia

Warunki otoczenia

Temperatura i wilgotność powietrza	
Temperatura używania [°C (°F)]	-10 do +40 (14 do 104)
Temperatura podczas transportu i przechowywania [°C (°F)]	-10 do +40 (14 do 104)
Wilgotność powietrza [%]	45 do 85, bez skraplania

14 Załączniki

14.1 Wartości graniczne dla transportu wózków inwalidzkich w pociągu

Znak	Wartość graniczna (zgodnie z rozporządzeniem (UE) nr 1300/2014)
Długość [mm]	1200 (dodatkowo 50 mm dla stóp)
Szerokość [mm]	700 (dodatkowo 50 mm dla rąk po każdej stronie podczas ruchu)
Najmniejsze koła ["]	ok. 3 lub większe (według zlecenia najmniejsze koło musi pokonać szczelinę wielkości równej 75 mm w płaszczyźnie poziomej i 50 mm w płaszczyźnie prostopadłej)
Wysokość [mm]	maks. 1375; łącznie z użytkownikiem płci męskiej o wysokości ciała równej 1,84 m (95-tego percentyla)
Promień zawracania [mm]	1500
Największy ciężar [kg]	200 (produkt z użytkownikiem, w tym bagaż)
Maksymalna wysokość pokonywania przeszkody [mm]	50
Swoboda do podłoża [mm]	60 (w przypadku kąta nachylenia równego 10° swoboda do podłoża do jazdy w przód musi wynosić na końcu nachylenia co najmniej 60 mm pod podnóżkiem)
Maksymalny kąt nachylenia, pod którym produkt pozostaje stabilny [°]	6 (dynamiczna stabilność we wszystkich kierunkach) 9 (statyczna stabilność we wszystkich kierunkach, również w przypadku zablokowanego hamulca)

14.2 Wymagane narzędzia

Do regulacji i prac serwisowych wymagane są następujące narzędzia:

- Klucze imbusowe wielkości 3, 4, 5
- Klucze oczkowe i szczękowe wielkości 8, 10, 13, 19, 24
- Klucz dynamometryczny (zakresy pomiarowe 3 – 50 Nm)

14.3 Momenty dokręcenia połączeń skręcanych

Jeśli nie podano innych wartości, połączenia skręcane należy dokręcić następującymi momentami:

- Średnica gwintu M4: 3 Nm
- Średnica gwintu M5: 5 Nm
- Średnica gwintu M6: 8 Nm
- Średnica gwintu M8: 20 Nm



Lined writing area consisting of multiple horizontal lines for text entry.



Otto Bock Mobility Solutions GmbH
Lindenstraße 13 · 07426 Königsee/Germany
www.ottobock.com

