



Kimba Neo, Kimba Cross, Kimba Inline

FR Instructions d'utilisation 3

Sommaire

1	Avant-propos	6
2	Description du produit	6
2.1	Fonctionnement	6
2.2	Vue d'ensemble du produit	6
2.2.1	Kimba Neo	6
2.2.2	Kimba Cross	8
2.2.3	Kimba Inline	9
3	Utilisation conforme	9
3.1	Usage prévu	9
3.2	Indications	10
3.3	Contre-indications	10
3.3.1	Contre-indications absolues	10
3.3.2	Contre-indications relatives	10
3.4	Qualification	10
4	Sécurité	10
4.1	Signification des symboles de mise en garde	10
4.2	Consignes de sécurité relatives au montage et aux réglages	10
4.3	Consignes de sécurité relatives à l'utilisation	10
4.4	Effets secondaires	14
4.5	Autres remarques	14
4.6	Plaque signalétique et pictogrammes d'avertissement	14
4.6.1	Plaque signalétique	14
4.6.1.1	Kimba Neo	14
4.6.1.2	Kimba Cross, Kimba Inline	15
4.6.2	Pictogrammes d'avertissement	15
5	Livraison	16
5.1	Contenu de la livraison	16
5.1.1	Kimba Neo	16
5.1.2	Kimba Cross	16
5.1.3	Kimba Inline	16
5.2	Options	16
5.3	Entreposage	16
5.3.1	Entreposage en cas d'utilisation quotidienne	16
5.3.2	Entreposage en cas d'absence prolongée	17
6	Mise en service du produit	17
6.1	Assemblage	17
6.1.1	Kimba Neo	17
6.1.2	Kimba Cross	18
6.1.2.1	Kit d'équipement	19
6.1.3	Kimba Inline	20
6.2	Ajout d'une plateforme pour respirateur (uniquement pour Kimba Neo)	20
6.2.1	Montage avec siège dans le sens contraire au sens de la marche	21
6.2.2	Montage avec siège dans le sens de la marche	23
7	Remise du produit	25
7.1	Livraison au client	25
7.2	Remise du produit	25
8	Utilisation	25
8.1	Consignes d'utilisation	25
8.2	Kimba Neo	25
8.2.1	Unité d'assise	25
8.2.1.1	Unité d'assise Kimba Neo	25
8.2.1.2	Systèmes d'assise alternatifs sans dispositif de réglage de l'inclinaison de l'assise	27
8.2.2	Support de coque d'assise	27

8.2.3	Barre de poussée.....	28
8.2.3.1	Réglage de la barre de poussée	28
8.2.4	Frein	29
8.2.4.1	Actionnement du frein de stationnement.....	29
8.2.5	Roues avant	29
8.2.6	Suspension	30
8.2.7	Autres options	30
8.2.7.1	Aide au basculement	30
8.2.7.2	Rembourrage de protection contre les chocs.....	31
8.2.7.3	Sacoche	31
8.2.7.4	Planche pour poussette	32
8.2.7.5	Plateforme pour respirateur artificiel	33
8.2.7.6	Porte-gobelet.....	33
8.2.8	Démontage et transport	34
8.2.9	Utilisation dans des véhicules adaptés au transport de personnes à mobilité réduite (TPMR).....	35
8.2.9.1	Accessoires indispensables	36
8.2.9.2	Utilisation du produit dans le véhicule.....	36
8.2.9.3	Orienter l'unité d'assise.....	37
8.2.9.4	Orienter et bloquer l'inclinaison de l'assise	37
8.2.9.4.1	Unité d'assise Kimba Neo	37
8.2.9.4.2	Systèmes d'assise alternatifs	38
8.2.9.5	Orienter et bloquer l'inclinaison du dossier	38
8.2.9.5.1	Unité d'assise Kimba Neo	38
8.2.9.5.2	Systèmes d'assise alternatifs	39
8.2.9.6	Bloquer le produit dans le véhicule.....	39
8.2.9.7	Sécuriser l'utilisateur dans le produit.....	40
8.2.9.8	Restrictions d'utilisation	41
8.3	Kimba Cross	42
8.3.1	Unité d'assise.....	42
8.3.2	Support de coque d'assise	42
8.3.3	Barre de poussée.....	43
8.3.3.1	Réglage de la hauteur de la barre de poussée	43
8.3.3.2	Réglage de l'inclinaison de la barre de poussée	43
8.3.4	Frein	44
8.3.4.1	Actionnement du frein.....	44
8.3.4.2	Réglage du frein	44
8.3.5	Régler l'inclinaison du siège.....	45
8.3.6	Réglage de l'empattement.....	45
8.3.7	Utilisation comme remorque de vélo	46
8.3.7.1	Montage du système de raccordement sur le vélo	46
8.3.7.2	Raccordement de la remorque au vélo	46
8.3.7.3	Kit d'équipement.....	46
8.3.8	Autres options	47
8.3.8.1	Roue avant orientable	47
8.3.8.2	Pare-boue des roues arrière/protège-vêtements.....	47
8.3.8.3	Anti-bascule	47
8.3.8.4	Sacoche	48
8.3.8.5	Protège-rayons	48
8.3.9	Démontage et transport	48
8.3.9.1	Plier le châssis	48
8.3.10	Utilisation dans des véhicules adaptés au transport de personnes à mobilité réduite (TPMR).....	49
8.4	Kimba Inline	49
8.4.1	Unité d'assise.....	49
8.4.2	Support de coque d'assise	50
8.4.3	Réglage de la bascule de l'assise	50
8.4.4	Barre de poussée.....	51
8.4.4.1	Réglage de la barre de poussée	51
8.4.5	Frein	51
8.4.5.1	Actionnement du frein.....	52

8.4.5.2	Réglage du frein	52
8.4.6	Réglage de l'empattement.....	52
8.4.7	Démontage et transport	53
8.4.8	Utilisation dans des véhicules adaptés au transport de personnes à mobilité réduite (TPMR).....	54
8.5	Entretien	54
8.5.1	Retrait / mise en place des rembourrages de protection contre les chocs pour le nettoyage (uniquement Kimba Neo, option)	54
8.5.2	Nettoyage	55
8.5.2.1	Nettoyage à la main	55
8.5.2.2	Nettoyage en cabine de lavage	55
8.5.3	Désinfection	55
9	Maintenance et réparations	55
9.1	Maintenance.....	55
9.1.1	Intervalles de maintenance	56
9.1.2	Objet de la maintenance	56
9.2	Réparation	56
10	Mise au rebut.....	57
10.1	Consignes relatives à la mise au rebut	57
10.2	Consignes relatives à la réutilisation	57
11	Informations légales.....	57
11.1	Responsabilité	57
11.2	Garantie commerciale.....	57
11.3	Durée de vie	57
12	Caractéristiques techniques.....	58
12.1	Kimba Neo	58
12.2	Kimba Cross	58
12.3	Kimba Inline	59
13	Annexes.....	59
13.1	Valeurs limites pour les poussettes thérapeutiques transportables dans les trains	59

1 Avant-propos

INFORMATION

Date de la dernière mise à jour : 2020-03-27

- ▶ Veuillez lire attentivement l'intégralité de ce document avant d'utiliser le produit ainsi que respecter les consignes de sécurité.
- ▶ Demandez au personnel spécialisé de vous expliquer comment utiliser le produit en toute sécurité.
- ▶ Adressez-vous au personnel spécialisé si vous avez des questions concernant le produit ou en cas de problèmes.
- ▶ Signalez tout incident grave survenu en rapport avec le produit, notamment une aggravation de l'état de santé, au fabricant et à l'autorité compétente de votre pays.
- ▶ Conservez ce document.

INFORMATION

- ▶ Vous pouvez obtenir de nouvelles informations sur la sécurité et les rappels du produit ainsi que la déclaration de conformité en écrivant à oa@ottobock.com ou auprès du service après-vente du fabricant (voir adresses en 3ème ou 4ème de couverture).
- ▶ Vous pouvez commander le fichier PDF de ce document en écrivant à oa@ottobock.com ou auprès du service après-vente du fabricant (voir adresses en 3ème ou 4ème de couverture). Le fichier PDF peut également s'afficher dans un format agrandi.

Vous avez opté pour un produit qui vous offrira de nombreuses possibilités d'utilisation au quotidien, que ce soit à votre domicile ou en milieu extérieur.

Avant d'utiliser le produit, familiarisez-vous avec son maniement, son fonctionnement et son utilisation afin d'éviter toute blessure. La présente notice d'utilisation vous fournit les connaissances nécessaires.

Veillez respecter tout particulièrement les points suivants :

- Le personnel spécialisé est chargé d'initier tous les utilisateurs et/ou leurs accompagnateurs à l'utilisation du produit. À l'aide des consignes de sécurité de la présente notice d'utilisation (utilisateur), le personnel spécialisé doit notamment expliquer les risques résiduels aux utilisateurs et/ou aux accompagnateurs.
- Le produit a été ajusté aux besoins de l'utilisateur. Seul le personnel spécialisé est autorisé à procéder à des modifications ultérieures. Nous conseillons de procéder **1 fois par an** au contrôle de l'ajustement du produit pour garantir sur la durée un appareillage optimal. Il est recommandé de procéder à un ajustement **1 fois tous les six mois** notamment pour les utilisateurs dont l'anatomie se modifie (p ex. les mensurations, le poids).
- Votre produit est susceptible de différer des variantes représentées. Les options décrites dans les présentes instructions d'utilisation ne sont pas toutes installées sur votre produit.
- Nous nous réservons le droit d'apporter des modifications techniques relatives à la version décrite dans les présentes instructions d'utilisation.

2 Description du produit

2.1 Fonctionnement

Le produit permet uniquement d'installer des systèmes d'assise pour transporter un enfant qui se trouve sur l'assise (Kimba Inline : deux assises).

Il est possible d'utiliser le produit aussi bien en milieu intérieur qu'en milieu extérieur, sur un sol stable.

2.2 Vue d'ensemble du produit

2.2.1 Kimba Neo

INFORMATION

Le châssis d'extérieur Kimba Neo est disponible avec et sans dispositif séparé de réglage de l'inclinaison de l'assise (voir ill. 1 et ##03432). Pour les châssis d'extérieur sans dispositif séparé de réglage de l'inclinaison de l'assise (##03432), il faut installer l'unité d'assise Kimba Neo pour pouvoir utiliser la bascule de l'assise.



Kimba Neo – Châssis d'extérieur pour systèmes d'assise alternatifs avec l'option roues avant « orientables »

1	Roue arrière emboîtable	6	Barre de poussée réglable
2	Roue avant « orientable » (option)	7	Poignée de déverrouillage du mécanisme de pliage
3	Blocage directionnel	8	Dispositif séparé de réglage de l'inclinaison de l'assise
4	Accroche taxi avant	9	Accroche taxi arrière
5	Logement de l'assise	10	Suspension

2.2.2 Kimba Cross



Kimba Cross – châssis d'extérieur pour unité d'assise Kimba Neo et systèmes d'assise alternatifs

1	Châssis
2	Roue avant (orientable)
3	Roue avant (fixe)
4	Roue arrière emboîtable/frein à tambour
5	Barre de poussée

2.2.3 Kimba Inline



Kimba Inline – châssis d'extérieur pour unité d'assise Kimba Neo et systèmes d'assise alternatifs

1	Châssis
2	Roue avant (orientable)
3	Frein à tambour
4	Barre de poussée

3 Utilisation conforme

Seule une utilisation conforme respectant les consignes de la présente notice d'utilisation permet un usage en toute sécurité du produit. La responsabilité finale d'un fonctionnement exempt d'accident incombe à l'utilisateur.

3.1 Usage prévu

Le produit permet aux enfants souffrant provisoirement ou définitivement d'un handicap partiel ou total des membres inférieurs, ou avec une incapacité à se tenir debout, de se déplacer quotidiennement de façon autonome ou avec l'aide d'une tierce personne chez eux et à l'extérieur.

Le produit est adapté aux utilisateurs dont l'anatomie (p ex. les mensurations, le poids) permet l'utilisation conforme du produit et dont la peau est intacte. Il est manipulé par un accompagnateur.

Le produit doit exclusivement être utilisé avec les options spécifiées sur le formulaire de commande du produit. Ottobock décline toute responsabilité en cas de combinaison avec des dispositifs médicaux et/ou des accessoires d'autres fabricants ne faisant pas partie du système modulaire.

Ne sont pas concernées les combinaisons dont l'efficacité et la sécurité ont été évaluées et qui font l'objet d'un accord de combinaison.

3.2 Indications

- Mobilité légèrement à fortement limitée ou complètement limitée

3.3 Contre-indications

3.3.1 Contre-indications absolues

- Aucune connue

3.3.2 Contre-indications relatives



- Conditions physiques ou psychiques requises non remplies

3.4 Qualification

Seul un personnel spécialisé et qualifié est autorisé à effectuer les opérations de montage et de réglage. Il devra observer toutes les prescriptions du fabricant ainsi que toutes les dispositions légales en vigueur. De plus amples informations à ce sujet peuvent être commandées auprès du service après-vente du fabricant (voir adresses en 3e ou 4e de couverture).

4 Sécurité

4.1 Signification des symboles de mise en garde

 AVERTISSEMENT	Mise en garde contre les éventuels risques d'accidents et de blessures graves.
 PRUDENCE	Mise en garde contre les éventuels risques d'accidents et de blessures.
 AVIS	Mise en garde contre les éventuels dommages techniques.

4.2 Consignes de sécurité relatives au montage et aux réglages

<p> AVERTISSEMENT</p> <p>Opérations de réglage incorrectes</p> <p>Chute, basculement ou postures incorrectes de l'utilisateur causés par des réglages incorrects</p> <ul style="list-style-type: none"> ▶ Sauf consigne contraire, les réglages ne doivent être réalisés que par du personnel spécialisé. ▶ Avant de procéder à un test des réglages modifiés avec l'utilisateur assis, tous les raccords vissés doivent être serrés. ▶ Après chaque modification de réglage, vérifier le bon fonctionnement du produit.
--

<p> PRUDENCE</p> <p>Vis non sécurisées</p> <p>Pincement, écrasement, basculement et chute de l'utilisateur dus à une erreur de montage</p> <ul style="list-style-type: none"> ▶ Après avoir procédé à l'ensemble des ajustements et des réglages, resserrez toutes les vis/écrous de fixation. ▶ Veuillez noter que tous les leviers de réglage sont serrés à la main sans utiliser d'outils.
--

4.3 Consignes de sécurité relatives à l'utilisation

Risques encourus lors de la mise en service du produit

<p> AVERTISSEMENT</p> <p>Modification des réglages par l'utilisateur</p> <p>Blessures graves de l'utilisateur provoquées par des modifications non autorisées du produit</p> <ul style="list-style-type: none"> ▶ Conservez les réglages effectués par le personnel spécialisé. Les seuls réglages que vous pouvez modifier vous-même sont décrits dans le chapitre « Utilisation » de la présente notice d'utilisation. ▶ En cas de problèmes, veuillez vous adresser au personnel spécialisé qui a procédé aux réglages de votre produit.
--

⚠ AVERTISSEMENT**Utilisation inappropriée des emballages**

Risque d'étouffement en raison du non-respect du devoir de surveillance

- ▶ Veillez à maintenir les emballages hors de la portée des enfants.

Risques encourus en montant sur le produit**⚠ PRUDENCE****Frein non activé lors de la montée/descente**

Chute, basculement de l'utilisateur dus à une erreur d'utilisation

- ▶ Avant que l'utilisateur ne monte et descende de la poussette, serrez toujours le frein et vérifiez son bon fonctionnement.
- ▶ Utilisez le frein pour immobiliser la poussette thérapeutique sur un sol accidenté ou lors d'un transfert (par ex. dans un véhicule).

Risques encourus pendant la conduite**⚠ AVERTISSEMENT****Poussée trop forte**

Renversement, chute de l'utilisateur provoqués par un flottement des roues directrices

- ▶ Si la poussette thérapeutique est poussée à vive allure, les roues directrices avant peuvent se mettre à flotter, ce qui peut conduire à un arrêt brutal et un renversement de la poussette thérapeutique.
- ▶ Poussez donc la poussette thérapeutique à une allure normale ou bien activez le blocage directionnel (voir chapitre « Utilisation »). Il est interdit de lâcher ou repousser la poussette lors de son utilisation.

⚠ AVERTISSEMENT**Immobilisation du produit sans surveillance**

Chute de l'utilisateur en raison du non-respect du devoir de surveillance

- ▶ Ne laissez jamais l'utilisateur sans surveillance, même si ce dernier est bien retenu grâce aux ceintures de positionnement et même si les freins sont serrés.

⚠ AVERTISSEMENT**Utilisation non autorisée**

Basculement, renversement de l'utilisateur provoqués par un non-respect des consignes

- ▶ Nous attirons votre attention sur le fait qu'une utilisation anormale de la poussette thérapeutique peut être dangereuse.
- ▶ Notez bien que ce produit ne convient pas au footing, à la course, au skating ou à toute activité semblable (ceci ne s'applique pas au modèle Kimba Cross).
- ▶ Ne dépassez pas la charge maximale admise (voir chapitre « Caractéristiques techniques »).

⚠ PRUDENCE**Utilisateur non expérimenté**

Basculement, chute provoqués par une erreur d'utilisation du produit

- ▶ Entraînez-vous d'abord à utiliser le produit sur un terrain plat où rien n'échappe à votre vue.
- ▶ En compagnie d'un accompagnateur assurant votre sécurité, apprenez à connaître les réactions de la poussette thérapeutique en fonction des déplacements du centre de gravité, par ex. en empruntant des pentes, des côtes et des inclinaisons ou en franchissant divers obstacles.
- ▶ Activez toujours l'anti-bascule (si disponible).

⚠ PRUDENCE**Charge inappropriée**

Basculement, chute de l'utilisateur en raison du déplacement du centre de gravité

- ▶ Notez que toute charge supplémentaire peut avoir un effet négatif sur la stabilité de la poussette thérapeutique.
- ▶ Ne suspendez aucun sac lourd ou autre objet semblable sur la barre de poussée/les poignées de poussée.

⚠ PRUDENCE

Réglage incorrect du centre de gravité

Chute de l'utilisateur due à des réglages extrêmes

- ▶ Vérifiez les pré-réglages de la poussette thérapeutique en ce qui concerne la stabilité et la position correcte de l'utilisateur sur le plan ergonomique. Évitez de procéder à des réglages extrêmes.

⚠ PRUDENCE

Centre de gravité modifié après l'actionnement de la bascule de l'assise

Chute de l'utilisateur due à une erreur de réglage

- ▶ Après chaque modification de la bascule de l'assise notamment combinée à un dossier incliné, vérifiez la stabilité du produit. Pendant la vérification, tenez bien le produit au niveau de la poignée/barre de poussée.

⚠ PRUDENCE

Centre de gravité modifié après le réglage de l'inclinaison du dossier

Chute de l'utilisateur provoquée par une erreur de réglage

- ▶ Vérifiez la stabilité de la poussette après chaque réglage de l'inclinaison du dossier. Pendant la vérification, tenez bien le produit au niveau de la poignée/barre de poussée.

⚠ PRUDENCE

Conduite dangereuse

Chute, basculement vers l'arrière lors du franchissement non adapté d'obstacles

- ▶ Franchissez les obstacles (par ex. des marches ou des bordures de trottoir) et empruntez les pentes, les côtes et les inclinaisons à vitesse réduite.
- ▶ Ne franchissez jamais d'obstacles en diagonale. Négociez les obstacles en vous présentant toujours face à eux (à 90°).
- ▶ Avant de franchir un obstacle, soulevez les roues avant.
- ▶ Évitez toute collision avec des obstacles et ne descendez pas les bordures de trottoir/marches abruptement avec votre produit.
- ▶ Évitez de rouler sur un sol non goudronné.

Risques encourus en franchissant des obstacles

⚠ AVERTISSEMENT

Emprunter des escaliers et franchir des obstacles sans aide

Basculement, chute de l'utilisateur dus à un non-respect des consignes de transport

- ▶ Faites-vous aider par d'autres personnes pour emprunter des escaliers et franchir des obstacles.
- ▶ Utilisez les dispositifs destinés à cet effet (par ex. des rampes d'accès ou des ascenseurs).

⚠ PRUDENCE

Soulèvement incorrect par les accompagnateurs

Basculement, chute de l'utilisateur provoqués par le soulèvement au niveau de pièces amovibles

- ▶ Les accompagnateurs doivent soulever le produit uniquement en le saisissant par ses pièces soudées ou fixes (p. ex. tube du cadre avant par l'intermédiaire des roues avant, axe arrière).
- ▶ Le soulèvement au niveau de la poignée/barre de poussée non fixée est notamment dangereux.

Risque encouru en présence de lésions cutanées

⚠ PRUDENCE

Lésions cutanées

Lésions cutanées ou points de pression dus à une charge excessive

- ▶ Avant d'utiliser le produit et pendant son utilisation, vérifiez que la peau est intacte.
- ▶ Veillez à un soin minutieux de la peau ainsi qu'à soulager les points de pression en interrompant l'utilisation du produit.
- ▶ En cas de lésions cutanées ou d'autres problèmes, cessez d'utiliser le produit. Consultez le personnel spécialisé.

Risques dus au feu, à la chaleur et au froid**⚠ PRUDENCE****Températures extrêmes**

Hypothermie ou brûlures au contact des pièces, défaillance des pièces

- ▶ N'exposez pas le produit à des températures extrêmes (par ex. rayonnement solaire, sauna, froid extrême).
- ▶ Ne placez pas le produit à proximité directe d'appareils de chauffage.

Risques dus à une utilisation incorrecte du produit**⚠ AVERTISSEMENT****Surcharge**

Blessures graves en raison d'un basculement du produit dû à une surcharge, détérioration du produit

- ▶ Ne dépassez pas la charge maximale admise (voir la plaque signalétique et le chapitre « Caractéristiques techniques »).
- ▶ Notez que certains accessoires et éléments ajoutés sur le produit réduisent la capacité de charge restante.

⚠ AVERTISSEMENT**Perte de stabilité due à une surcharge**

Chute, basculement de l'utilisateur dus à la modification du centre de gravité

- ▶ Notez que toute charge supplémentaire peut avoir un effet négatif sur la stabilité de la poussette thérapeutique.
- ▶ Ne suspendez jamais aucun sac lourd ou autre objet semblable sur la barre de poussée.

⚠ AVERTISSEMENT**Dépassement de la durée de vie**

Blessures graves occasionnées par le non-respect des consignes du fabricant

- ▶ Une utilisation du produit dépassant la durée de vie prévue et indiquée entraîne une augmentation des risques résiduels.
- ▶ Respectez la durée de vie indiquée.

⚠ AVERTISSEMENT**Absence de contrôle avant chaque utilisation**

Chute et basculement de l'utilisateur dus à l'absence de contrôle

- ▶ Dans l'intérêt de la sécurité de l'utilisateur, les contrôles suivants doivent être effectués avant l'utilisation :
 - Vérifiez que la bascule de l'assise et l'inclinaison du dossier sont correctement bloquées.
 - Vérifiez le bon fonctionnement de toutes les boucles des sangles au niveau des ceintures de positionnement et des dispositifs d'aide au positionnement.

⚠ PRUDENCE**Utilisation du produit pour les examens diagnostiques et les traitements thérapeutiques**

Altération des résultats de l'examen ou de l'efficacité des traitements en raison des interactions du produit avec les appareils utilisés

- ▶ Veillez à ce que les examens et les traitements soient effectués exclusivement dans les conditions prescrites.

⚠ PRUDENCE**Aucun contrôle de la tenue de route, bruits ou odeurs inattendus**

Chute, basculement et collision avec des personnes ou des objets environnants provoqués par des défauts

- ▶ Mettez immédiatement le produit hors service si vous constatez la présence d'erreurs, de défauts ou d'autres dangers pouvant provoquer des dommages corporels. Il s'agit notamment de mouvements incontrôlés ainsi que de bruits/d'odeurs inattendus ou non constatés auparavant, qui divergent fortement de l'état du produit à sa livraison.
- ▶ Veuillez vous adresser au personnel spécialisé.

⚠ PRUDENCE

Absence de maintenance
 Chute, basculement de l'utilisateur causés par une absence de maintenance

- ▶ Avant chaque utilisation, vérifiez l'état de marche du produit.
- ▶ Respectez les intervalles de maintenance (consulter la page 55, chapitre « Maintenance »).

AVIS

Utilisation dans des conditions d'environnement inappropriées
 Détérioration du produit due à la corrosion ou à l'abrasion

- ▶ N'utilisez pas le produit dans de l'eau salée.
- ▶ Veillez à ce que les paliers des roues ne soient pas affectés par du sable ou d'autres particules de saletés.

4.4 Effets secondaires

Lors de l'utilisation du produit, les effets secondaires suivants peuvent survenir :

- Cervicalgie, myalgie et arthralgie
- Troubles de la circulation sanguine, risque d'escarre

En cas de maux, un médecin ou un thérapeute doit être consulté.

4.5 Autres remarques

INFORMATION

Malgré le respect de toutes les directives et normes applicables, il est possible que les systèmes d'alarme (dans des grands magasins, par ex.) réagissent à votre produit. Le cas échéant, enlevez votre produit de la zone déclenchant la réaction.

INFORMATION

Notez que tous les accessoires et les éléments ajoutés sur le produit réduisent la capacité de charge restante.

INFORMATION

Les numéros de série indispensables pour toute demande de renseignements et toute commande figurent sur la plaque signalétique. Le chapitre « Plaque signalétique » explique toutes les informations fournies par la plaque signalétique (consulter la page 14).

4.6 Plaque signalétique et pictogrammes d'avertissement

4.6.1 Plaque signalétique

Les plaques signalétiques se trouvent sur le châssis.

4.6.1.1 Kimba Neo

Étiquette	Signification
	A Nom du fabricant
	B Marquage CE
	C Charge maximale admise (voir chapitre « Caractéristiques techniques »)
	D Coordonnées du fabricant/adresse
	E Numéro de série ¹⁾
	F Date de fabrication ²⁾
	G Symbole pour dispositif médical (Medical Device)
	H AVERTISSEMENT ! Lire la notice d'utilisation avant toute utilisation du produit. Respectez les consignes de sécurité importantes (par ex. avertissements, mesures de précaution).
	I Référence du fabricant pour la version du produit
	J Numéro de série (PI) ^{3),1)}
	K Référence internationale (Global Trade Item Number) (DI) ⁴⁾

- 1) YYYY = année de fabrication ; WW = semaine de fabrication ; PP = lieu de fabrication ; XXXX = numéro courant de production
- 2) YYYY = année de fabrication ; MM = mois de fabrication ; DD = jour de fabrication
- 3) UDI-PI selon la norme GS1 ; UDI = Unique Device Identifier, PI = Product Identifier
- 4) UDI-DI selon la norme GS1 ; UDI = Unique Device Identifier, DI = Device Identifier

4.6.1.2 Kimba Cross, Kimba Inline

Étiquette	Signification
	A Nom du fabricant
	B Marquage CE
	C Charge maximale admise (voir chapitre « Caractéristiques techniques »)
	D Coordonnées du fabricant/adresse
	E Numéro de série ¹⁾
	F Date de fabrication ²⁾
	G Symbole pour dispositif médical (Medical Device)
	H AVERTISSEMENT ! Lire la notice d'utilisation avant toute utilisation du produit. Respectez les consignes de sécurité importantes (par ex. avertissements, mesures de précaution).
	I Le fabricant n'a pas autorisé l'utilisation du produit comme siège dans les véhicules destinés au transport de personnes à mobilité réduite (TPMR)
	J Référence du fabricant pour la version du produit
	K Numéro de série (PI) ^{3),1)}
	L Référence internationale (Global Trade Item Number) (DI) ⁴⁾

- 1) YYYY = année de fabrication ; WW = semaine de fabrication ; PP = lieu de fabrication ; XXXX = numéro courant de production
- 2) YYYY = année de fabrication ; MM = mois de fabrication ; DD = jour de fabrication
- 3) UDI-PI selon la norme GS1 ; UDI = Unique Device Identifier, PI = Product Identifier
- 4) UDI-DI selon la norme GS1 ; UDI = Unique Device Identifier, DI = Device Identifier

4.6.2 Pictogrammes d'avertissement

Étiquette	Signification
<p>Achtung: Bitte beachten Sie die maximale Zuladung des Untergestells!</p> <p>Attention: Please note the permissible vehicle payload!</p>	<p>Attention : veuillez respecter la charge maximum du châssis d'extérieur ! (voir chapitre « Caractéristiques techniques »)</p>
	<p>Point de fixation permettant d'attacher le produit dans un véhicule destiné au transport de personnes à mobilité réduite (TPMR)</p>

Étiquette	Signification
 <p>WARNING</p> <p>ACHTUNG: Lassen sie Ihr Kind nicht unbeaufsichtigt!</p> <p>ATTENTION: Never leave your child unattended!</p> <p>ACHTUNG: Dieser Sitz ist für Kinder unter 6 Monaten nicht geeignet!</p> <p>ATTENTION: This seating unit is unsuitable for children aged below 6 month!</p> <p>ottobock.</p>	<p>AVERTISSEMENT/WARNING ATTENTION ! Ne laissez pas votre enfant sans surveillance. ATTENTION! Never leave your child unattended!</p> <p>ATTENTION ! Ce siège ne convient pas aux enfants de moins de 6 mois. ATTENTION! This seating unit is unsuitable for children aged below 6 months!</p>

5 Livraison

5.1 Contenu de la livraison

5.1.1 Kimba Neo

- un châssis plié
- des options installées conformément au formulaire de commande
- les instructions d'utilisation
- Notice d'utilisation relative aux accessoires (en fonction de l'équipement)

5.1.2 Kimba Cross

- un châssis plié
- 2 roues arrière avec arbre de roue
- une roue avant avec système de serrage rapide et pare-boue monté
- des options installées conformément au formulaire de commande
- les instructions d'utilisation (utilisateur)
- Notice d'utilisation relative aux accessoires (en fonction de l'équipement)

5.1.3 Kimba Inline

- un châssis plié
- des options installées conformément au formulaire de commande
- les instructions d'utilisation (utilisateur)
- Notice d'utilisation relative aux accessoires (en fonction de l'équipement)

5.2 Options

Un grand nombre d'options permet d'adapter l'équipement de base aux besoins individuels de l'utilisateur. Pour l'utilisation correcte de ces options, consulter la page 25 et suivantes.

5.3 Entreposage

5.3.1 Entreposage en cas d'utilisation quotidienne

Il convient de toujours entreposer le produit à l'abri des nuisances extérieures.

5.3.2 Entreposage en cas d'absence prolongée

Le produit doit être entreposé dans un endroit sec. Informations précises pour un entreposage prolongé : consulter la page 58.

Il n'est pas nécessaire de démonter le produit.

Veillez à ne jamais placer le produit trop près de sources de chaleur. En cas d'immobilisation prolongée ou de fort réchauffement des pneus (par ex. à proximité d'un radiateur ou en cas de rayonnement solaire important derrière des vitres), les pneus peuvent se déformer durablement.

Une exposition directe au soleil ou aux rayons ultraviolets accélère le vieillissement des pneus. En résulte un durcissement superficiel du profil qui entraîne le détachement de particules au niveau des angles du profil de pneu.

Les pneus doivent être changés tous les **2 ans**, quel que soit leur degré d'usure.

6 Mise en service du produit

6.1 Assemblage

PRUDENCE

Points de pincement apparents

Coincement et pincement provoqués par une mauvaise manipulation

- ▶ Lorsque vous relevez le dossier, placez vos doigts uniquement sur les éléments indiqués.

PRUDENCE

Erreur lors de l'assemblage

Chute, basculement de l'utilisateur provoqués par des pièces desserrées

- ▶ Après chaque montage, vérifiez que les roues amovibles sont bien fixées. Les arbres de roue doivent être correctement verrouillés dans les logements de roue.
- ▶ Avant d'utiliser le produit, assurez-vous que le verrouillage du mécanisme de pliage est bien enclenché.
- ▶ À chaque pose de l'unité d'assise, assurez-vous que cette dernière s'enclenche sur le châssis d'extérieur en émettant un clic.
- ▶ Sécurisez l'unité d'assise à l'aide du dispositif de verrouillage du siège.

6.1.1 Kimba Neo

PRUDENCE

Mécanisme de limitation de la bascule mal réglé sur le châssis d'extérieur

Chute de l'utilisateur due à une erreur d'utilisation

- ▶ Avant la pose de l'unité d'assise sur le châssis d'extérieur, réglez le mécanisme de limitation de la bascule en fonction du sens dans lequel l'unité d'assise sera dirigée.
- ▶ Le mécanisme de limitation de la bascule se règle sur le châssis d'extérieur. Veuillez consulter les informations relatives au réglage du mécanisme de limitation de la bascule dans la notice d'utilisation du châssis d'extérieur.

Poser les roues arrière

- 1) En cas de frein serré : desserrer le frein.
- 2) Abaisser le verrouillage des roues (voir ill. 4, pos. 1).
- 3) Insérer les roues arrière sur l'arbre jusqu'à ce que le dispositif de verrouillage s'enclenche en émettant un clic.

Déplier la poussette thérapeutique (en cas d'unité d'assise non montée)

- 1) Relevez la barre de poussée (voir ill. 5, p. 1). Pour relever la barre de poussée : consulter la page .
 - 2) Dépliez la poussette thérapeutique en tirant la barre de poussée (voir ill. 5, pos. 2 ; voir ill. 6).
- Les poignées de déverrouillage du mécanisme de pliage s'enclenchent automatiquement après le dépliage (voir ill. 5, pos. 3).

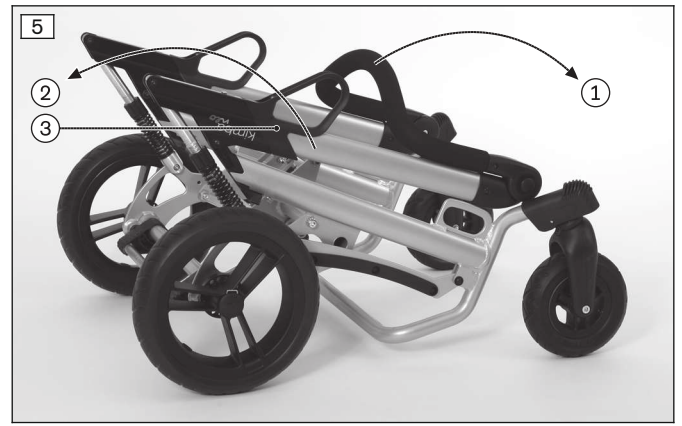
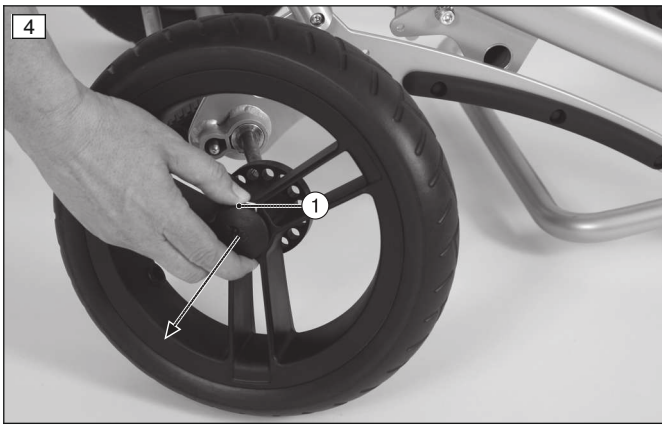

INFORMATION

La pose du siège est décrite dans la notice d'utilisation (utilisateur) de l'unité d'assise.

6.1.2 Kimba Cross

Déplier la poussette thérapeutique

- 1) Retirer les dispositifs de sécurité pour le transport et les emballages.
- 2) Retirer la tige d'arrêt des languettes perforées (voir ill. 7).
- 3) Relever la barre de poussée et insérer le montant du dossier dans le logement correspondant (voir ill. 8).
- 4) Régler l'inclinaison souhaitée pour la barre de poussée au moyen du trou du montant du dossier (voir ill. 9).
- 5) Insérer la tige d'arrêt dans le trou du montant du dossier et dans les languettes perforées du logement.
- 6) Bloquer avec l'étrier rabattable (voir ill. 10).

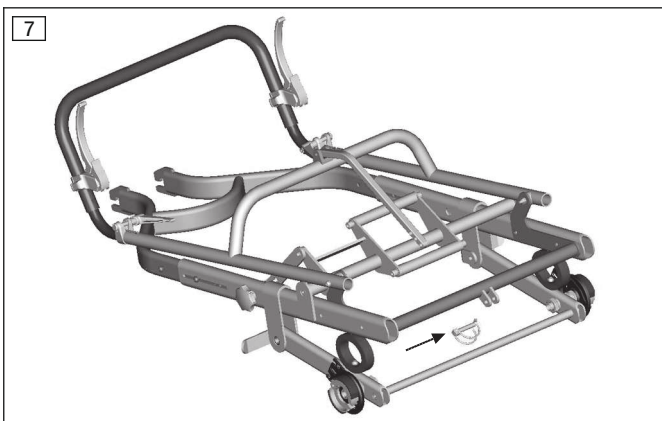

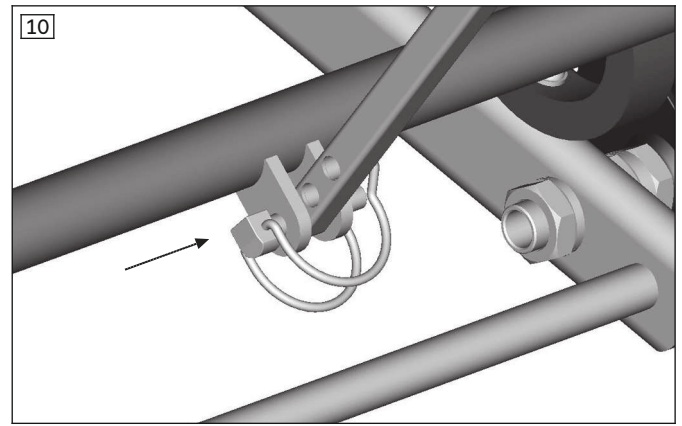
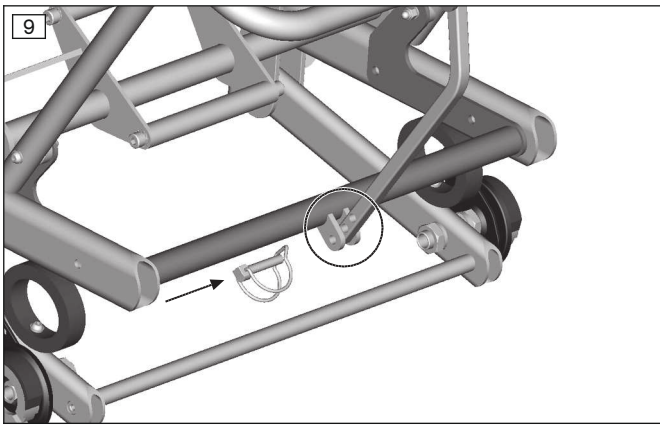

Montage des roues arrière

- Fixer l'arbre de roue et la roue dans le logement de l'arbre (voir ill. 11).

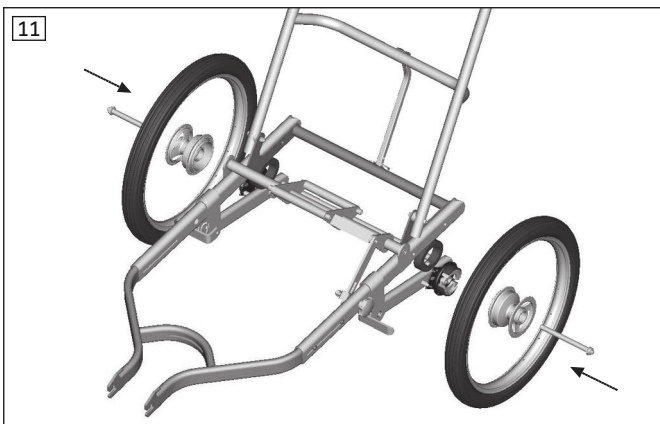

Montage de la roue avant

- 1) Insérer la roue avant et le pare-boue dans la fourche, et les enfoncez complètement vers l'arrière et le haut (voir ill. 12).
- 2) Fermer le levier de l'excentrique de l'axe de serrage. **Facultatif** : régler le serrage en tournant le levier ou l'écrou opposé.

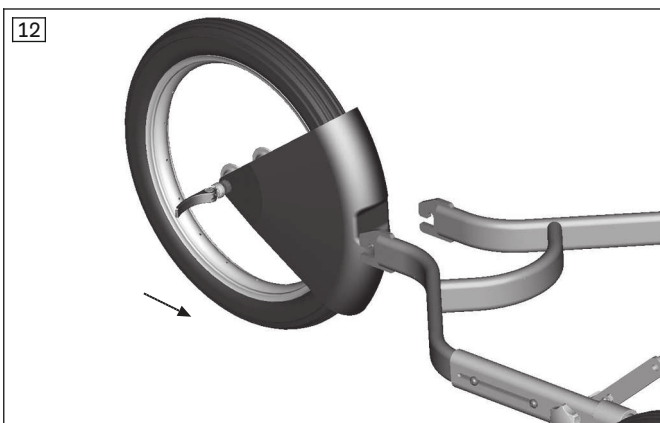

6.1.2.1 Kit d'équipement

Le kit d'équipement comprend les éléments suivants :

- Arceau de sécurité
- Fanion
- Éclairage (feu arrière rouge ; réflecteur arrière rouge)
- Réflecteurs autocollants blancs
- Réflecteur pour rayons

Certains éléments du kit d'équipement sont installés en usine. Les éléments suivants sont fournis et doivent être montés par le personnel spécialisé :

Arceau de sécurité

- 1) Posez l'arceau de sécurité sur la barre de poussée (voir ill. 13).
- 2) Posez et serrez les vis à six pans creux (voir ill. 13).

Fanion

- 1) Desserrez l'écrou chapeau gauche du logement de la barre de poussée (voir ill. 14, pos. 1).
- 2) Insérez la fourche du mât en fibres de verre derrière la rondelle (voir ill. 14, pos. 2).
- 3) Serrez l'écrou chapeau gauche du logement de la barre de poussée (voir ill. 14, pos. 1).

Éclairage (feu arrière rouge, réflecteur arrière rouge)

- 1) En suivant les indications du fabricant, fixez sur le tube transversal arrière le feu arrière qui fonctionne sur accumulateur/batterie.
- 2) Fixez le réflecteur arrière avec les colliers de tuyau sur le tube transversal arrière.

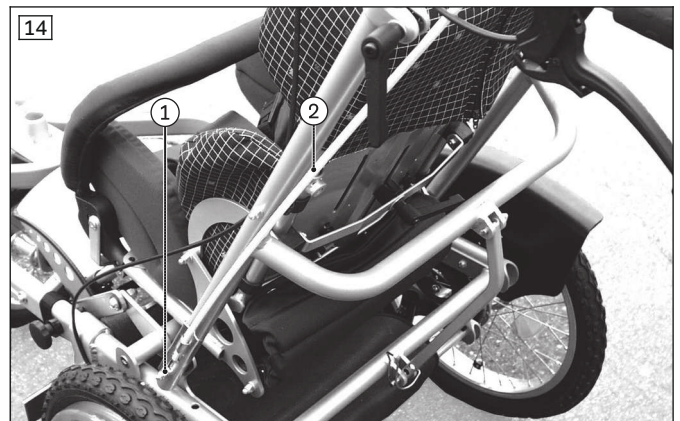
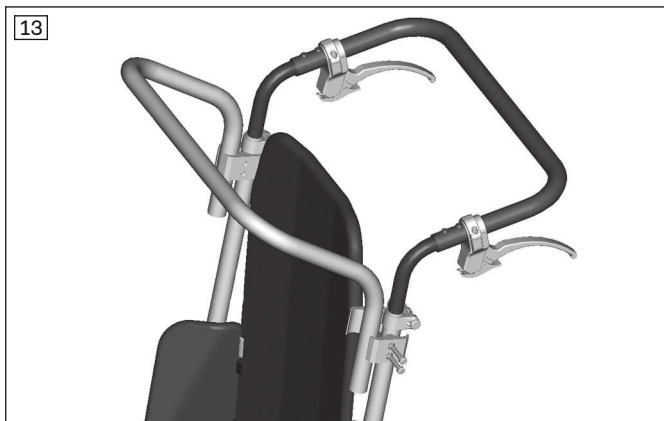

6.1.3 Kimba Inline

Déplier la poussette thérapeutique

- 1) Relever la barre de poussée vers l'avant (voir ill. 106).
- 2) Tirer vers le haut les coulisseaux de blocage et les enclencher sur le châssis (voir ill. 105).

6.2 Ajout d'une plateforme pour respirateur (uniquement pour Kimba Neo)

⚠ AVERTISSEMENT

Utilisation non autorisée dans des véhicules destinés au transport de personnes à mobilité réduite (TPMR)

Blessures graves à la suite d'un accident causé par l'utilisation de combinaisons de produits non contrôlés

- L'utilisation du produit dans des véhicules TPMR **n'est pas** autorisée avec une plateforme pour respirateur.

INFORMATION

La plateforme pour respirateur ne peut pas être montée sur un produit comportant des roues avant fixes.

La plateforme pour respirateur peut être montée comme suit :

- Montage de la grande plateforme pour respirateur T1 au-dessus des roues avant (voir ill. 15) – l'utilisateur est assis dans le sens contraire au sens de la marche
- Montage de la grande plateforme pour respirateur T1 au-dessus des roues arrière (voir ill. 16) – l'utilisateur est assis dans le sens de la marche

Le respirateur se fixe avec des sangles à l'aide des fentes de la plateforme pour respirateur.

Il est conseillé d'utiliser un revêtement antidérapant.

Vous pouvez tourner l'unité d'assise uniquement en changeant l'emplacement de la plateforme pour respirateur.



Vue d'ensemble du kit de montage de la plateforme pour respirateur

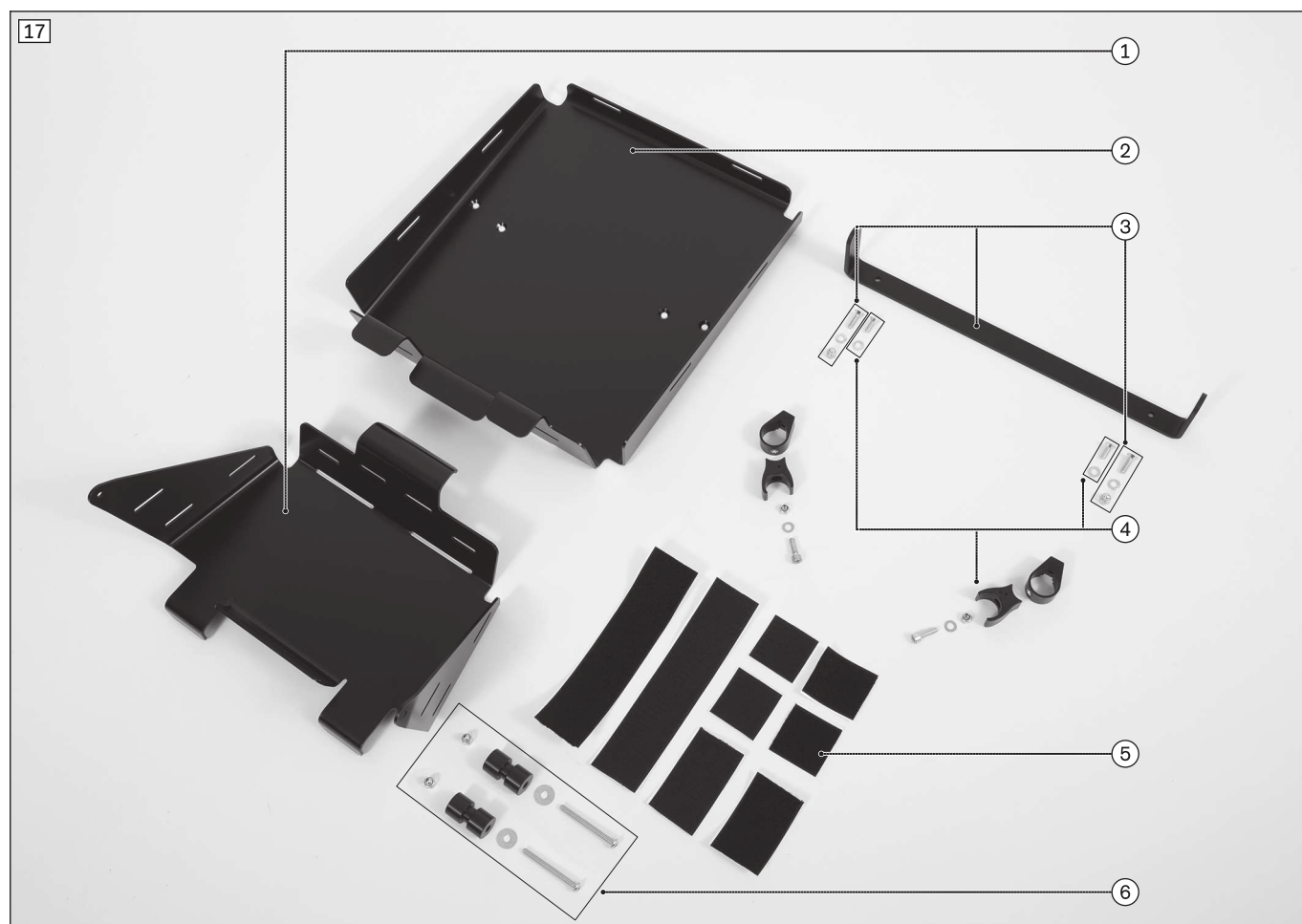

1	Plateforme pour respirateur T2	4	Supports inférieurs (avec matériel de fixation)
2	Plateforme pour respirateur T1	5	Bandes auto-agrippantes
3	Barre de maintien avec matériel de fixation	6	Supports latéraux (avec matériel de fixation)

6.2.1 Montage avec siège dans le sens contraire au sens de la marche

Montage de la plateforme pour respirateur T2

- Collez la bande molletonnée au milieu sur le tube du châssis avant (voir ill. 18).
INFORMATION: Coupez une longueur d'env. 210 mm pour la taille 1 et env. 290 mm pour la taille 2.
- Collez les bandes à crochets sur les ailettes coudées de la plateforme pour respirateur T2 comme indiqué sur l'illustration (voir ill. 19).
- Placez la plateforme pour respirateur T2 sur le tube du châssis avant et sur le tube d'essieu (voir ill. 20).

- 4) Soulevez à nouveau la plateforme pour respirateur T2 au niveau du tube d'essieu. Collez 2 morceaux de bande molletonnée de taille 50 x 50 mm sur le tube d'essieu sous les ailettes coudées (voir ill. 21).
 - 5) Appuyez fermement sur la plateforme pour respirateur T2.
- La plateforme pour respirateur T2 est montée (voir ill. 20).

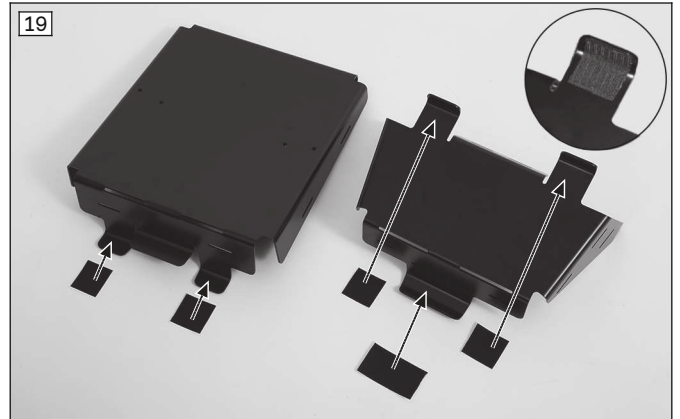

Montage de la plateforme pour respirateur T1

- 1) Collez les bandes à crochets sur les ailettes coudées de la plateforme pour respirateur T1 comme indiqué sur l'illustration (voir ill. 19).
 - 2) Vissez la barre de maintien sur la plateforme pour respirateur T1 (voir ill. 22, pos. 1 ; voir ill. 23, pos. 1).
 - 3) Vissez les supports sur la barre de maintien (voir ill. 22, pos. 2).
INFORMATION: Il est recommandé de commencer par monter un seul support sur la barre de maintien. Le montage du deuxième support sur la barre de maintien est effectué au moment du montage de la plateforme pour respirateur T1 sur le châssis avant.
 - 4) Placez la plateforme pour respirateur T1 sur le tube du châssis avant (voir ill. 24, pos. 1).
 - 5) Insérez les supports de la plateforme pour respirateur T1 dans les œillets et montez-les (voir ill. 25 ; voir ill. 24, pos. 2).
- La plateforme pour respirateur T1 est montée (voir ill. 24).

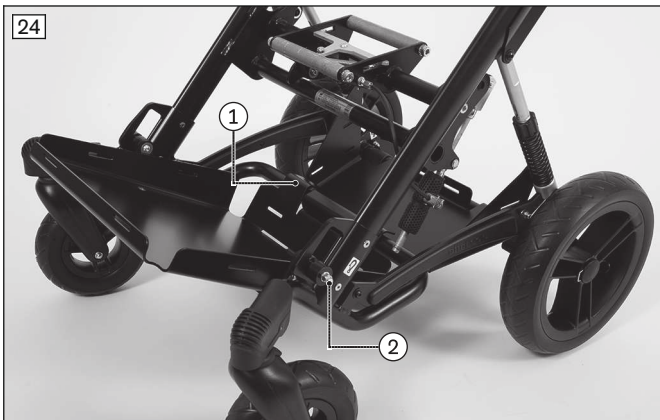
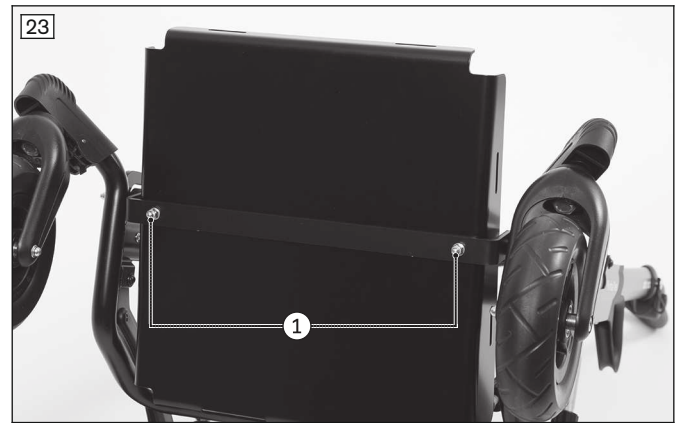
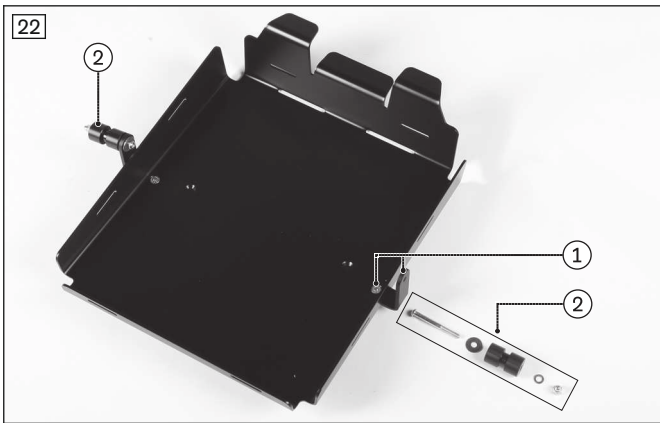

6.2.2 Montage avec siège dans le sens de la marche

Montage de la plateforme pour respirateur T2

- 1) Collez la bande molletonnée sur le tube du châssis avant (voir ill. 18).
INFORMATION: Coupez une longueur d'env. 210 mm pour la taille 1 et env. 290 mm pour la taille 2.
 - 2) Collez les bandes à crochets sur les ailettes coudées de la plateforme pour respirateur T2 comme indiqué sur l'illustration (voir ill. 19).
 - 3) Vissez les supports sur la plateforme pour respirateur T2 (voir ill. 26, pos. 1).
INFORMATION: Il est recommandé de commencer par monter un seul support sur la barre de maintien. Le montage du deuxième support sur la barre de maintien est effectué au moment du montage de la plateforme pour respirateur T2 sur le châssis avant.
 - 4) Placez la plateforme pour respirateur T2 sur le tube du châssis avant (voir ill. 27, pos. 1).
 - 5) Insérez les supports de la plateforme pour respirateur dans les œillets et montez-les (voir ill. 28 ; voir ill. 27, pos. 2).
- La plateforme pour respirateur T2 est montée (voir ill. 27).

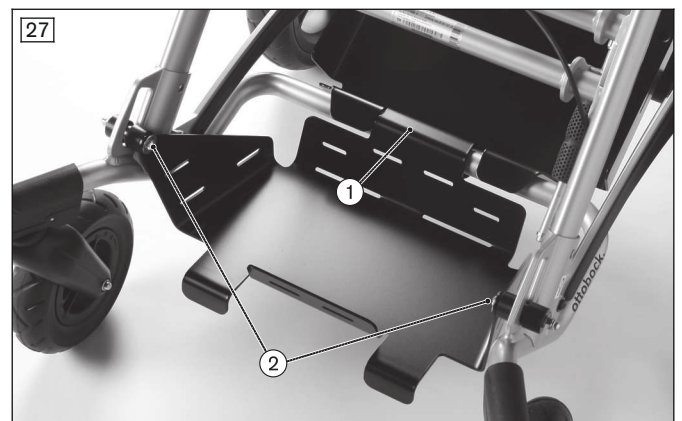
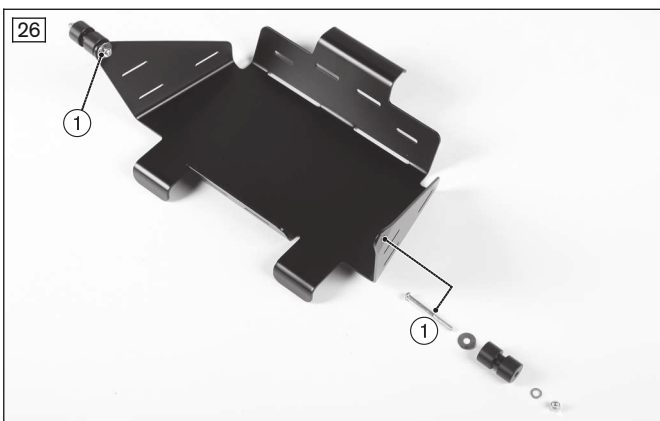



Montage de la plateforme pour respirateur T1

- 1) Collez les bandes à crochets sur les ailettes coudées de la plateforme pour respirateur T1 comme indiqué sur l'illustration (voir ill. 19).
 - 2) Vissez les supports sous la plateforme pour respirateur T1 (voir ill. 29 ; voir ill. 30).
 - 3) Placez la plateforme pour respirateur T1 sur le tube du châssis avant (voir ill. 31, pos. 1).
 - 4) Enfoncez avec précaution les pinces des supports sur le tube d'essieu jusqu'à ce qu'elles s'encliquettent (voir ill. 31, pos. 2/3).
- La plateforme pour respirateur T1 est montée (voir ill. 32).

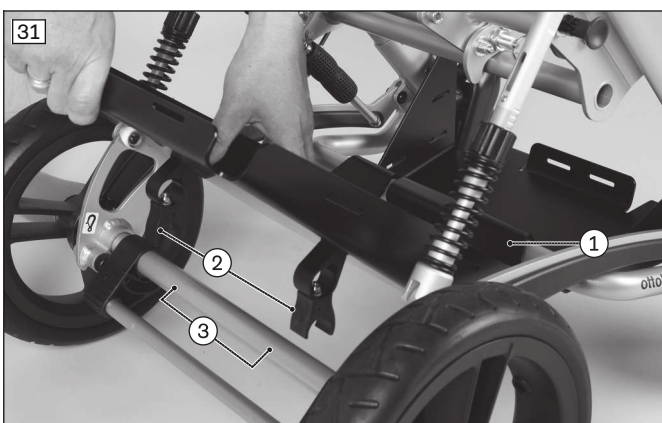

7 Remise du produit

7.1 Livraison au client

AVIS

Utilisation d'un emballage inadapté

Dégradation du produit causée par son transport dans un emballage inapproprié

- Utilisez uniquement l'emballage d'origine pour expédier le produit.

7.2 Remise du produit

⚠ AVERTISSEMENT

Initiation insuffisante

Basculement, chute de l'utilisateur en raison d'un manque d'informations

- Apprenez à l'utilisateur ou à l'accompagnateur comment utiliser son produit en toute sécurité lors de sa remise.

Afin de remettre correctement le produit à l'utilisateur, les étapes suivantes doivent être respectées :

- Effectuez un essai d'assise avec l'utilisateur du produit. Au cours de ces tests, vous devez avant tout vérifier que le positionnement de l'utilisateur est correct d'un point de vue médical.
- Vous devez initier l'utilisateur et les éventuels accompagnateurs à se servir du produit en toute sécurité. Pour ce faire, il est indispensable de recourir notamment à la notice d'utilisation jointe.
- La notice d'utilisation doit être remise à l'utilisateur/à l'accompagnateur lors de la livraison du fauteuil roulant.
- **En fonction de l'équipement** : les notices d'utilisation des accessoires fournis doivent elles aussi être remises.

8 Utilisation

8.1 Consignes d'utilisation

- L'accrochage de charges (sacs à dos p. ex.) au produit peut altérer la stabilité. Il n'est donc pas autorisé d'accrocher des charges supplémentaires au produit.
- Les produits de cette série répondent en général aux exigences techniques minimales pour les fauteuils roulants transportables dans les trains. Veuillez toutefois noter qu'en raison des différentes versions du produit, chaque produit est susceptible de ne pas remplir toutes les exigences minimales (consulter la page 59).

8.2 Kimba Neo

8.2.1 Unité d'assise

⚠ PRUDENCE

Utilisation de systèmes d'assise alternatifs

Blessures graves de l'utilisateur provoquées par une mauvaise utilisation

- Le produit peut être équipé de l'unité d'assise Kimba Neo ou de systèmes d'assise alternatifs. Dans tous les cas, veuillez suivre les indications des instructions d'utilisation distinctes relatives à l'unité d'assise / au système d'assise.

8.2.1.1 Unité d'assise Kimba Neo

Régler le mécanisme de limitation de la bascule après la rotation du siège

Le logement du siège est doté en série d'un mécanisme de limitation de la bascule (voir ill. 33). Lorsque vous réglez l'inclinaison du siège, ce mécanisme veille à ce que l'unité d'assise ne puisse basculer vers l'avant ou l'arrière au-delà des limites autorisées.

À chaque fois que vous tournez l'unité d'assise, vous devez ensuite procéder au réglage du mécanisme de limitation de la bascule comme suit :

- 1) Actionnez le dispositif d'inclinaison du siège (voir ill. 35) et déplacez l'unité d'assise vers l'avant jusqu'à la butée.
 - La surface d'assise est alors inclinée d'environ 10° vers l'avant.
- 2) Retirez l'unité d'assise (voir notice d'utilisation de l'unité d'assise : référence 647H893).
 - Le logement du siège est alors accessible.

- 3) Tirez l'anneau (voir ill. 33/voir ill. 34 pos. 1) pour desserrer le boulon de fixation.
- 4) Placez le crochet de limitation (voir ill. 33/voir ill. 34, pos. 2) à la position correspondant au sens du montage de l'unité d'assise :
 - Crochet de limitation en bas (voir ill. 33) : montez le siège de telle sorte que la direction du regard soit semblable au sens de la marche.
 - Crochet de limitation en haut (voir ill. 34) : montez le siège de telle sorte que la direction du regard soit contraire au sens de la marche.
- 5) Une fois le réglage effectué, veillez à ce que le boulon de fixation s'enclenche complètement/en émettant un clic.
- 6) Posez l'unité d'assise (voir notice d'utilisation de l'unité d'assise : référence 647H893).
- 7) Vérifiez que le mécanisme de limitation de la bascule fonctionne bien.
 - Pour cela, actionnez le dispositif d'inclinaison du siège (voir ill. 35, en cas de dispositif de réglage de l'inclinaison de l'assise sur le châssis : voir chapitre suivant) et déplacez l'unité d'assise vers l'avant/l'arrière.
 - L'unité d'assise ne doit permettre aucun réglage au-delà de 10° vers l'avant et au-delà de 40° vers l'arrière. Si cette consigne n'est pas respectée, la position du crochet de limitation (voir ill. 33/voir ill. 34, pos. 2) n'est pas correcte et doit être modifiée (voir étapes 2-6).

INFORMATION

D'autres réglages sont décrits dans la notice d'utilisation de l'unité d'assise.

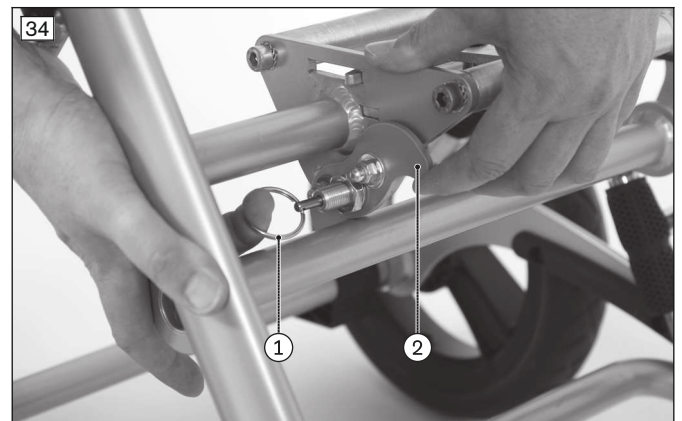
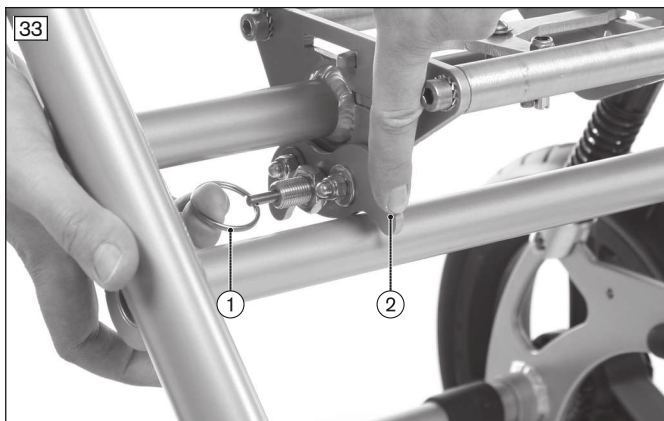

8.2.1.2 Systèmes d'assise alternatifs sans dispositif de réglage de l'inclinaison de l'assise

⚠ PRUDENCE

Manipulation incorrecte de la bascule de l'assise

Basculement, chute de la coque d'assise/du système d'assise provoqués par une erreur d'utilisation du produit

- ▶ Entraînez-vous d'abord à utiliser la bascule de l'assise (inclinaison du siège) avec un produit vide.
- ▶ Après chaque modification de la bascule de l'assise notamment combinée à un dossier incliné, vérifiez la stabilité du produit. Pendant la vérification, tenez bien le produit au niveau de la poignée/barre de poussée.
- ▶ Lorsque vous actionnez la bascule de l'assise, protégez toujours l'utilisateur de toute chute vers l'avant ou l'arrière.
- ▶ Utilisez la bascule de l'assise uniquement sur un sol plat et stable.
- ▶ En présence de montées ou d'obstacles, utilisez le produit uniquement avec la bascule de l'assise abaissée (position neutre et horizontale du siège). Dans les descentes, il convient d'incliner légèrement la bascule de l'assise vers l'arrière.
- ▶ Empruntez uniquement des pentes où les forces requises pour retenir le produit restent maîtrisables.
- ▶ Lorsque vous utilisez la bascule de l'assise, ne placez pas vos mains dans le mécanisme de réglage.

Pour régler l'inclinaison de l'assise des systèmes d'assise alternatifs ne comportant aucun dispositif de réglage de l'inclinaison, vous pouvez utiliser la poignée tournante du châssis d'extérieur Kimba Neo. En fonction des besoins, vous pouvez régler le système d'assise alternatif à un angle compris entre **-10° et +40°** :

- 1) Placez-vous sur le côté gauche de la poussette thérapeutique et tenez fermement le dossier pour des raisons de sécurité (voir ill. 36, pos. 1).
- 2) Tournez la poignée tournante du cadre avant supérieur dans le sens de la flèche afin de permettre le réglage de l'inclinaison du siège (voir ill. 36, pos. 2).

AVIS! Détérioration du dispositif de réglage du siège. Tournez la poignée tournante en appliquant une force normale et uniquement jusqu'à la butée (jusqu'à ce que vous ressentiez une nette résistance). Si vous tournez trop loin la poignée, le mécanisme de réglage peut subir des dommages.

- 3) Réglez l'inclinaison du siège à l'angle de votre choix (voir ill. 37).
- 4) Lâchez la poignée tournante, le mécanisme de réglage se bloque automatiquement.
- 5) Poussez légèrement le dossier vers l'avant/l'arrière afin de vous assurer que le réglage de l'inclinaison du siège ne peut être modifié. Dans le cas contraire, vérifiez la position de la poignée tournante.



8.2.2 Support de coque d'assise

⚠ PRUDENCE

Montage erroné de la coque d'assise

Chute de l'utilisateur en raison d'un montage erroné et de réglages incorrects

- ▶ En cas d'appareillage individuel de la coque d'assise, veuillez noter que le responsable de la mise en circulation est responsable de la sécurité de l'utilisateur. Vérifiez notamment la stabilité au renversement ainsi que la position correcte de l'utilisateur sur le plan ergonomique. Ottobock décline ici toute responsabilité.
- ▶ En cas d'appareillage individuel de la coque d'assise, veuillez noter que le responsable de la mise en circulation est aussi responsable de la transmission d'informations relatives à l'adaptation, à la commande et à l'entretien de la coque d'assise. Adressez-vous pour toute question au personnel spécialisé ayant procédé à l'appareillage individuel de la coque d'assise.

INFORMATION

- ▶ La fixation sur le châssis d'extérieur ainsi que le fonctionnement et l'utilisation de l'option « palette repose-pieds » sont décrits en détail dans la notice d'utilisation du support de coque d'assise 647G250=*.
- ▶ Si vous utilisez le châssis d'extérieur avec une unité d'assise Kimba Neo, vous trouverez de plus amples informations sur l'utilisation dans la notice d'utilisation 647H893=*.

Le support de coque d'assise Kimba sert de base pour les appareillages personnalisés avec des coques d'assise (voir ill. 38). Il est proposé dans différentes tailles et avec une option de palette repose-pieds.

Le support de coque d'assise est fermement fixé par le personnel spécialisé à un système d'assise. Un mécanisme à pince permet le retrait simple de l'unité d'assise/de la coque d'assise du logement du siège sur le châssis d'extérieur.

Pose de la coque d'assise/de l'unité d'assise

- 1) Placez dans un premier temps le siège avec support de coque d'assise à un angle d'environ 45° sur le tube arrière du support de siège (voir ill. 39, pos. 1).
- 2) Appuyez le bord avant du siège sur le châssis jusqu'à ce que vous entendiez un son indiquant que la pince de retenue s'est enclenchée sur le tube avant du logement du siège (voir ill. 39, pos. 2).
- 3) Vérifiez que le siège et le châssis sont bien raccordés. Pour ce faire, tirez par exemple le dossier du siège vers l'arrière.

Retrait de la coque d'assise/de l'unité d'assise

- 1) Relevez la poignée de la pince de retenue placée sous le siège (voir ill. 39, pos. 2). La pince débloque alors le logement du siège.
- 2) Basculez le siège avec support de coque d'assise de 45° environ vers l'arrière, puis soulevez-le pour le retirer.

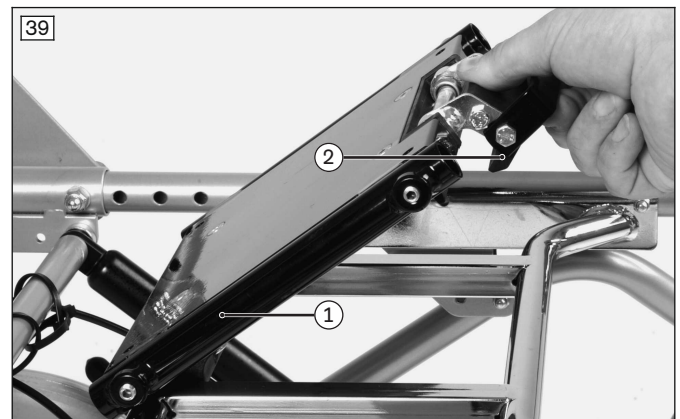
**8.2.3 Barre de poussée****⚠ PRUDENCE****Soulèvement au niveau de pièces amovibles**

Basculement, chute de l'utilisateur provoqués par le soulèvement au niveau de pièces amovibles

- ▶ Le produit ne peut être soulevé qu'en étant saisi au niveau de ses pièces soudées ou fixes. Le soulèvement par, en particulier, le repose-jambe, la poignée/barre de poussée, l'armature pelvienne ainsi que les accoudoirs est dangereux.

8.2.3.1 Réglage de la barre de poussée

La barre de poussée peut être positionnée à la hauteur de votre choix :

- 1) Appuyer simultanément sur les deux boutons placés des deux côtés au niveau des articulations crantées (voir ill. 41, pos. 1).
- 2) Placer la barre de poussée à la position souhaitée (voir ill. 41, pos. 2).
- 3) Relâcher les deux boutons.
- 4) Abaisser ou remonter légèrement la barre de poussée jusqu'à ce que les articulations crantées s'enclenchent en émettant un clic.

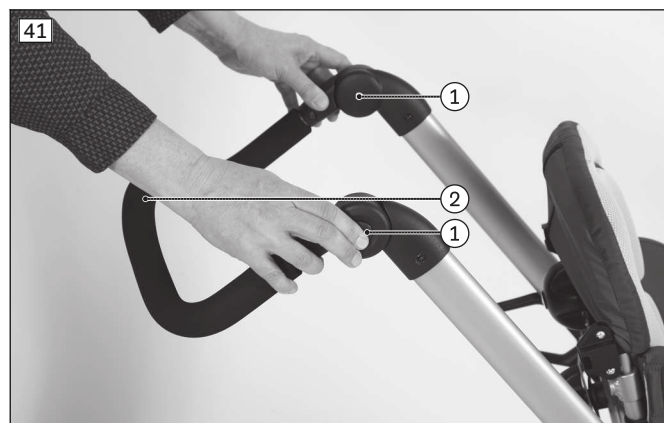

8.2.4 Frein

⚠ PRUDENCE

Frein non activé lors de la montée/descente

Chute, basculement de l'utilisateur dus à une erreur d'utilisation

- ▶ Avant que l'utilisateur ne monte et descende de la poussette, serrez toujours le frein et vérifiez son bon fonctionnement.
- ▶ Utilisez le frein pour immobiliser la poussette thérapeutique sur un sol accidenté ou lors d'un transfert (par ex. dans un véhicule).

AVIS

Actionnement inadapté des freins

Endommagement des roues, perte de la fonctionnalité de freinage dus à une erreur d'utilisation

- ▶ N'actionnez pas le frein de stationnement pendant le trajet. Le produit doit être à l'arrêt avant l'actionnement du frein.
- ▶ N'actionnez pas le frein de stationnement en forçant.
- ▶ Si vous sentez une nette résistance du frein de stationnement lors de son actionnement, modifiez la position des roues en avançant ou reculant légèrement le produit. De cette façon, les boulons d'arrêt pourront s'engrener dans la couronne de freinage.

8.2.4.1 Actionnement du frein de stationnement

Pour sortir l'enfant de la poussette thérapeutique, retirer et poser l'assise, déplier et plier ainsi qu'immobiliser la poussette thérapeutique sur des surfaces inégales, le frein de stationnement doit être actionné.

- 1) **Serrer le frein** : abaissez la barre de freinage avec la pointe du pied (voir ill. 42).
- 2) **Desserrer le frein** : relevez la barre de freinage avec la pointe du pied (voir ill. 43).



8.2.5 Roues avant

La poussette thérapeutique est équipée de roues avant orientables pour faciliter le maniement de la poussette. Si besoin, les roues directrices peuvent être bloquées à l'aide du blocage directionnel intégré. Cette fonction augmente la stabilité directionnelle sur les sols inégaux.

Activation du blocage directionnel

- 1) Tirez le boîtier du blocage directionnel dans le sens du déplacement (##01117_D2_56395).
- 2) Poussez la poussette thérapeutique vers l'avant jusqu'à ce que les roues directrices se bloquent dans les boîtiers du blocage directionnel en émettant un clic.

Désactivation du blocage directionnel

- 1) Poussez le boîtier du blocage directionnel en direction de l'assise (##01117_D2_56395).
- 2) Les roues directrices sont de nouveau déverrouillées.

8.2.6 Suspension

Vous pouvez régler la dureté de la suspension sans paliers en fonction du poids de l'utilisateur et du sol ou de l'état de la route :

- 1) Tourner les bagues d'arrêt des deux côtés du châssis de façon homogène (voir ill. 44, pos. 1).
 - Dans le sens des aiguilles d'une montre : la suspension durcit.
 - Dans le sens inverse des aiguilles d'une montre : la suspension s'assouplit.
- 2) Vérifier que les bagues d'arrêt ont bien la même position des deux côtés. Se repérer à l'aide des 4 marquages (voir ill. 44, pos. 2 ; voir ill. 45, pos. 1).

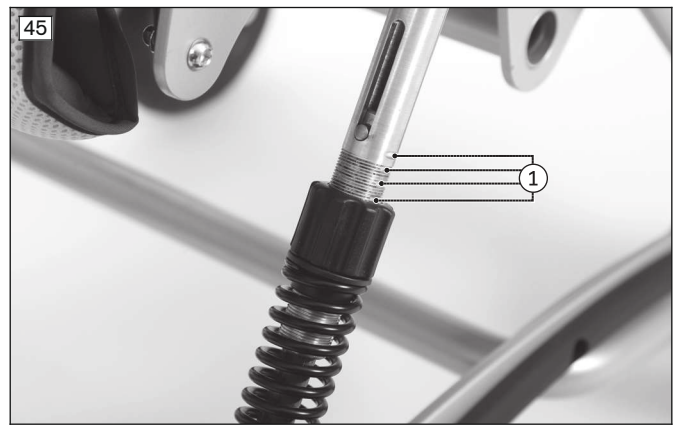
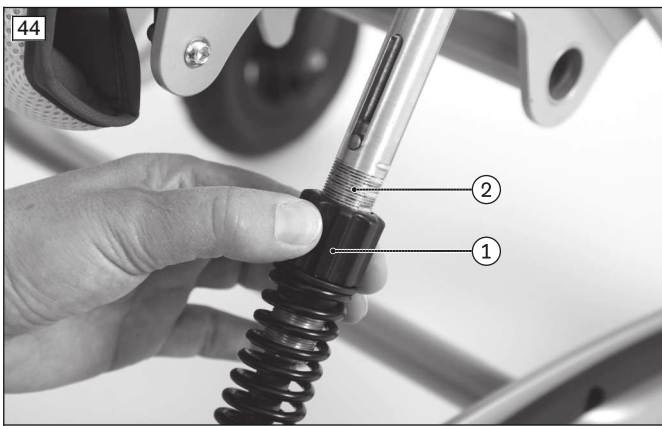

Nous recommandons le réglage suivant de la suspension :

Poids de l'utilisateur	Marquage*
10 kg max.	Jusqu'au 1 ^{er} marquage en partant du haut
20 kg max.	Jusqu'au 2 ^e marquage en partant du haut
30 kg max.	Jusqu'au 3 ^e marquage en partant du haut
40 kg max.	Jusqu'au 4 ^e marquage en partant du haut

* Point de référence : bord supérieur de l'écrou de réglage en plastique

8.2.7 Autres options

8.2.7.1 Aide au basculement

Le dispositif d'aide au basculement (voir ill. 46) permet à l'accompagnateur de faire basculer plus facilement la poussette thérapeutique, par ex. pour franchir une marche ou une bordure de trottoir.

Faire basculer le produit

- 1) Poser un pied sur l'aide au basculement avant de franchir un obstacle et l'abaisser (voir ill. 47).
- 2) Un abaissement simultané de la barre de poussée permet de faire légèrement basculer la poussette thérapeutique.



8.2.7.2 Rembourrage de protection contre les chocs

La poussette thérapeutique peut être équipée d'un rembourrage de protection contre les chocs, qui apporte à l'utilisateur une protection supplémentaire contre les chocs dans la zone du mécanisme de pliage (voir ill. 108).

Utiliser le rembourrage de protection contre les chocs

- 1) Enrouler le rembourrage de protection contre les chocs autour de la barre de poussée et refermer la bande velcro.
- 2) Tourner la fermeture velcro vers le bas et déplacer le rembourrage de protection contre les chocs sur le mécanisme de pliage jusqu'aux poignées de déverrouillage. **INFORMATION: Avant de plier le châssis d'extérieur, retirer les rembourrages de protection contre les chocs afin de libérer le mécanisme de pliage.**

8.2.7.3 Sacoche

AVIS

Surcharge

Détérioration due à un non-respect des consignes

- ▶ Respectez la charge maximum admissible de la sacoche (consulter la page 58).
- ▶ Lorsque vous placez des objets dans la sacoche, vérifiez également que la charge maximale admissible du produit complet n'est pas dépassée.

AVIS

Fixation inadaptée

Détérioration du produit occasionnée par une erreur de montage

- ▶ Lorsque vous fixez l'accessoire, veillez à ce qu'il ne frotte pas au niveau des roues.

La poussette thérapeutique peut être équipée d'une sacoche.

Cette sacoche est fixée au châssis au moyen de boutons-pression et d'une bande velcro (voir ill. 48, pos. 1 ; voir ill. 49, pos. 1).

La sacoche peut être retirée pour être nettoyée.



8.2.7.4 Planche pour poussette

⚠ PRUDENCE

Utilisation incorrecte de la planche pour poussette

Chute, basculement et blessures occasionnés par une erreur d'utilisation

- ▶ Ne dépassez pas la charge maximum admise de la planche pour poussette qui s'élève à **20 kg**.
- ▶ N'utilisez pas la planche pour poussette pour faire du scooter.

AVIS

Détériorations lors du pliage

Détérioration du produit due à une erreur d'utilisation

- ▶ Ne pliez pas la poussette thérapeutique en y laissant la planche pour poussette fixée.

INFORMATION

Vous trouverez les consignes complètes de fixation, de réglage et d'utilisation de la planche pour poussette dans les instructions d'utilisation du fabricant fournies.

La planche pour poussette (voir ill. 50) permet de transporter en toute sécurité un autre enfant qui dispose de suffisamment de place pour se tenir debout.

Vous trouverez toutes les consignes d'utilisation, de fixation et de réglage de la planche pour poussette dans les instructions d'utilisation du fabricant fournies.

Conseils de montage

- Les coupleurs comportant des lanières en plastique doivent être dirigés vers l'arrière et fermement fixés aux accroches taxi arrière (voir ill. 51, pos. 1).
- Les lanières en plastique sont dirigées vers l'intérieur (voir ill. 51, pos. 2).
- Les tiges de sécurité sont dirigées de l'intérieur vers l'extérieur (voir ill. 51, pos. 3).
- La sangle de fixation peut être attachée à l'articulation crantée au-dessus du blocage du mécanisme de pliage (voir ill. 52, pos. 1).

Remarque relative à l'utilisation

- Une fois relevée, la planche pour poussette doit être fixée à l'aide de la sangle de fixation fournie par le fabricant (voir ill. 52, pos. 2).

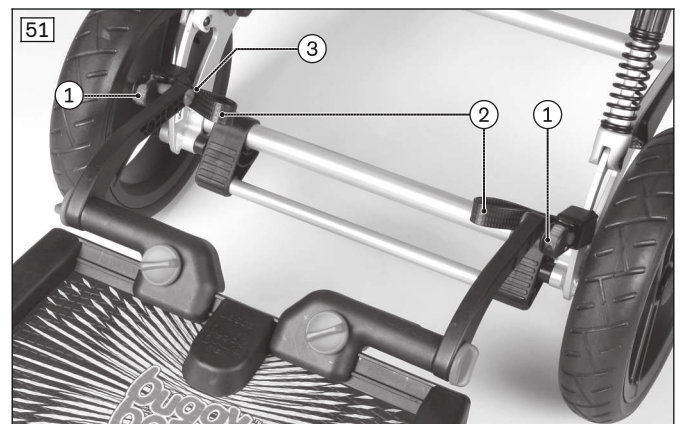

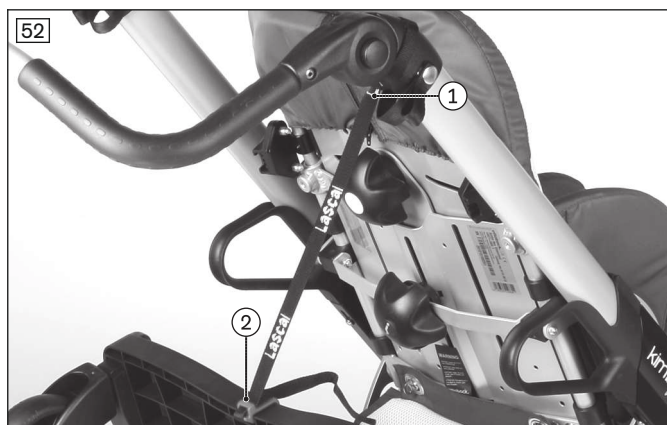

8.2.7.5 Plateforme pour respirateur artificiel

⚠ AVERTISSEMENT

Utilisation interdite dans des véhicules adaptés au transport de personnes à mobilité réduite (TPMR)

Blessures graves suite à un accident

- ▶ Cette option n'est pas adaptée pour le transport dans un véhicule TPMR. Elle doit impérativement être retirée et bien rangée avant le transport.

AVIS

Surcharge

Détérioration due à un non-respect des consignes

- ▶ Lorsque vous placez des objets sur la plate-forme de ventilation, vérifiez également que la charge maximale admissible du produit complet n'est pas dépassée (consulter la page 58).

La plateforme pour respirateur permet de fixer des appareils de respiration. Ces derniers sont fixés à la plateforme pour respirateur avec des sangles et au moyen des fentes.

En fonction de la commande, le montage de cette option a été effectué de la façon suivante :

- Montage de la grande plateforme pour respirateur T1 au-dessus des roues avant (voir ill. 53) – l'utilisateur est assis dans le sens contraire au sens de la marche
- Montage de la grande plateforme pour respirateur T1 au-dessus des roues arrière (voir ill. 54) – l'utilisateur est assis dans le sens de la marche

Vous pouvez tourner l'unité d'assise uniquement en changeant l'emplacement de la plateforme pour respirateur.

INFORMATION : veuillez vous adresser à ce sujet au personnel spécialisé qui a procédé aux réglages de votre produit.



8.2.7.6 Porte-gobelet

Le porte-gobelet (voir ill. 55) permet de placer des gourdes à proximité de l'utilisateur ou de l'accompagnateur. En fonction des besoins, il peut être fixé sur la barre de poussée, sur le tube de pliage ou sur la barre de maintien.

Montage du porte-gobelet

- 1) **Uniquement si le tube est vertical** : fixer les bandes velcro autocollantes à la position de votre choix et à la bonne distance. Ces bandes permettent de maintenir le porte-gobelet lorsque la gourde est remplie.
- 2) Fixer le porte-gobelet à la position de votre choix en utilisant les bandes velcro.



8.2.8 Démontage et transport

PRUDENCE

Points de pincement apparents

Coincement et pincement provoqués par une mauvaise manipulation

- ▶ Lorsque vous relevez le dossier, placez vos doigts uniquement sur les éléments indiqués.

AVIS

Déformation du produit plié

Détérioration du produit, problèmes lors du dépliage dus à une charge non autorisée

- ▶ Ne posez jamais d'objets lourds sur le produit plié.
- ▶ Assurez-vous que les objets placés dans le panier de rangement ne sont pas écrasés lorsque vous pliez le produit.

INFORMATION

Le produit peut être équipé de l'unité d'assise Kimba Neo ou de systèmes d'assise alternatifs. Dans ce cas, veuillez suivre les indications des instructions d'utilisation relatives au système d'assise.

La poussette thérapeutique doit être préparée pour le transport dans un véhicule :

- 1) Tirez vers le haut les poignées de déverrouillage du mécanisme de pliage (voir ill. 57).
- 2) Rabattez la barre de poussée sur l'assise et pliez ainsi la poussette thérapeutique (voir ill. 58).
- 3) Si nécessaire, rabattez la poignée de la barre de poussée pour gagner de la place (Régler la barre de poussée).
- 4) Si nécessaire, poussez vers le bas le verrouillage des roues arrière et retirez les roues vers l'extérieur (voir ill. 4, pos. 1).
- 5) Placez la poussette thérapeutique dans le coffre et bloquez-la avec des dispositifs de sécurité pour éviter qu'elle ne glisse.



8.2.9 Utilisation dans des véhicules adaptés au transport de personnes à mobilité réduite (TPMR)

⚠ AVERTISSEMENT

Utilisation comme siège dans des véhicules destinés au transport de personnes à mobilité réduite (TPMR)

Blessures graves en cas d'accident provoqué par une erreur d'utilisation

- ▶ Utilisez toujours en priorité les sièges et les systèmes de retenue installés dans le véhicule TPMR. C'est le seul moyen d'assurer une protection optimale des passagers en cas d'accident.
- ▶ Le produit a été testé pour une utilisation dans un véhicule TPMR en combinaison avec une unité d'assise Kimba Neo.
- ▶ Le produit peut servir de siège dans le véhicule TPMR si vous utilisez les éléments de sécurité proposés par le fabricant ainsi que des systèmes appropriés de fixation et de retenue des personnes. La brochure (n° de référence 646D158) contient également de plus amples informations à ce sujet.
- ▶ Les ceintures de positionnement et les dispositifs d'aide au positionnement proposés par le fabricant servent uniquement à offrir un maintien supplémentaire à la personne assise dans le produit.
- ▶ Si le produit est équipé d'une plateforme pour respirateur, l'utilisation du produit **n'est pas** autorisée.
- ▶ Avant l'utilisation dans un véhicule TPMR, la planche pour poussette doit être retirée.

⚠ AVERTISSEMENT

Mauvais poids de transport lors de l'utilisation dans des véhicules destinés au transport de personnes à mobilité réduite (TPMR)

Blessures graves en cas d'accident en raison d'un dépassement de la charge autorisée

- ▶ Lors de l'utilisation dans un véhicule TPMR, le produit combiné à une unité d'assise Kimba Neo peut uniquement supporter une charge maximale (poids de l'utilisateur) de **40 kg**.
- ▶ Le panier de rangement doit être vidé lors de l'utilisation dans un véhicule TPMR.
- ▶ Lors de l'utilisation dans un véhicule TPMR, le contenu du porte-gobelet (option) doit être retiré et rangé dans un endroit sûr.

⚠ AVERTISSEMENT**Transport non autorisé du passager avec dispositif de réglage de l'inclinaison du dossier activé**

Perte de la fiabilité de maintien dans le produit en raison d'une erreur d'utilisation

- ▶ Assurez-vous que la position du passager soit quasiment droite pendant le transport.
- ▶ En cas d'équipement avec un dispositif de réglage de l'inclinaison du dossier, placez le dossier dans une position quasi verticale avant de prendre la route.
- ▶ Vérifiez le blocage.

INFORMATION

Pour le transport d'enfants d'un poids ne dépassant pas **36 kg**, Ottobock recommande vivement l'utilisation d'un dispositif de retenue pour enfants (siège auto pour enfant) testé d'après la norme ECE R44/04 ou la norme ultérieure, ou bien un système de retenue spécifique pour enfants handicapés conforme à la norme ECE R44/04. Veuillez toujours respecter les prescriptions de votre pays.

Le produit a été testé par le fabricant selon la norme ISO 7176-19 et son utilisation comme siège dans des véhicules adaptés au transport de personnes à mobilité réduite (TPMR) est autorisée dans le respect des conditions citées ci-après.

Pendant le transport dans le véhicule TPMR, le produit doit être suffisamment bloqué. Les illustrations suivantes présentent un exemple d'ancrage dans un véhicule.

Le fabricant n'est pas responsable des systèmes de fixation utilisés. Assurez-vous de n'utiliser que des systèmes de fixation qui répondent aux exigences légales et qui sont conçus pour le poids total du produit (poids de l'utilisateur inclus).

8.2.9.1 Accessoires indispensables

Pour arrimer le châssis d'extérieur Kimba Neo dans un véhicule destiné au transport de personnes à mobilité réduite (TPMR), 4 sangles de retenue disponibles dans le véhicule doivent être fixées aux accroches taxi.

- Les accroches taxi font partie du châssis de base :
 - Accroches taxi à l'avant : voir ill. 60, pos. 1
 - Accroches taxi à l'arrière : voir ill. 61, pos. 1

**8.2.9.2 Utilisation du produit dans le véhicule****⚠ AVERTISSEMENT****Positionnement dans des véhicules destinés au transport de personnes à mobilité réduite (TPMR)**

Blessures graves en cas d'accident provoqué par une erreur d'utilisation

- ▶ Seul le personnel spécialisé est autorisé à positionner le produit dans le véhicule TPMR.
- ▶ Lorsque le produit est utilisé comme siège dans un véhicule TPMR, le châssis d'extérieur et l'unité d'assise doivent toujours être dirigés vers l'avant.
- ▶ Montrez au personnel spécialisé les points de fixation de votre produit cités ci-dessous.

⚠ AVERTISSEMENT**Sécurité insuffisante pendant le transport**

Sécurité non assurée en raison du non-respect des consignes de transport

- ▶ Respectez les consignes indiquées ci-après pour une sécurité adaptée pendant le transport dans un véhicule TPMR.
- ▶ Si nécessaire, montrez au personnel spécialisé les consignes suivantes.

Les chapitres suivants contiennent de plus amples informations sur l'utilisation du produit Kimba Neo dans des véhicules destinés au transport de personnes à mobilité réduite (TPMR).

8.2.9.3 Orienter l'unité d'assise

Avant d'utiliser le produit dans un véhicule TPMR, vous devez orienter l'unité d'assise dans le sens de la marche (l'utilisateur regarde vers l'avant dans le sens de la marche).

- **Unité d'assise Kimba Neo** : pour retirer/tourner et poser l'unité d'assise, veuillez consulter la notice d'utilisation (utilisateur), référence 647H892.
- **Systèmes d'assise alternatifs** : pour retirer/tourner et poser le système d'assise, respectez la notice d'utilisation du système d'assise.

8.2.9.4 Orienter et bloquer l'inclinaison de l'assise**8.2.9.4.1 Unité d'assise Kimba Neo****Activation du verrouillage**

Avant d'utiliser le produit dans un véhicule destiné au transport de personnes à mobilité réduite (véhicule TPMR), vous devez orienter et bloquer l'inclinaison du siège à l'horizontale.

- 1) Tournez la molette supérieure vers la droite et placez la surface d'assise à l'horizontale (voir notice d'utilisation de l'unité d'assise : référence (647H893).
- 2) Tirez le boulon de sécurité et laissez-le s'enclencher dans l'ouverture prévue du logement de l'assise (voir ill. 62).
- 3) Pour contrôler le blocage, inclinez le logement de l'assise contre le boulon de sécurité (voir ill. 63, pos. 1/2).
→ Le logement de l'assise doit maintenant être bloqué dans les deux directions sans aucun jeu.

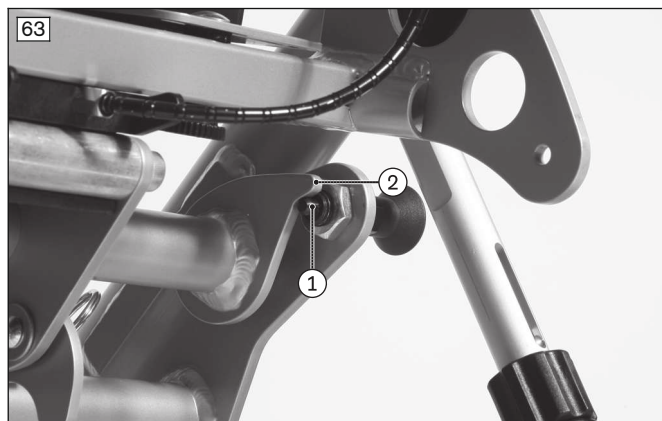
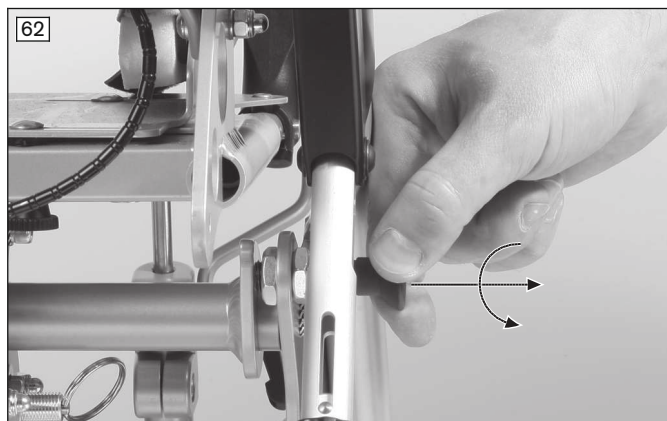
**Désactivation du verrouillage**

Après une utilisation dans un véhicule TPMR, le dispositif d'inclinaison de l'assise doit être déverrouillé.

- 1) Tirez le boulon de sécurité et bloquez-le en le tournant lorsqu'il est tiré (voir ill. 64).
- 2) Le boulon de sécurité est désactivé (voir ill. 65, pos. 1). Vous pouvez alors à nouveau régler l'inclinaison de l'assise en tournant d'abord la molette supérieure.

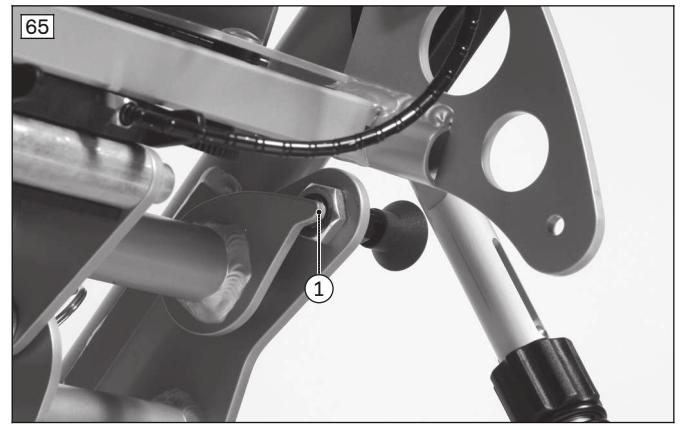
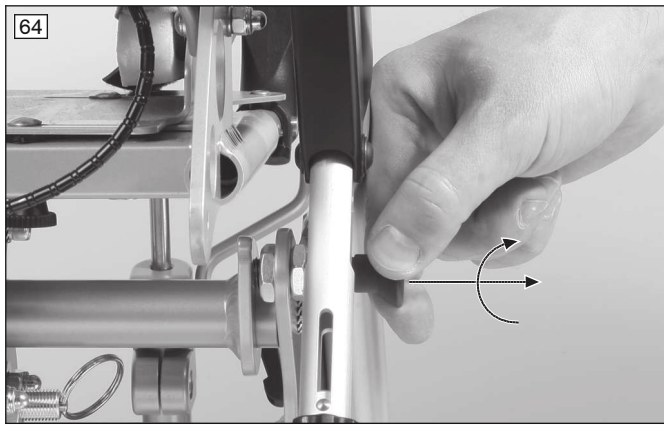

8.2.9.4.2 Systèmes d'assise alternatifs

Veillez respecter les indications mentionnées au chapitre précédent.

8.2.9.5 Orienter et bloquer l'inclinaison du dossier

8.2.9.5.1 Unité d'assise Kimba Neo

Avant d'utiliser le produit dans un véhicule destiné au transport de personnes à mobilité réduite (véhicule TPMR), vous devez orienter et bloquer le dossier à la verticale.

- 1) Tourner le bouton tournant inférieur vers la gauche et placer la surface du dossier à la verticale (voir ill. 66 ; Régler l'inclinaison du dossier).
- 2) Continuer à tourner le bouton inférieur de **5 mm** environ vers la gauche afin de relâcher le dispositif de fixation du dossier.
- 3) Tirer le dispositif de fixation du dossier et tourner à 90° (voir ill. 67). Les dispositifs d'arrêt saillants de la fixation du dossier (voir ill. 67, pos. 1) doivent s'enclencher dans les trous oblongs horizontaux (voir ill. 68, pos. 1).
- 4) Tourner le bouton inférieur vers la droite pour bloquer l'inclinaison du dossier.

Désactiver le verrouillage

Le dispositif de fixation du dossier doit être à nouveau désactivé après une utilisation dans un véhicule TPMR.

- 1) Tourner le bouton tournant inférieur vers la gauche jusqu'à ce que le dispositif de fixation du dossier soit déverrouillé.
- 2) Tirer le dispositif de fixation du dossier et tourner à 90° (voir ill. 67). Les dispositifs d'arrêt saillants de la fixation du dossier doivent s'enclencher dans les trous oblongs verticaux (voir ill. 68, pos. 2).
- 3) Tourner le bouton tournant inférieur vers la droite pour bloquer l'inclinaison du dossier sans dispositif de fixation du dossier (voir ill. 66 ; Régler l'inclinaison du dossier).



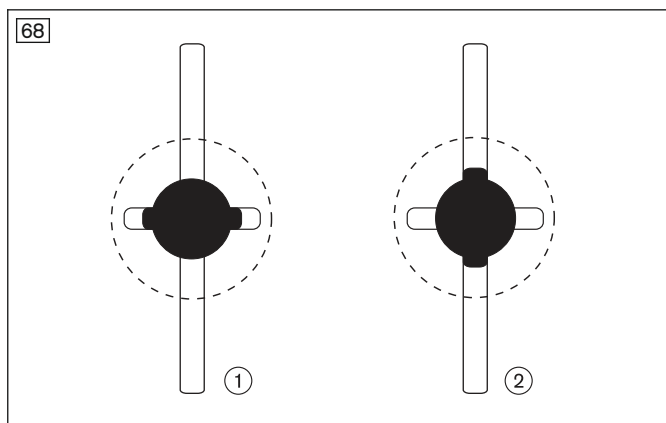

8.2.9.5.2 Systèmes d'assise alternatifs

Avant d'utiliser le produit dans un véhicule destiné au transport de personnes à mobilité réduite (véhicule TPMP), vous devez orienter le dossier légèrement vers l'arrière, à un angle de **95° environ**.

Veillez suivre, à ce sujet, les indications des instructions d'utilisation distinctes du système d'assise.

8.2.9.6 Bloquer le produit dans le véhicule

Pour bloquer le produit, utilisez 4 sangles de retenue disponibles dans le véhicule et les accroches taxi (points de fixation) du produit.

Les points de fixation sont signalés par des autocollants (consulter la page 15). Les autocollants indiquent les emplacements auxquels les sangles de retenue disponibles dans le véhicule doivent être accrochées.

Sécurisation du produit dans le véhicule TPMP

Pour le transport dans un véhicule destiné au transport de personnes à mobilité réduite (TPMP), la poussette thérapeutique doit être bloquée comme suit avec des sangles de retenue disponibles dans le véhicule :

- 1) Poussez le produit, dans le sens de la marche, à peu près au milieu entre les rails à trous ancrés dans le plancher du véhicule ou bien au-dessus de ces derniers, puis bloquez le produit avec le frein de stationnement.
 - 2) Vérifiez que le système de sangles du véhicule est bien adapté aux œillets de fixation du produit.
 - 3) Reliez les sangles de retenue fixées au plancher du véhicule aux accroches taxi du produit (voir ill. 60 ; à l'avant : pos. 1, à l'arrière : pos. 2) :
 - **À l'avant** : accrochez de l'intérieur vers l'extérieur les crochets aux accroches taxi (voir ill. 69, pos. 1).
 - **À l'arrière** : accrochez de l'intérieur ou de l'extérieur les crochets aux accroches taxi (voir ill. 70, pos. 1).
 - 4) Tendez fermement les sangles de retenue du véhicule en respectant les indications du fabricant. À l'avant, les sangles de retenue doivent être placées à un angle de **45° maximum** (voir ill. 71).
 - 5) Pour un maintien supplémentaire du système d'assise, rabattez la poignée de poussée (voir ill. 71, pos. 1).
 - 6) Retirez la barre de maintien de l'unité d'assise et rangez-la. Consultez à ce sujet la notice d'utilisation de l'unité d'assise (voir ill. 71, pos. 2).
 - 7) **Uniquement avec l'option de roues avant « orientables »** : tournez les roues directrices vers l'avant pour améliorer la stabilité (voir ill. 71).
 - 8) Retirez du produit toutes les pièces non autorisées (consulter la page 41).
 - 9) Réglez la suspension sur « dur » (consulter la page 30).
- Les sangles de retenue sont correctement posées (voir ill. 71).

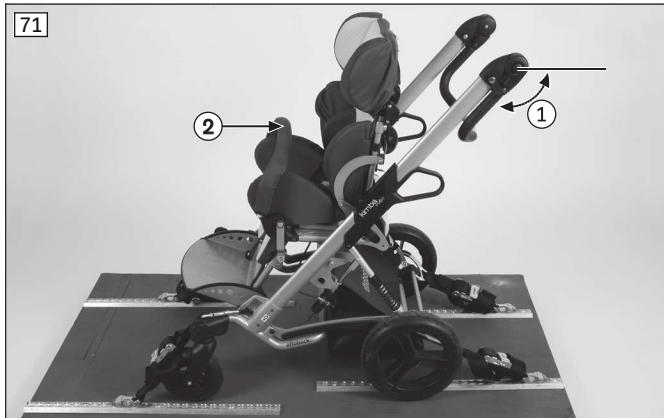
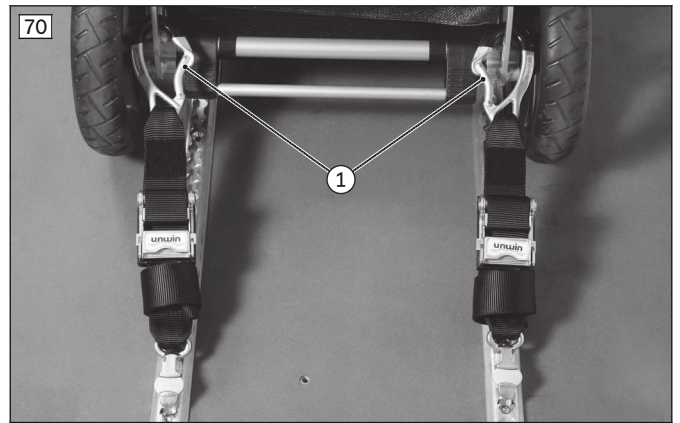
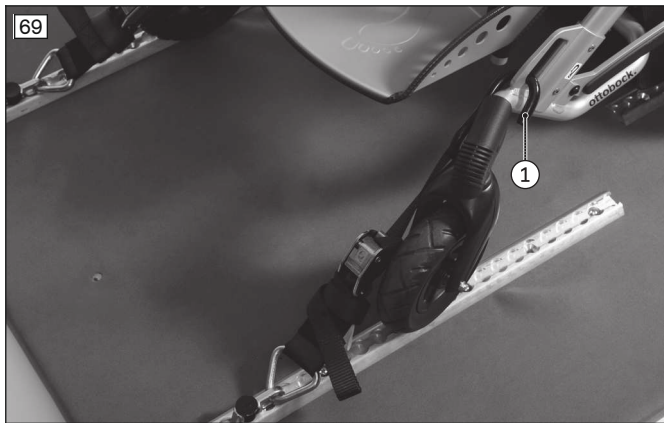

8.2.9.7 Sécuriser l'utilisateur dans le produit

Consignes pour une sécurité adaptée de l'utilisateur pendant le transport dans un véhicule TPMR

- Les sangles du système de retenue des personnes doivent toujours passer près du corps de l'utilisateur. Les sangles ne doivent pas passer au-dessus des protège-vêtements et des roues.
- La sangle d'épaule doit toujours passer au-dessus de l'épaule de l'utilisateur.
- La sangle de la ceinture ne doit jamais être posée retournée sur le corps de l'utilisateur.

Utilisation du système de retenue du véhicule TPMR

Pour le transport dans un véhicule destiné au transport de personnes à mobilité réduite (TPMR), l'utilisateur se trouvant dans la poussette thérapeutique doit être sécurisé comme suit avec des sangles de positionnement :

- 1) Placez l'utilisateur en position assise à peu près droite.
- 2) À gauche et à droite, accrochez les extrémités de la ceinture pelvienne au point/à la patte de fixation :
 - Faites passer chaque extrémité de la ceinture pelvienne du côté du siège vers le bas (voir ill. 72, voir ill. 73).
 - Accrochez les extrémités de la ceinture pelvienne aux points/pattes de fixation prévus (voir ill. 74, pos. 1).
 - **INFORMATION : la ceinture pelvienne doit former un angle compris entre 45° et 75° par rapport à l'horizontale. Si cela est impossible dans certaines situations exceptionnelles, un angle compris entre 30° et 45° par rapport à l'horizontale peut être choisi** (voir ill. 75).
- 3) Bloquez la sangle d'épaule sur le point/la patte de fixation prévus sur la ceinture pelvienne (voir ill. 76).

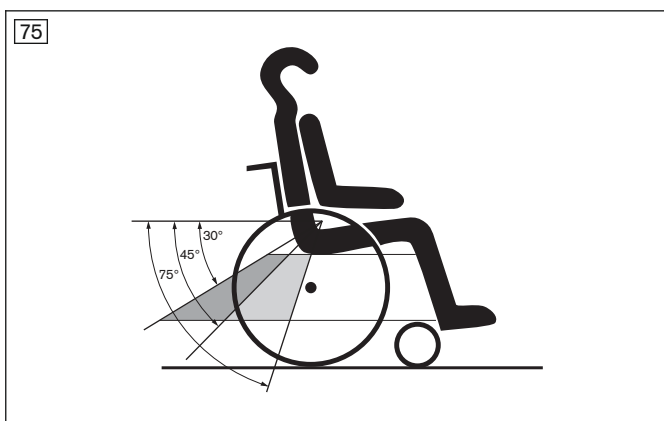
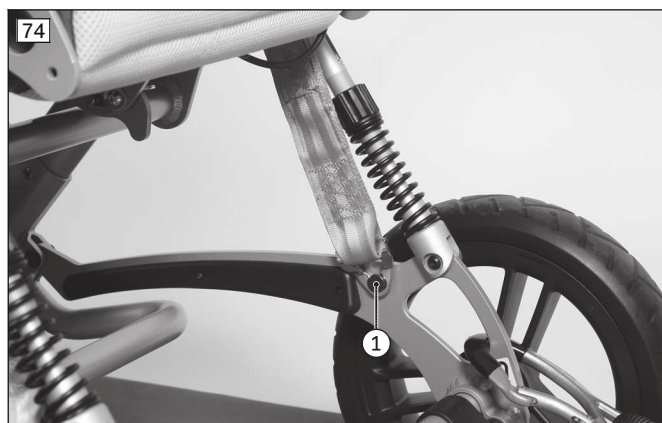

8.2.9.8 Restrictions d'utilisation

⚠ AVERTISSEMENT

Utilisation du produit avec certains réglages ou options ajoutées

Blessures graves en cas d'accident provoqué par des options qui se desserrent

- ▶ Avant d'utiliser le produit dans un véhicule TPMR, vous devez démonter les options pour garantir un transport en toute sécurité dans le véhicule TPMR. Veuillez à ce sujet respecter les indications suivantes.
- ▶ Placez toutes les pièces démontées dans un endroit sûr du véhicule TPMR.

Avant le transport dans un véhicule TPMR, les options suivantes doivent être retirées du châssis d'extérieur Kimba Neo et de l'unité d'assise Kimba Neo, puis être rangées dans un endroit sûr :

- Plateforme pour respirateur (châssis d'extérieur)
- Planche pour poussette (châssis d'extérieur)
- Sac à langer (châssis d'extérieur)
- Panier de rangement (châssis d'extérieur)
- Barre de maintien (unité d'assise)
- Appuie-tête (unité d'assise)
- Pelotes thoraciques (unité d'assise)
- Plot d'abduction (unité d'assise)
- Appuie-nuque (unité d'assise)
- Protections latérales (unité d'assise)
- Accoudoirs (unité d'assise)
- Tablette thérapeutique (unité d'assise)
- Toit ; pare-pluie (unité d'assise)
- Housse de pluie (unité d'assise)
- Cape de pluie (unité d'assise)
- Chancelière d'été/d'hiver (unité d'assise)

D'autres restrictions s'appliquent aux options suivantes :

- Sangles de pieds à fermeture velcro (unité d'assise) : les pieds ne doivent pas se trouver dans les sangles ni être fixées avec ces dernières dans le cadre du transport TPMR.

8.3 Kimba Cross

8.3.1 Unité d'assise

⚠ PRUDENCE

Utilisation de systèmes d'assise alternatifs

Blessures graves de l'utilisateur provoquées par une mauvaise utilisation

- Le produit peut être équipé de l'unité d'assise Kimba Neo ou de systèmes d'assise alternatifs. Dans tous les cas, veuillez suivre les indications des instructions d'utilisation distinctes relatives à l'unité d'assise / au système d'assise.

8.3.2 Support de coque d'assise

⚠ PRUDENCE

Montage erroné de la coque d'assise

Chute de l'utilisateur en raison d'un montage erroné et de réglages incorrects

- En cas d'appareillage individuel de la coque d'assise, veuillez noter que le responsable de la mise en circulation est responsable de la sécurité de l'utilisateur. Vérifiez notamment la stabilité au renversement ainsi que la position correcte de l'utilisateur sur le plan ergonomique. Ottobock décline ici toute responsabilité.
- En cas d'appareillage individuel de la coque d'assise, veuillez noter que le responsable de la mise en circulation est aussi responsable de la transmission d'informations relatives à l'adaptation, à la commande et à l'entretien de la coque d'assise. Adressez-vous pour toute question au personnel spécialisé ayant procédé à l'appareillage individuel de la coque d'assise.

INFORMATION

- La fixation sur le châssis d'extérieur ainsi que le fonctionnement et l'utilisation de l'option « palette repose-pieds » sont décrits en détail dans la notice d'utilisation du support de coque d'assise 647G250=*
- Si vous utilisez le châssis d'extérieur avec une unité d'assise Kimba Neo, vous trouverez de plus amples informations sur l'utilisation dans la notice d'utilisation 647H893=*

Le support de coque d'assise Kimba sert de base pour les appareillages personnalisés avec des coques d'assise (voir ill. 77). Il est proposé dans différentes tailles et avec une option de palette repose-pieds.

Le support de coque d'assise est fermement fixé par le personnel spécialisé à un système d'assise. Un mécanisme à pince permet le retrait simple de l'unité d'assise/de la coque d'assise du logement du siège sur le châssis d'extérieur.

Pose de la coque d'assise/de l'unité d'assise

- 1) Placez dans un premier temps le siège avec support de coque d'assise à un angle d'environ 45° sur le tube arrière du support de siège (voir ill. 78, pos. 1).
- 2) Appuyez le bord avant du siège sur le châssis jusqu'à ce que vous entendiez un son indiquant que la pince de retenue s'est enclenchée sur le tube avant du logement du siège (voir ill. 78, pos. 2).
- 3) Vérifiez que le siège et le châssis sont bien raccordés. Pour ce faire, tirez par exemple le dossier du siège vers l'arrière.

Retrait de la coque d'assise/de l'unité d'assise

- 1) Relevez la poignée de la pince de retenue placée sous le siège (voir ill. 78, pos. 2). La pince débloque alors le logement du siège.
- 2) Basculez le siège avec support de coque d'assise de 45° environ vers l'arrière, puis soulevez-le pour le retirer.

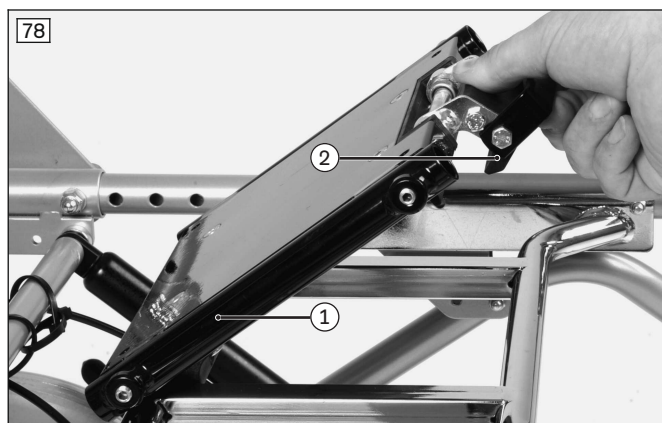

8.3.3 Barre de poussée

⚠ PRUDENCE

Soulèvement au niveau de pièces amovibles

Basculement, chute de l'utilisateur provoqués par le soulèvement au niveau de pièces amovibles

- ▶ Le produit ne peut être soulevé qu'en étant saisi au niveau de ses pièces soudées ou fixes. Le soulèvement par, en particulier, le repose-jambe, la poignée/barre de poussée, l'armature pelvienne ainsi que les accoudoirs est dangereux.

8.3.3.1 Réglage de la hauteur de la barre de poussée

- 1) Desserrer le levier de serrage des deux côtés.
- 2) Placer la barre de poussée à la position souhaitée.
- 3) Serrer le levier de serrage (voir ill. 79, pos. 1).



8.3.3.2 Réglage de l'inclinaison de la barre de poussée

- 1) Relever l'étrier de blocage de la tige d'arrêt et retirer la tige d'arrêt.
- 2) Sélectionner l'inclinaison souhaitée pour la barre de poussée.
- 3) Insérer la tige d'arrêt dans le trou du montant du dossier et la bloquer avec l'étrier de blocage (voir ill. 80)

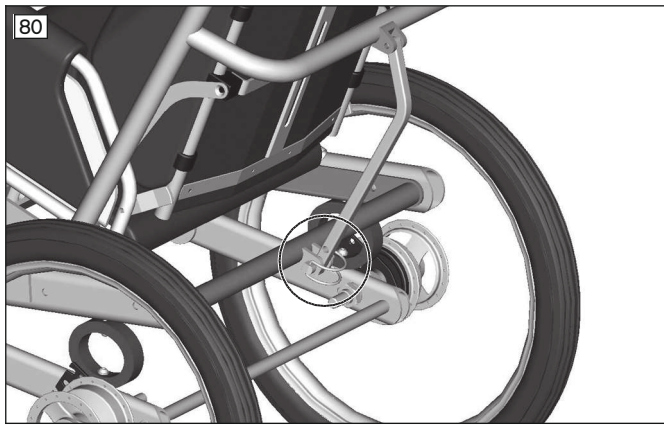

8.3.4 Frein

⚠ PRUDENCE

Frein non activé lors de la montée/descente

Chute, basculement de l'utilisateur dus à une erreur d'utilisation

- ▶ Avant que l'utilisateur ne monte et descende de la poussette, serrez toujours le frein et vérifiez son bon fonctionnement.
- ▶ Utilisez le frein pour immobiliser la poussette thérapeutique sur un sol accidenté ou lors d'un transfert (par ex. dans un véhicule).

AVIS

Utilisation erronée du frein

Détérioration des roues, perte de la fonction de freinage dues à une erreur d'utilisation

- ▶ N'actionnez pas le frein de stationnement pendant le déplacement. Avant d'utiliser le frein de stationnement, le produit doit être immobilisé.
- ▶ N'actionnez pas le frein de stationnement en usant de la force.

8.3.4.1 Actionnement du frein

- 1) Actionner les freins à tambour en serrant le levier de freinage (voir ill. 81 pos. 1).
- 2) Bloquer les freins en actionnant en même temps le petit levier de freinage vers le bas (voir ill. 81 pos 2).
- 3) Actionner à nouveau le levier de freinage pour desserrer le frein (voir ill. 81 pos. 1).

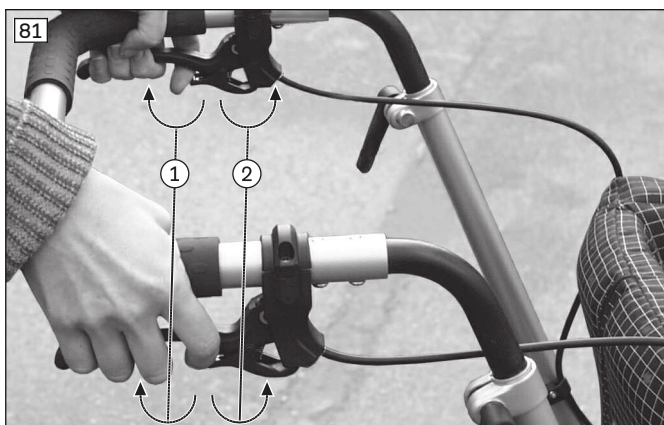

8.3.4.2 Réglage du frein

- 1) Desserrer le contre-écrou (voir ill. 82, pos. 1).
- 2) Tourner l'écrou de réglage (voir ill. 82 pos. 2)
- 3) Serrer le contre-écrou (voir ill. 82, pos. 1).

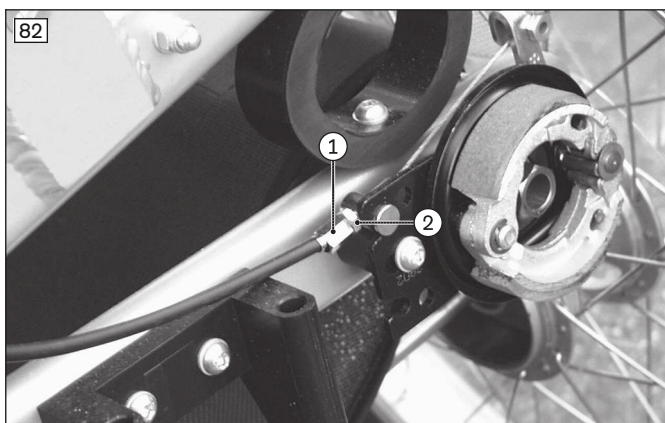

8.3.5 Régler l'inclinaison du siège

- 1) Tirer la poignée tournante placée sur le côté gauche du châssis et la tourner jusqu'à la butée (voir ill. 83).
- 2) Appuyer vers l'intérieur la poignée tournante à ressort de sorte que le siège puisse être pivoté au-dessus de l'axe du logement du siège.
- 3) Régler la position de votre choix pour le siège.
- 4) Relâcher la poignée tournante et enclencher le siège en le bougeant légèrement.
- 5) Tourner à fond la poignée tournante (voir ill. 83).

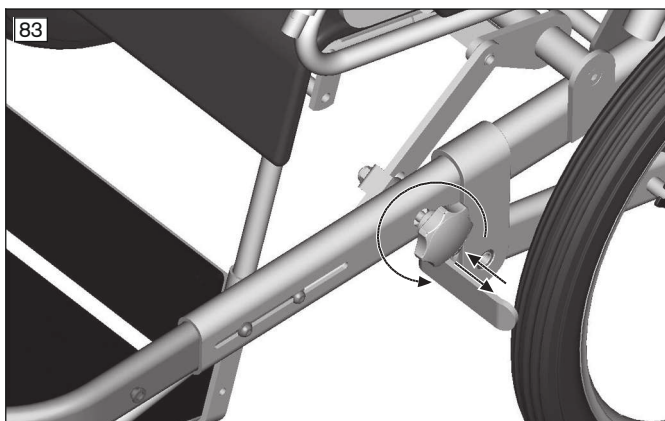

8.3.6 Réglage de l'empattement

- 1) Retirer des deux côtés les deux vis à six pans creux du châssis avant (tube ovale).
- 2) Régler le châssis avant entre **800 mm** et **920 mm** en le sortant ou le rentrant (voir ill. 84 et voir ill. 85).
- 3) Replacer des deux côtés les deux vis à six pans creux du châssis avant (tube ovale) et les serrer.

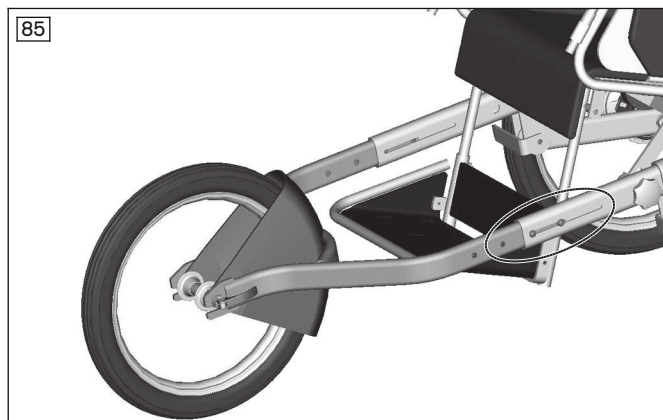
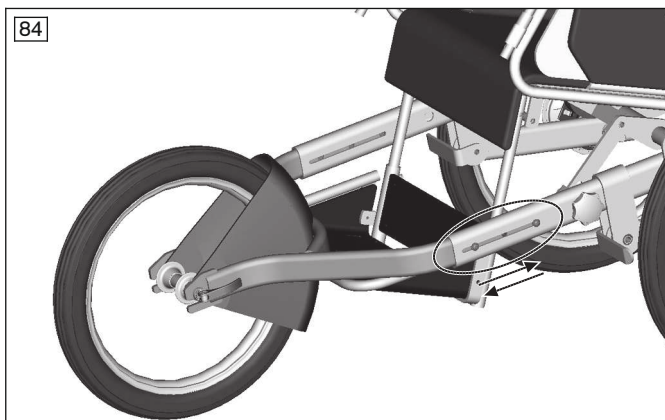

8.3.7 Utilisation comme remorque de vélo

⚠ PRUDENCE

Conduite dangereuse

Chute, basculement vers l'arrière et sur le côté lors du franchissement non adapté d'obstacles

- ▶ Testez la tenue de route de l'attelage composé du vélo et de sa remorque dans un environnement sûr avant de rouler sur la voie publique.
- ▶ Testez l'écartement alors plus important dans un environnement sûr.
- ▶ Adoptez une conduite préventive afin d'éviter de franchir rapidement des obstacles élevés avec une seule roue arrière.
- ▶ Ne franchissez jamais d'obstacles en diagonale. Négociez les obstacles en vous présentant toujours face à eux (à 90°).
- ▶ Évitez de dériver dans les virages.

8.3.7.1 Montage du système de raccordement sur le vélo

La livraison comprend les éléments suivants :

- un système de raccordement type E de la société Weber pour le montage sur l'axe d'un vélo
- deux éléments antirotation en métal pour les moyeux de vélo avec axe fixe (grand trou) et serrage rapide (petit trou)

- 1) Retirer l'écrou de roue ou le serrage rapide.
- 2) Poser la base sur l'axe (voir ill. 86, pos. 4).
- 3) Poser l'élément antirotation de sorte que sa pièce articulée se trouve à l'horizontale (voir ill. 86, pos. 3 et pos. 2).

INFORMATION: Veillez à ce que les dents de l'élément antirotation s'engrènent bien dans la base.

- 4) Serrer à fond l'axe et le système de raccordement avec l'écrou de roue ou le serrage rapide.
- 5) Vérifier que la roue est bien fixée.
- 6) Poser le câble de blocage autour de l'axe de la roue et l'accrocher (voir ill. 86, pos. 1).
- 7) Poser le capuchon de blocage.

INFORMATION: Serrer d'abord l'écrou de réglage du serrage rapide jusqu'à ce que le levier de serrage rapide puisse être fermé à fond.

- 8) Visser l'écrou de réglage du serrage rapide sur l'axe de serrage en effectuant 5 tours au minimum.

INFORMATION: Respecter les instructions d'utilisation de votre vélo et du serrage rapide.

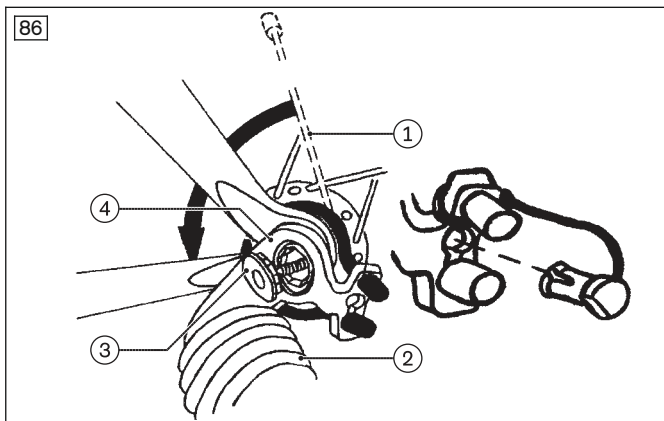

8.3.7.2 Raccordement de la remorque au vélo

Les instructions sont apposées sur chaque timon sous forme d'étiquette autocollante. En outre, le timon de la remorque est bloqué sur le cadre du vélo au moyen d'une bande d'arrêt.

8.3.7.3 Kit d'équipement

Pour rouler sur la voie publique, le kit d'équipement est requis.

Le kit d'équipement comprend les éléments suivants :

- Arceau de sécurité
- Fanion
- Éclairage (feu arrière rouge ; réflecteur arrière rouge)

- Réflecteurs autocollants blancs
- Réflecteur pour rayons

Les éléments du kit d'équipement sont installés sur le produit en usine et par le personnel spécialisé.

8.3.8 Autres options

8.3.8.1 Roue avant orientable

La roue avant orientable réduit le rayon de braquage de la poussette thérapeutique, ce qui permet une utilisation dans des espaces restreints.

- 1) Retirer la roue avant fixe et le pare-boue (consulter la page , « Montage de la roue avant »).
- 2) Insérer la roue avant orientable dans la fourche et l'enfoncer complètement vers l'arrière et le haut (voir ill. 87, pos. 1).
- 3) Fermer le levier de l'excentrique de l'axe de serrage (voir ill. 88).

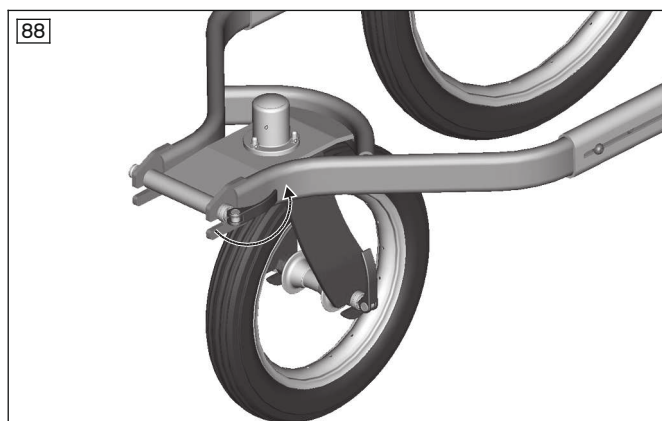
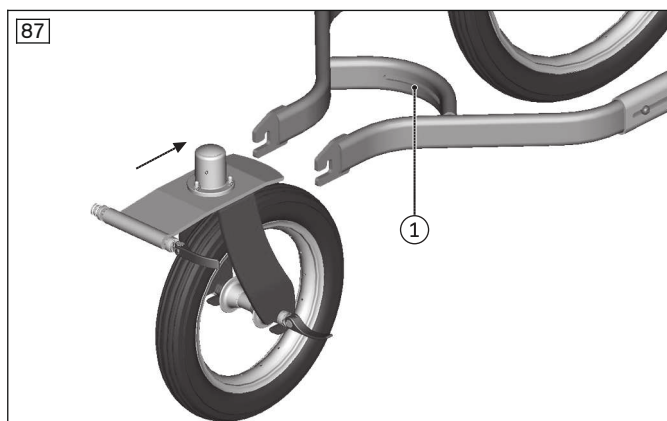

8.3.8.2 Pare-boue des roues arrière/protège-vêtements

- 1) Appuyer sur les boulons placés au centre des arbres de roue et retirer les roues arrière.
- 2) Poser et visser à fond le logement du pare-boue (voir ill. 89, pos. 1).
- 3) Insérer le pare-boue dans les trous du logement (voir ill. 90).
- 4) Poser les roues arrière et les verrouiller.

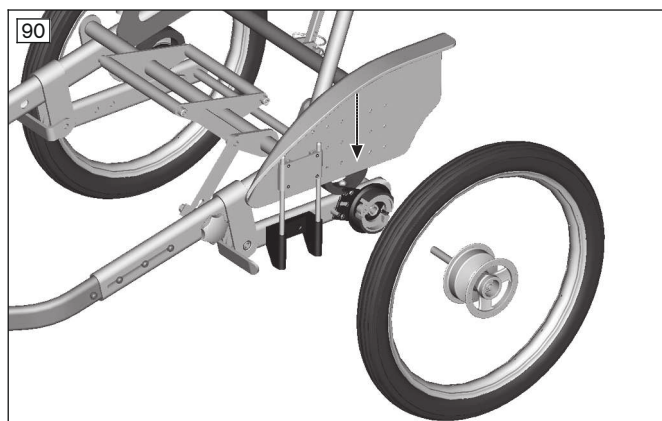

8.3.8.3 Anti-bascule

L'anti-bascule empêche le châssis de basculer vers l'arrière.

- 1) Desserrer la liaison vissée de l'axe arrière droit et retirer l'écrou et ses rondelles de blocage.
- 2) Placer l'anti-bascule de sorte que sa fourche entoure la tige transversale (voir ill. 91).
- 3) Faire passer le trou de l'anti-bascule sur l'axe arrière et reposer l'écrou avec ses rondelles de blocage.
- 4) Serrer l'écrou. **Facultatif** : appuyer vers le bas sur l'anti-bascule, puis faire pivoter pour passer de la position active à la position passive (voir ill. 92 et voir ill. 93).

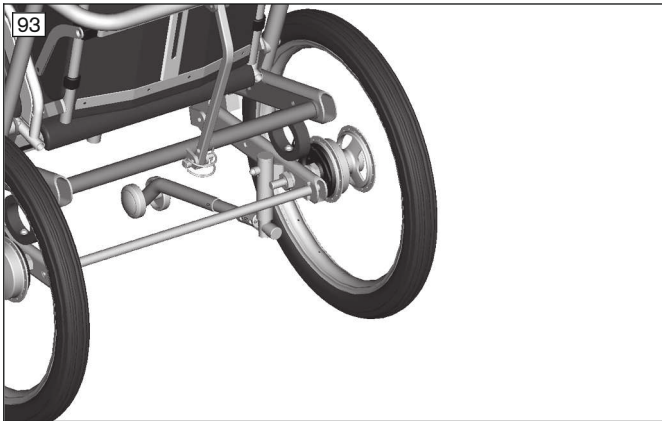
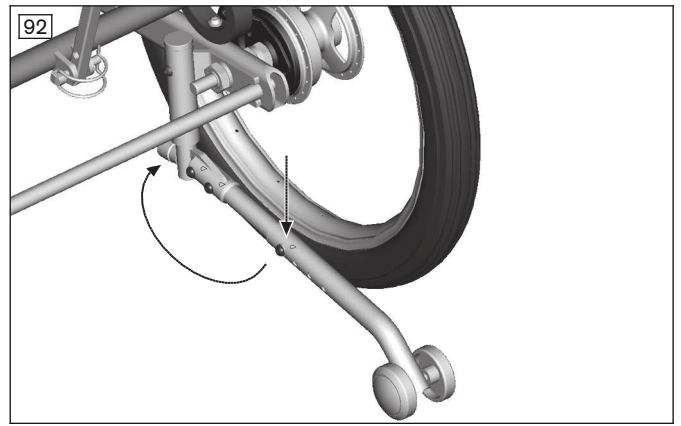
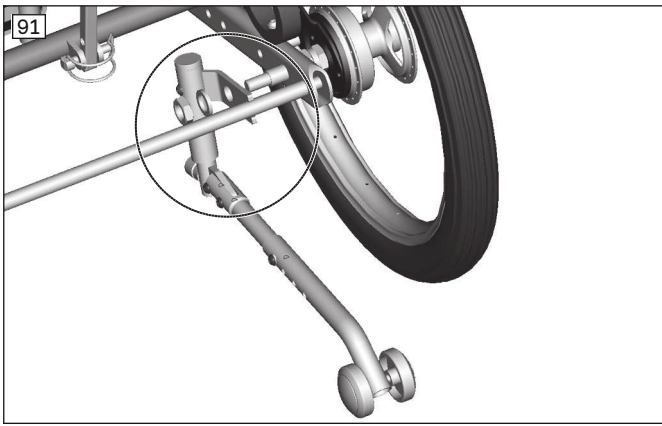

8.3.8.4 Sacoche

- 1) Fixer la face de la sacoche comprenant 3 boutons-pression sur l'axe de raccordement des bras oscillants.
- 2) Fixer la face de la sacoche comprenant 2 boutons-pression à droite et gauche sur le châssis principal avant les paliers des bras oscillants.

8.3.8.5 Protège-rayons

- ▶ Fixer aux rayons le protège-rayons à l'aide des pièces de montage correspondantes.

8.3.9 Démontage et transport

PRUDENCE

Points de pincement apparents

Coincement et pincement provoqués par une mauvaise manipulation

- ▶ Lorsque vous relevez le dossier, placez vos doigts uniquement sur les éléments indiqués.

AVIS

Déformation à l'état plié

Détérioration du produit, problèmes pendant le dépliage en raison d'une charge non autorisée

- ▶ Ne posez jamais d'objets lourds sur le produit plié.

INFORMATION

Le produit peut être équipé de l'unité d'assise Kimba Neo ou de systèmes d'assise alternatifs. Dans ce cas, veuillez suivre les indications des instructions d'utilisation relatives au système d'assise.

8.3.9.1 Plier le châssis

- 1) Retirer les arbres de roue et les roues des logements correspondants.
- 2) Retirer les arbres de roue des roues arrière.
- 3) Ouvrir le levier de l'excentrique de la roue avant.
- 4) Retirer la roue avant et le pare-boue de la fourche.
- 5) Débloquer l'étrier rabattable (voir ill. 10).

- 6) Retirer la tige d'arrêt du trou du montant du dossier et des languettes perforées du logement.
- 7) Retirer le montant du dossier du logement et rabattre la barre de poussée (voir ill. 8).
- 8) Placer la tige d'arrêt dans les languettes perforées du châssis (voir ill. 7).
- 9) Poser les dispositifs de sécurité pour le transport.

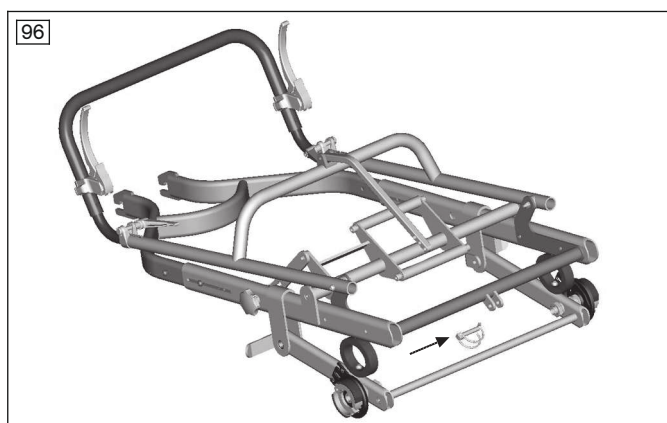
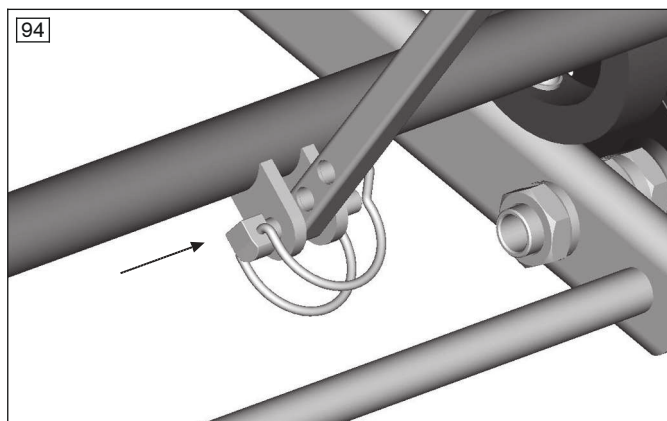

8.3.10 Utilisation dans des véhicules adaptés au transport de personnes à mobilité réduite (TPMR)

⚠ AVERTISSEMENT

Utilisation non autorisée dans des véhicules destinés au transport de personnes à mobilité réduite (TPMR)

Blessures graves en cas d'accident avec l'utilisateur assis sur le produit

- ▶ Le fabricant n'a **pas** autorisé l'utilisation du produit à titre de siège dans les véhicules adaptés au transport de personnes à mobilité réduite (TPMR).
- ▶ Pendant le trajet dans un véhicule TPMR, utiliser uniquement les sièges installés dans le véhicule et les systèmes de retenue des personnes correspondants.
- ▶ Pour obtenir des informations sur l'état actuel de nos mesures, prière de s'adresser au personnel spécialisé.

Le fabricant n'a pas autorisé l'utilisation du produit Kimba Cross comme siège dans les véhicules adaptés au transport de personnes à mobilité réduite (TPMR).

8.4 Kimba Inline

8.4.1 Unité d'assise

⚠ PRUDENCE

Utilisation de systèmes d'assise alternatifs

Blessures graves de l'utilisateur provoquées par une mauvaise utilisation

- ▶ Le produit peut être équipé de l'unité d'assise Kimba Neo ou de systèmes d'assise alternatifs. Dans tous les cas, veuillez suivre les indications des instructions d'utilisation distinctes relatives à l'unité d'assise / au système d'assise.

8.4.2 Support de coque d'assise

⚠ PRUDENCE

Montage erroné de la coque d'assise

Chute de l'utilisateur en raison d'un montage erroné et de réglages incorrects

- ▶ En cas d'appareillage individuel de la coque d'assise, veuillez noter que le responsable de la mise en circulation est responsable de la sécurité de l'utilisateur. Vérifiez notamment la stabilité au renversement ainsi que la position correcte de l'utilisateur sur le plan ergonomique. Ottobock décline ici toute responsabilité.
- ▶ En cas d'appareillage individuel de la coque d'assise, veuillez noter que le responsable de la mise en circulation est aussi responsable de la transmission d'informations relatives à l'adaptation, à la commande et à l'entretien de la coque d'assise. Adressez-vous pour toute question au personnel spécialisé ayant procédé à l'appareillage individuel de la coque d'assise.

INFORMATION

- ▶ La fixation sur le châssis d'extérieur ainsi que le fonctionnement et l'utilisation de l'option « palette repose-pieds » sont décrits en détail dans la notice d'utilisation du support de coque d'assise 647G250=*.
- ▶ Si vous utilisez le châssis d'extérieur avec une unité d'assise Kimba Neo, vous trouverez de plus amples informations sur l'utilisation dans la notice d'utilisation 647H893=*.

Le support de coque d'assise Kimba sert de base pour les appareillages personnalisés avec des coques d'assise (voir ill. 97). Il est proposé dans différentes tailles et avec une option de palette repose-pieds.

Le support de coque d'assise est fermement fixé par le personnel spécialisé à un système d'assise. Un mécanisme à pince permet le retrait simple de l'unité d'assise/de la coque d'assise du logement du siège sur le châssis d'extérieur.

Pose de la coque d'assise/de l'unité d'assise

- 1) Placez dans un premier temps le siège avec support de coque d'assise à un angle d'environ 45° sur le tube arrière du support de siège (voir ill. 98, pos. 1).
- 2) Appuyez le bord avant du siège sur le châssis jusqu'à ce que vous entendiez un son indiquant que la pince de retenue s'est enclenchée sur le tube avant du logement du siège (voir ill. 98, pos. 2).
- 3) Vérifiez que le siège et le châssis sont bien raccordés. Pour ce faire, tirez par exemple le dossier du siège vers l'arrière.

Retrait de la coque d'assise/de l'unité d'assise

- 1) Relevez la poignée de la pince de retenue placée sous le siège (voir ill. 98, pos. 2). La pince débloque alors le logement du siège.
- 2) Basculez le siège avec support de coque d'assise de 45° environ vers l'arrière, puis soulevez-le pour le retirer.

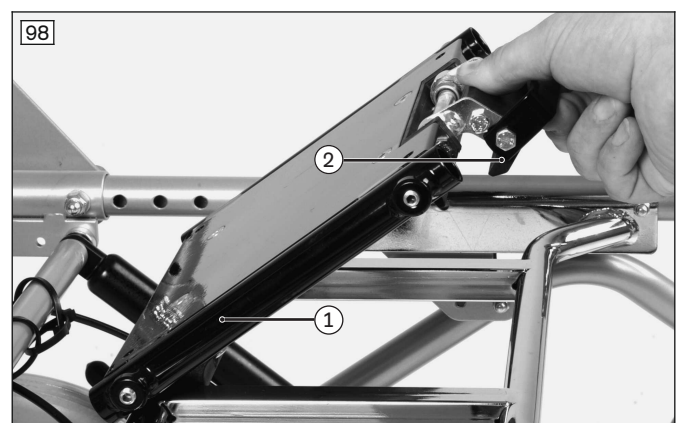
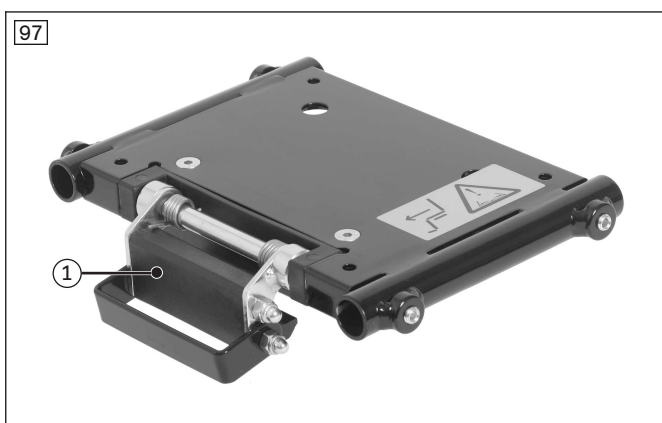

8.4.3 Réglage de la bascule de l'assise

- 1) Desserrer le levier de serrage (voir ill. 99).
- 2) Régler l'inclinaison du siège à l'angle de votre choix.
PRUDENCE! Utiliser l'autre main pour sécuriser la personne assise contre toute chute (par ex. en la tenant au niveau du buste).
- 3) Serrer le levier de serrage.

- 4) Pousser légèrement le dossier vers l'avant/l'arrière afin de s'assurer que le réglage de l'inclinaison du siège ne peut être modifié. Dans le cas contraire, resserrer le levier de serrage.



8.4.4 Barre de poussée

⚠ PRUDENCE

Soulèvement au niveau de pièces amovibles

Basculement, chute de l'utilisateur provoqués par le soulèvement au niveau de pièces amovibles

- ▶ Le produit ne peut être soulevé qu'en étant saisi au niveau de ses pièces soudées ou fixes. Le soulèvement par, en particulier, le repose-jambe, la poignée/barre de poussée, l'armature pelvienne ainsi que les accoudoirs est dangereux.

8.4.4.1 Réglage de la barre de poussée

La hauteur de la barre de poussée peut être réglée :

- 1) Desserrer le levier de serrage des deux côtés (voir ill. 100).
- 2) Appuyer simultanément sur les deux boutons placés des deux côtés (voir ill. 100, pos. 1).
- 3) Placer la barre de poussée à la position souhaitée.
- 4) Serrer le levier de serrage (voir ill. 100).

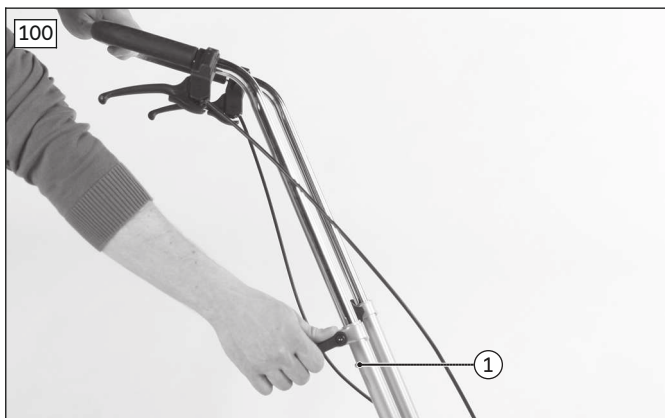

8.4.5 Frein

⚠ PRUDENCE

Frein non activé lors de la montée/descente

Chute, basculement de l'utilisateur dus à une erreur d'utilisation

- ▶ Avant que l'utilisateur ne monte et descende de la poussette, serrez toujours le frein et vérifiez son bon fonctionnement.
- ▶ Utilisez le frein pour immobiliser la poussette thérapeutique sur un sol accidenté ou lors d'un transfert (par ex. dans un véhicule).

AVIS**Utilisation erronée du frein**

Détérioration des roues, perte de la fonction de freinage dues à une erreur d'utilisation

- ▶ N'actionnez pas le frein de stationnement pendant le déplacement. Avant d'utiliser le frein de stationnement, le produit doit être immobilisé.
- ▶ N'actionnez pas le frein de stationnement en usant de la force.

8.4.5.1 Actionnement du frein

- 1) Actionner les freins à tambour en serrant le levier de freinage (voir ill. 101). **Facultatif** : bloquer les freins en actionnant en même temps le petit levier de freinage vers le bas (voir ill. 102).
- 2) Actionner à nouveau le levier de freinage pour desserrer le frein (voir ill. 101).

**8.4.5.2 Réglage du frein**

Pour bénéficier d'un freinage optimal, régler la force de freinage avec la vis de réglage (voir ill. 103, pos. 2).

- **Augmentation de la force de freinage** : desserrer la vis de réglage.
 - **Diminution de la force de freinage** : serrer la vis de réglage.
- 1) Dévisser le contre-écrou (voir ill. 103, pos. 1) et desserrer la vis de réglage jusqu'à entendre des bruits de frottement au niveau de la roue motrice en rotation.
 - 2) Serrer la vis de réglage (voir ill. 103, pos. 2) jusqu'à ce que la roue motrice n'émette plus de bruits de frottement et roule sans problème.
 - 3) Serrer le contre-écrou (voir ill. 103, pos. 1) jusqu'à ce que la vis de réglage soit fixée.
- La force de freinage doit être réglée de manière identique pour les deux roues motrices.

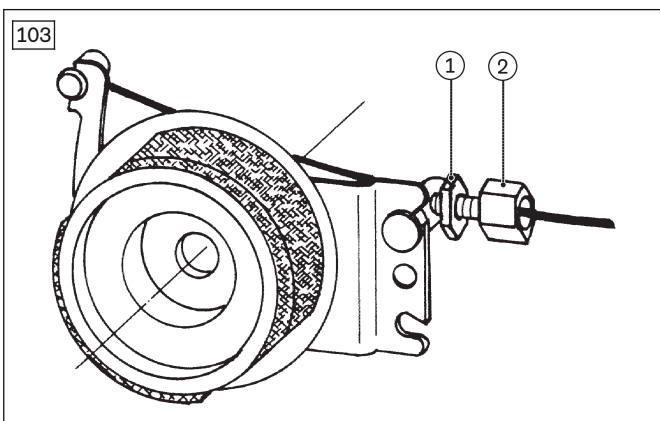
**8.4.6 Réglage de l'empatement**

- 1) Desserrer les molettes de serrage des deux côtés (voir ill. 104).
- 2) Appuyer simultanément sur les deux boutons placés des deux côtés (voir ill. 104, pos. 1).
- 3) Augmenter ou réduire l'empatement.
- 4) Serrer les molettes de serrage (voir ill. 104).

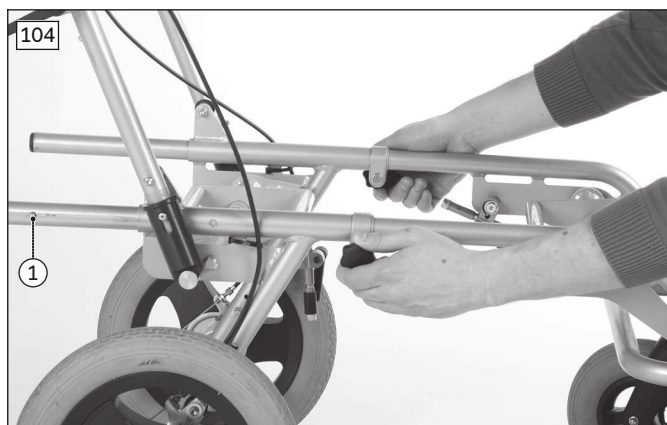

8.4.7 Démontage et transport

⚠ PRUDENCE

Points de pincement apparents

Coincement et pincement provoqués par une mauvaise manipulation

- ▶ Lorsque vous relevez le dossier, placez vos doigts uniquement sur les éléments indiqués.

AVIS

Déformation à l'état plié

Détérioration du produit, problèmes pendant le dépliage en raison d'une charge non autorisée

- ▶ Ne posez jamais d'objets lourds sur le produit plié.

INFORMATION

Le produit peut être équipé de l'unité d'assise Kimba Neo ou de systèmes d'assise alternatifs. Dans ce cas, veuillez suivre les indications des instructions d'utilisation relatives au système d'assise.

- 1) Tirer vers le haut les coulisseaux de blocage et déplacer la barre de poussée vers l'avant (voir ill. 105).
- 2) Poser la barre de poussée sur le châssis (voir ill. 106 et voir ill. 107).





8.4.8 Utilisation dans des véhicules adaptés au transport de personnes à mobilité réduite (TPMR)

⚠ AVERTISSEMENT

Utilisation non autorisée dans des véhicules destinés au transport de personnes à mobilité réduite (TPMR)

Blessures graves en cas d'accident avec l'utilisateur assis sur le produit

- ▶ Le fabricant n'a **pas** autorisé l'utilisation du produit à titre de siège dans les véhicules adaptés au transport de personnes à mobilité réduite (TPMR).
- ▶ Pendant le trajet dans un véhicule TPMR, utiliser uniquement les sièges installés dans le véhicule et les systèmes de retenue des personnes correspondants.
- ▶ Pour obtenir des informations sur l'état actuel de nos mesures, prière de s'adresser au personnel spécialisé.

Le fabricant n'a pas autorisé l'utilisation du produit Kimba Inline comme siège dans les véhicules adaptés au transport de personnes à mobilité réduite (TPMR).

8.5 Entretien

⚠ PRUDENCE

Absence de nettoyage ou nettoyage inadapté

Danger pour la santé dû à des infections ; détérioration du produit due à une erreur d'utilisation

- ▶ Nettoyez le produit à intervalles réguliers.
- ▶ Ne nettoyez pas le produit au jet d'eau ou avec un appareil de nettoyage à haute pression. La pénétration d'eau peut en effet provoquer une corrosion empêchant un fonctionnement correct.
- ▶ Contrôlez le fonctionnement du produit après son nettoyage.

8.5.1 Retrait / mise en place des rembourrages de protection contre les chocs pour le nettoyage (uniquement Kimba Neo, option)

Les rembourrages de protection contre les chocs peuvent être retirés pour le nettoyage et l'entretien du produit.

- 1) Ouvrir la fermeture velcro du rembourrage de protection contre les chocs.
- 2) Enlever le rembourrage de protection contre les chocs et le nettoyer.
- 3) Enrouler le rembourrage de protection contre les chocs autour de la barre de poussée et refermer la bande velcro.
- 4) Tourner la fermeture velcro vers le bas et déplacer le rembourrage de protection contre les chocs sur le mécanisme de pliage jusqu'aux poignées de déverrouillage (voir ill. 108).



8.5.2 Nettoyage

Nettoyez régulièrement le produit **au moins 1x par mois** en fonction de son degré de souillure et de la fréquence d'utilisation :

8.5.2.1 Nettoyage à la main

- Nettoyez les éléments en plastique, les pièces du châssis, le châssis et les roues avec un nettoyant non agressif et un peu d'eau. Séchez soigneusement le tout.
- Les amortisseurs sales doivent être nettoyés avec une brosse douce et sèche afin de prévenir l'usure.
- Ne projetez pas d'eau sur le produit avec un nettoyeur à haute pression.
- N'utilisez pas de détergents agressifs, de solvants, de brosses dures, etc.

8.5.2.2 Nettoyage en cabine de lavage

- 1) Lavez le châssis d'extérieur à **60 °C** maximum et pendant **10 minutes** maximum.
- 2) **Si nécessaire** : retirez toutes les pièces dans lesquelles de l'eau s'est accumulée.
- 3) Laissez sécher le châssis. Pour que l'eau puisse s'écouler, posez le châssis sur les deux roues arrière.
INFORMATION : nous recommandons un séchage à l'air comprimé.
- 4) **Si nécessaire** : remontez toutes les pièces démontées.
- 5) Vérifiez que le châssis est bien sec avant de le réutiliser ou de l'entreposer. Essuyez les pièces mouillées avec un chiffon.
- 6) Assurez-vous que toutes les étiquettes (plaque signalétique et pictogrammes d'avertissement) sont encore lisibles. Dans le cas contraire, faites remplacer ces étiquettes.

Consignes importantes relatives au nettoyage

- N'utilisez pas de détergents agressifs, de solvants, de brosses dures, etc.

8.5.3 Désinfection

- Nettoyez soigneusement le produit avant de le désinfecter.
- Nettoyez toutes les pièces du produit avec un chiffon imbibé de désinfectant.
- Utilisez uniquement des produits incolores à base d'eau pour désinfecter le produit. Respectez les consignes d'utilisation du fabricant.

9 Maintenance et réparations

9.1 Maintenance

⚠ AVERTISSEMENT

Opérations de maintenance incorrectes

Blessures graves de l'utilisateur, détériorations du produit en cas de non-respect des intervalles de maintenance

- ▶ Effectuez uniquement les opérations de maintenance décrites dans le présent chapitre. Seul le personnel spécialisé est autorisé à effectuer toutes les opérations de maintenance et d'entretien.
- ▶ Faites contrôler et réviser le fonctionnement et la sécurité de votre produit **1 fois par an**.
- ▶ Faites vérifier, régler et réviser le produit au moins **1 fois tous les 6 mois** pour les utilisateurs dont l'anatomie se modifie (p. ex. les mensurations, le poids) ou pour les utilisateurs dont le tableau clinique évolue.

- **Avant chaque utilisation**, vérifiez le bon fonctionnement du produit.
- Dès qu'un défaut est constaté, il est interdit d'utiliser le produit. Ceci vaut notamment en cas d'instabilité du produit ou de changement de la tenue de route ainsi qu'en cas de problème avec la position assise de l'utilisateur ou de la stabilité de l'assise. Le personnel spécialisé doit être informé dans les plus brefs délais afin qu'il puisse corriger ces défauts.
- Il en est de même si vous constatez que des composants sont desserrés, usés, déformés ou endommagés ou bien que le châssis présente des fissures ou ruptures.
- Certaines opérations de maintenance peuvent être, dans une certaine mesure, exécutées au domicile de l'utilisateur (voir chapitre « Intervalles de maintenance » et « Objet de la maintenance »).
- Si la maintenance du produit n'est pas effectuée, cela peut entraîner un risque de blessure de l'utilisateur du produit.

9.1.1 Intervalles de maintenance

Les fonctions décrites ci-dessous doivent être vérifiées aux intervalles indiqués et au domicile de l'utilisateur. Au cours de ces vérifications, la poussette thérapeutique/poussette canne doit être vide :

Composant	Vérification	Avant utilisation	Toutes les semaines	Tous les mois
Mécanisme de pliage	Vérifier l'usure			X
Roues arrière	Vérifier (le cas échéant) que les axes à déverrouillage rapide sont fixés correctement	X		
	Vérifier la rotation des roues			X
Frein	Vérifier le fonctionnement du frein	X		
Pneus	Vérifier la sculpture des pneus (1 mm min.)			X
Roues	Vérifier l'absence de jeu au niveau de la fixation	X		
	Vérifier la rotation des roues			X
Logements destinés aux options	Vérifier qu'ils ne sont pas endommagés			X
Paliers	Vérifier l'encrassement			X
Suspension	Vérifier l'encrassement, l'usure, la stabilité			X
Produit	Vérification de la lisibilité de toutes les étiquettes et de tous les marquages figurant sur le produit			X

9.1.2 Objet de la maintenance

En faisant preuve d'un peu d'habileté manuelle, vous (ou un accompagnateur) pouvez entretenir certaines pièces de votre produit et assurer ainsi son parfait fonctionnement :

- Au fil du temps, des particules de saleté et des cheveux s'accumulent au niveau de l'axe de la roue directrice et de l'axe à vis de la fourche de roue directrice. Cela peut entraver la direction des roues. Retirez régulièrement les saletés accumulées et huilez les axes. Pour cela, consultez le chapitre « Marche à suivre en cas de difficultés de rotation ».
- Les roues arrière sont équipées en série d'un système d'axes à déverrouillage rapide. Pour que ce système continue de fonctionner parfaitement, veillez à ce qu'aucune saleté ne vienne se déposer sur l'axe à déverrouillage rapide ou sur la douille de positionnement de l'axe. Lubrifiez légèrement de temps à autre l'axe à déverrouillage rapide avec une huile non épaisse et exempte de résine (huile pour machine à coudre).
- Il convient d'appliquer régulièrement une faible quantité d'huile fluide sans résine sur les pistons des amortisseurs (uniquement Kimba Neo).
- Si la poussette thérapeutique est mouillée, il est nécessaire de la sécher en l'essuyant.
- Vérifiez que les vissages sont bien serrés, notamment au cours des premières utilisations ou après avoir effectué des réglages sur la poussette thérapeutique. Si un vissage se desserre plusieurs fois, il convient d'en informer le revendeur spécialisé dans les plus brefs délais.

9.2 Réparation

AVERTISSEMENT

Opérations de réparation interdites

Blessures graves de l'utilisateur, détériorations du produit suite à des erreurs de réglage et de montage

- Seul le personnel spécialisé est autorisé à effectuer toutes les opérations de réparation.

10 Mise au rebut

10.1 Consignes relatives à la mise au rebut

Pour sa mise au rebut, le produit doit être retourné au personnel spécialisé.

Tous les composants du produit doivent être éliminés conformément aux dispositions relatives à la protection de l'environnement en vigueur dans le pays concerné.

10.2 Consignes relatives à la réutilisation

⚠ PRUDENCE**Rembourrage d'assise usagé**

Risques fonctionnels et hygiéniques en cas de réutilisation

► Remplacez le rembourrage d'assise en cas de réutilisation.

Le produit est conçu pour pouvoir être réutilisé.

Les produits réutilisés sont soumis à des contraintes particulières, à l'instar des machines ou des véhicules d'occasion. Leurs caractéristiques et leurs performances ne doivent pas subir de modifications susceptibles de compromettre la sécurité des utilisateurs et éventuellement des tiers pendant leur durée d'utilisation.

Pour sa réutilisation, le produit doit être soigneusement nettoyé et désinfecté. Faire ensuite vérifier par le personnel spécialisé l'état général du produit, son usure et la présence de dégradations. Les pièces usées et endommagées ainsi que les composants n'étant pas adaptés ou ne convenant pas au nouvel utilisateur doivent être remplacés.

Les instructions de service contiennent des informations détaillées sur le remplacement des pièces ainsi que des indications relatives aux outils nécessaires.

11 Informations légales

Toutes les conditions légales sont soumises à la législation nationale du pays d'utilisation concerné et peuvent donc présenter des variations en conséquence.

11.1 Responsabilité

Le fabricant est responsable si le produit est utilisé conformément aux descriptions et instructions de ce document. Le fabricant décline toute responsabilité pour les dommages découlant d'un non-respect de ce document, notamment d'une utilisation non conforme ou d'une modification non autorisée du produit.

11.2 Garantie commerciale

Le personnel spécialisé qui a procédé au réglage de ce produit ou le service après-vente du fabricant (voir adresses en 3^e de couverture) vous donnera de plus amples informations sur les conditions de la garantie commerciale.

11.3 Durée de vie

Durée de vie prévue : **4 ans**

La conception, la fabrication et les consignes relatives à l'utilisation conforme du produit ont été déterminées sur la base de la durée de vie prévue. Elles comprennent également des consignes relatives à la maintenance, à la garantie de l'efficacité et à la sécurité du produit.

12 Caractéristiques techniques

12.1 Kimba Neo

Châssis d'extérieur	Taille 1	Taille 2
Largeur totale [mm]	600	670
Diamètre des roues avant « orientables » [mm/inch]	170/6,7	170/6,7
Diamètre des roues arrière [mm/inch]	280/11	280/11
Hauteur de la poignée de poussée (min./max.) [mm]	710/1160	710/1160
Bascule de l'assise (inclinaison du logement du siège) (min./max.) [°]	-40/+10 ou -10/+40	-40/+10 ou -10/+40
Charge max. [kg]	55 ¹⁾	55 ¹⁾
Charge max. du panier de rangement [kg]	7	7
Poids du châssis [kg]	10,5	11,5
Dimensions à l'état plié, sans siège (Lxlxh) [mm]	790x600x470	790x670x470
Dimensions min. à l'état plié avec siège monté dans le sens de la marche ; inclinaison vers l'arrière de 10°, inclinaison du dossier 100° (Lxlxh) [mm]	900x600x530	970x670x590

¹⁾ **Veillez noter** : le châssis d'extérieur et l'unité d'assise peuvent afficher différentes capacités de charge. Pour la combinaison du châssis d'extérieur Kimba Neo avec l'unité d'assise Kimba Neo :

- **Poids maximal de l'utilisateur de l'unité d'assise** (40 kg) **+ poids propre de l'unité d'assise** (7 kg, pour la taille 1) = 47 kg
- **Capacité de charge maximale du châssis d'extérieur** (55 kg) **moins le poids maximal de l'utilisateur de l'unité d'assise et le poids propre de l'unité d'assise** (47 kg) = 8 kg restant pour les autres accessoires et le poids contenu dans le panier de rangement

Support de coque d'assise Kimba	Taille 1	Taille 2
Longueur [mm]	190	240
Largeur [mm]	330	380
Poids [kg]	1,1	1,4

Conditions ambiantes

Températures et humidité de l'air	
Température d'utilisation [°C (°F)]	-10 à +40 (14 à 104)
Température de transport et d'entreposage [°C (°F)]	-10 à +40 (14 à 104)
Humidité de l'air [%]	10 à 85 ; sans condensation

12.2 Kimba Cross

Châssis d'extérieur	Taille 1
Largeur totale (sans roue) [mm]	610
Largeur totale (avec roues) [mm]	705
Diamètre des roues avant « orientables » [mm/inch]	300/11,8
Diamètre des roues avant « fixes » [mm/inch]	400/15,7
Diamètre des roues arrière	450/17,7
Hauteur de la poignée de poussée (min./max.) [mm/inch]	940/1195
Bascule de l'assise (inclinaison du logement du siège) (min./max.) [°]	-2/+30
Charge max. [kg]	50 ¹⁾
Charge max. de la sacoche [kg]	7
Poids du châssis [kg]	15,8
Dimensions à l'état plié, sans siège, sans roue (Lxlxh) [mm]	1000x610x320
Dimensions à l'état plié, sans siège, avec roues (Lxlxh) [mm]	1270x700x480

¹⁾ **Veillez noter :** le châssis d'extérieur et l'unité d'assise peuvent afficher différentes capacités de charge. Pour la combinaison du châssis d'extérieur Kimba Cross avec l'unité d'assise Kimba Neo :

- Charge admissible de l'unité d'assise (40 kg max.) + poids propre de l'unité d'assise taille 1 (7,5 kg) = 47,5 kg.
- Charge admissible du châssis d'extérieur (50 kg max.) - unité d'assise/poids propre en charge complète (47,5 kg) = 2,5 kg pour d'autres accessoires + poids du chargement de la sacoche.

Support de coque d'assise Kimba	Taille 1	Taille 2
Longueur [mm]	190	240
Largeur [mm]	330	380
Poids [kg]	1,1	1,4

Conditions ambiantes

Températures et humidité de l'air	
Température d'utilisation [°C (°F)]	-10 à +40 (14 à 104)
Température de transport et d'entreposage [°C (°F)]	-10 à +40 (14 à 104)
Humidité de l'air [%]	10 à 85 ; sans condensation

12.3 Kimba Inline

Châssis d'extérieur	Taille 1
Largeur totale [mm]	640
Diamètre des roues avant [mm/inch]	200/7,9
Diamètre des roues arrière [mm/inch]	250/9,8
Hauteur de la poignée de poussée (min./max.) [mm]	930/1030
Bascule de l'assise (inclinaison du logement de l'assise) (min./max.) [°]	-30/+40
Charge max. [kg]	50 ¹⁾
Poids du châssis [kg]	10,6
Dimensions à l'état plié, sans siège (Lxlxh) [mm]	900x640x480 ²⁾

¹⁾ **Veillez noter :** le châssis d'extérieur et l'unité d'assise peuvent afficher différentes capacités de charge. Pour la combinaison du châssis d'extérieur Kimba Inline avec l'unité d'assise Kimba Neo :

- Charge admissible de l'unité d'assise (40 kg max.) + poids propre de l'unité d'assise taille 1 (7,5 kg) = 47,5 kg.
- Charge admissible du châssis d'extérieur (max. 50 kg) - propre poids de 2 unités d'assise (2 x 7,5 kg) = 35 kg pour le poids de deux enfants.

²⁾ Dimensions à l'état plié avec un châssis d'extérieur comprenant des roues avant fixes : 970x600x530 mm.

Support de coque d'assise Kimba	Taille 1
Longueur [mm]	190
Largeur [mm]	330
Poids [kg]	1,1

Conditions ambiantes

Températures et humidité de l'air	
Température d'utilisation [°C (°F)]	-10 à +40 (14 à 104)
Température de transport et d'entreposage [°C (°F)]	-10 à +40 (14 à 104)
Humidité de l'air [%]	10 à 85 ; sans condensation

13 Annexes

13.1 Valeurs limites pour les poussettes thérapeutiques transportables dans les trains

INFORMATION

- Les produits de cette série répondent, en règle générale, aux exigences minimales techniques du règlement (UE) n°1300/2014 relatif à l'accès des personnes handicapées dans les trains.

Caractéristique	Valeur limite (selon le règlement (UE) n° 1300/2014)
Longueur [mm]	1200 (avec 50 mm en plus pour les pieds)
Largeur [mm]	700 (avec 50 mm en plus sur chaque côté pour les mains lors du déplacement)
Roues les plus petites ["]	Env. 3 ou plus (selon le règlement, la roue la plus petite doit pouvoir franchir un espace mesurant 75 mm horizontalement et 50 mm verticalement)
Hauteur [mm]	1375 mm max. avec un utilisateur masculin de 1,84 m (95e centile)
Rayon de braquage [mm]	1500
Poids max. [kg]	200 (produit avec utilisateur et bagage)
Hauteur maximale d'un obstacle franchissable [mm]	50
Garde au sol [mm]	60 (avec un angle d'inclinaison de 10° en marche en avant, la garde au sol doit s'élever à au moins 60 mm sous le repose-pieds à la fin de la montée)
Angle d'inclinaison maximal avec lequel le produit reste stable [°]	6 (stabilité dynamique dans toutes les directions) 9 (stabilité statique dans toutes les directions, même lorsque le frein est serré)

Kundenservice/Customer Service

Europe

Otto Bock HealthCare Deutschland GmbH
Max-Näder-Str. 15 · 37115 Duderstadt · Germany
T +49 5527 848-3433 · F +49 5527 848-1460
healthcare@ottobock.de · www.ottobock.de

Otto Bock Healthcare Products GmbH
Brehmstraße 16 · 1110 Wien · Austria
F +43 1 5267985
service-admin.vienna@ottobock.com · www.ottobock.at

Otto Bock Adria d.o.o. Sarajevo
Ramiza Salčina 85
71000 Sarajevo · Bosnia-Herzegovina
T +387 33 255-405 · F +387 33 255-401
obadria@bih.net.ba · www.ottobockadria.com.ba

Otto Bock Bulgaria Ltd.
41 Tzar Boris IIIrd Blvd. · 1612 Sofia · Bulgaria
T +359 2 80 57 980 · F +359 2 80 57 982
info@ottobock.bg · www.ottobock.bg

Otto Bock Suisse AG
Luzerner Kantonsspital 10 · 6000 Luzern 16 · Suisse
T +41 41 455 61 71 · F +41 41 455 61 70
suisse@ottobock.com · www.ottobock.ch

Otto Bock ČR s.r.o.
Protetická 460 · 33008 Zruč-Senec · Czech Republic
T +420 377825044 · F +420 377825036
email@ottobock.cz · www.ottobock.cz

Otto Bock Iberica S.A.
C/Majada, 1 · 28760 Tres Cantos (Madrid) · Spain
T +34 91 8063000 · F +34 91 8060415
info@ottobock.es · www.ottobock.es

Otto Bock France SNC
4 rue de la Réunion · CS 90011
91978 Courtaboeuf Cedex · France
T +33 1 69188830 · F +33 1 69071802
information@ottobock.fr · www.ottobock.fr

Otto Bock Healthcare plc
32, Parsonage Road · Englefield Green
Egham, Surrey TW20 0LD · United Kingdom
T +44 1784 744900 · F +44 1784 744901
bockuk@ottobock.com · www.ottobock.co.uk

Otto Bock Hungária Kft.
Tatai út 74. · 1135 Budapest · Hungary
T +36 1 4511020 · F +36 1 4511021
info@ottobock.hu · www.ottobock.hu

Otto Bock Adria d.o.o.
Dr. Franje Tuđmana 14 · 10431 Sveta Nedelja · Croatia
T +385 1 3361 544 · F +385 1 3365 986
ottobockadria@ottobock.hr · www.ottobock.hr

Otto Bock Italia Srl Us
Via Filippo Turati 5/7 · 40054 Budrio (BO) · Italy
T +39 051 692-4711 · F +39 051 692-4720
info.italia@ottobock.com · www.ottobock.it

Otto Bock Benelux B.V.
Mandenmaker 14 · 5253 RC
Nieuwkuijk · The Netherlands
T +31 73 5186488 · F +31 73 5114960
info.benelux@ottobock.com · www.ottobock.nl

Industria Ortopédica Otto Bock Unip. Ltda.
Av. Miguel Bombarda, 21 - 2º Esq.
1050-161 Lisboa · Portugal
T +351 21 3535587 · F +351 21 3535590
ottobockportugal@mail.telepac.pt

Otto Bock Polska Sp. z o. o.
Ulica Korolowa 3 · 61-029 Poznań · Poland
T +48 61 6538250 · F +48 61 6538031
ottobock@ottobock.pl · www.ottobock.pl

Otto Bock Romania srl
Șos de Centura Chitila - Mogoșoaia Nr. 3
077405 Chitila, Jud. Ilfov · Romania
T +40 21 4363110 · F +40 21 4363023
info@ottobock.ro · www.ottobock.ro

OOO Otto Bock Service
p/o Pultikovo, Business Park „Greenwood”,
Building 7, 69 km MKAD
143441 Moscow Region/Krasnogorskiy Rayon
Russian Federation
T +7 495 564 8360 · F +7 495 564 8363
info@ottobock.ru · www.ottobock.ru

Otto Bock Scandinavia AB
Koppargatan 3 · Box 623 · 60114 Norrköping · Sweden
T +46 11 280600 · F +46 11 312005
info@ottobock.se · www.ottobock.se

Otto Bock Slovakia s.r.o.
Röntgenova 26 · 851 01 Bratislava 5 · Slovak Republic
T +421 2 32 78 20 70 · F +421 2 32 78 20 89
info@ottobock.sk · www.ottobock.sk

Otto Bock Sava d.o.o.
Industrijska bb · 34000 Kragujevac · Republika Srbija
T +381 34 351 671 · F +381 34 351 671
info@ottobock.rs · www.ottobock.rs

Otto Bock Ortopedi ve
Rehabilitasyon Tekniği Ltd. Şti.
Mecidiyeköy Mah. Lati Lokum Sok.
Meriç Sitesi B Blok No: 30/B
34387 Mecidiyeköy-Istanbul · Turkey
T +90 212 3565040 · F +90 212 3566688
info@ottobock.com.tr · www.ottobock.com.tr

Africa

Otto Bock Algérie E.U.R.L.
32, rue Ahcène Outaleb - Coopérative les Mimosas
Mackle-Ben Aknoun · Alger · DZ Algérie
T +213 21 913863 · F +213 21 913863
information@ottobock.fr · www.ottobock.fr

Otto Bock Egypt S.A.E.
28 Soliman Abaza St. Mohandessein · Giza · Egypt
T +20 2 37606818 · F +20 2 37605734
info@ottobock.com.eg · www.ottobock.com.eg

Otto Bock South Africa (Pty) Ltd
Building 3 Thornhill Office Park · 94 Bekker Road
Midrand · Johannesburg · South Africa
T +27 11 564 9360
info-southafrica@ottobock.co.za
www.ottobock.co.za

Americas

Otto Bock Argentina S.A.
Av. Belgrano 1477 · CP 1093
Ciudad Autónoma de Buenos Aires · Argentina
T +54 11 5032-8201 / 5032-8202
atencionclientes@ottobock.com.ar
www.ottobock.com.ar

Otto Bock do Brasil Tecnica Ortopédica Ltda.
Alameda Maria Tereza, 4036, Bairro Dois Córregos
CEP: 13.278-181, Valinhos-São Paulo · Brasil
T +55 19 3729 3500 · F +55 19 3269 6061
ottobock@ottobock.com.br · www.ottobock.com.br

Otto Bock HealthCare Canada
5470 Harvester Road
Burlington, Ontario, L7L 5N5, Canada
T +1 800 665 3327 · F +1 800 463 3659
CACustomerService@ottobock.com
www.ottobock.ca

Oficina Ottobock Habana
Calle 3ra entre 78 y 80.
Edificio Jerusalem · Oficina 112 · Calle 3ra.
Playa, La Habana. Cuba
T +53 720 430 69 · +53 720 430 81
hector.corcho@ottobock.com.br
www.ottobock.com.br

Otto Bock HealthCare Andina Ltda.
Calle 138 No 53-38 · Bogotá · Colombia
T +57 1 8619988 · F +57 1 8619977
info@ottobock.com.co · www.ottobock.com.co

Otto Bock de Mexico S.A. de C.V.
Prolongación Calle 18 No. 178-A
Col. San Pedro de los Pinos
C.P. 01180 México, D.F. · Mexico
T +52 55 5575 0290 · F +52 55 5575 0234
info@ottobock.com.mx · www.ottobock.com.mx

Otto Bock HealthCare LP
11501 Alterra Parkway Suite 600
Austin, TX 78758 · USA
T +1 800 328 4058 · F +1 800 962 2549
USCustomerService@ottobock.com
www.ottobockus.com

Asia/Pacific

Otto Bock Australia Pty. Ltd.
Suite 1.01, Century Corporate Centre
62 Norwest Boulevard
Baulkham Hills NSW 2153 · Australia
T +61 2 8818 2800 · F +61 2 8814 4500
healthcare@ottobock.com.au · www.ottobock.com.au

Beijing Otto Bock Orthopaedic Industries Co., Ltd.
B12E, Universal Business Park
10 Jiuxianqiao Road, Chao Yang District
Beijing, 100015, P.R. China
T +8610 8598 6880 · F +8610 8598 0040
news-service@ottobock.com.cn
www.ottobock.com.cn

Otto Bock Asia Pacific Ltd.
Unit 1004, 10/F, Greenfield Tower, Concordia Plaza
1 Science Museum Road, Tsim Sha Tsui
Kowloon, Hong Kong · China
T +852 2598 9772 · F +852 2598 7886
info@ottobock.com.hk · www.ottobock.com

Otto Bock HealthCare India Pvt. Ltd.
20th Floor, Express Towers
Nariman Point, Mumbai 400 021 · India
T +91 22 2274 5500 / 5501 / 5502
information@indiaottobock.com · www.ottobock.in

Otto Bock Japan K. K.
Yokogawa Building 8F, 4-4-44 Shibaura
Minato-ku, Tokyo, 108-0023 · Japan
T +81 3 3798-2111 · F +81 3 3798-2112
ottobock@ottobock.co.jp · www.ottobock.co.jp

Otto Bock Korea HealthCare Inc.
4F Agaworld Building · 1357-74, Seocho-dong
Seocho-ku, 137-070 Seoul · Korea
T +82 2 577-3831 · F +82 2 577-3828
info@ottobockkorea.com · www.ottobockkorea.com

Otto Bock South East Asia Co., Ltd.
1741 Phaholyothin Road
Kwaeng Chatuchark · Khet Chatuchark
Bangkok 10900 · Thailand
T +66 2 930 3030 · F +66 2 930 3311
obsea@ottobock.co.th · www.ottobock.co.th

Other countries

Ottobock SE & Co. KGaA
Max-Näder-Straße 15 · 37115 Duderstadt · Germany
T +49 5527 848-1590 · F +49 5527 848-1676
reha-export@ottobock.de · www.ottobock.com

Ihr Fachhändler | Your specialist dealer



Otto Bock Mobility Solutions GmbH
Lindenstraße 13 · 07426 Königsee/Germany
www.ottobock.com

