



Avantgarde 4

| | |
|---|---|
| <input type="checkbox"/> Upute za uporabu (Stručno osoblje) | 3 |
|---|---|

Sadržaj



| | | |
|----------|--|----------|
| 1 | Predgovor | 5 |
| 2 | Namjenska uporaba..... | 5 |
| 2.1 | Svrha uporabe | 5 |
| 2.2 | Indikacije, kontraindikacije | 5 |
| 2.3 | Kvalifikacija | 5 |
| 3 | Sigurnost..... | 5 |
| 3.1 | Značenje simbola upozorenja | 5 |
| 3.2 | Opće sigurnosne napomene | 6 |
| 3.3 | Sigurnosne napomene za montažu | 6 |
| 3.4 | Ostale napomene..... | 6 |
| 3.5 | Označna pločica..... | 6 |
| 4 | Isporuca | 7 |
| 4.1 | Sadržaj isporuke | 7 |
| 4.2 | Opcije | 7 |
| 4.3 | Skladištenje | 7 |
| 5 | Uspostavljanje uporabljivosti | 7 |
| 5.1 | Sastavljanje | 7 |
| 6 | Postavke | 8 |
| 6.1 | Preduvjeti | 8 |
| 6.2 | Namještanje pogonskih kotača | 8 |
| 6.2.1 | Vodoravno pomicanje pogonskih kotača | 9 |
| 6.2.1.1 | Pomicanje prilagodnika pogonskih kotača na okviru | 9 |
| 6.2.1.2 | Pomicanje amortizera na okviru | 10 |
| 6.2.2 | Namještanje visine i nagiba sjedala | 10 |
| 6.2.2.1 | Namještanje u prilagodniku pogonskih kotača | 11 |
| 6.2.2.2 | Namještanje na amortizeru | 12 |
| 6.2.3 | Namještanje nagiba pogonskog kotača | 12 |
| 6.2.4 | Namještanje razmaka kotača (dodatno namještanje) | 14 |
| 6.2.5 | Namještanje utične osovine | 14 |
| 6.2.6 | Namještanje obruča za pokretanje | 14 |
| 6.3 | Namještanje upravljačkih kotača | 14 |
| 6.3.1 | Namještanje nagiba upravljačke glave..... | 14 |
| 6.3.2 | Pomicanje upravljačkih kotača | 16 |
| 6.4 | Namještanje ručnih kočnica | 17 |
| 6.4.1 | Namještanje kočnica s koljenastom polugom | 17 |
| 6.4.2 | Namještanje škarastih kočnica | 18 |
| 6.4.3 | Namještanje kočnice s koljenastom polugom za korisnika i pratitelja | 18 |
| 6.4.4 | Namještanje kočnice s koljenastom polugom za rukovanje jednom rukom..... | 19 |
| 6.4.5 | Namještanje sile kočenja bubanj-kočnice | 20 |
| 6.5 | Namještanje naslona za leđa..... | 20 |
| 6.5.1 | Namještanje visine naslona za leđa | 20 |
| 6.5.2 | Namještanje kuta nagiba naslona za leđa | 21 |
| 6.6 | Namještanje presvlake naslona za leđa / presvlake sjedala | 22 |
| 6.6.1 | Namještanje presvlake naslona za leđa | 22 |
| 6.6.1.1 | Namještanje prilagodljive presvlake naslona za leđa | 22 |
| 6.6.1.2 | Namještanje ultralake presvlake naslona za leđa..... | 23 |
| 6.6.2 | Namještanje presvlake sjedala | 23 |
| 6.7 | Namještanje oslonaca za noge | 24 |
| 6.7.1 | Namještanje duljine potkoljenice | 24 |
| 6.7.2 | Namještanje kuta oslonca..... | 25 |
| 6.7.3 | Namještanje jastuka za listove na osloncu za noge sklopivom prema gore | 26 |
| 6.8 | Namještanje bočnih stranica | 27 |
| 6.8.1 | Namještanje bočnih stranica „Standard” i „zaštita za odjeću” | 27 |
| 6.8.2 | Namještanje visine oslonca za ruke..... | 28 |
| 6.8.3 | Montaža i namještanje okretno jedinice i oslonaca za podlaktice..... | 28 |

| | | |
|-----------|---|-----------|
| 6.9 | Namještanje zaštite od prevrtanja | 29 |
| 6.10 | Namještanje pojasa za zdjelicu | 30 |
| 6.11 | Namještanje stolića za kolica | 30 |
| 7 | Predaja | 30 |
| 7.1 | Završna kontrola | 30 |
| 7.2 | Transport do kupca | 30 |
| 7.3 | Predaja proizvoda | 30 |
| 8 | Održavanje i popravljanje | 31 |
| 9 | Zbrinjavanje | 31 |
| 9.1 | Upute za zbrinjavanje | 31 |
| 9.2 | Napomene za ponovnu uporabu | 31 |
| 10 | Pravne napomene | 31 |
| 10.1 | Odgovornost | 31 |
| 10.2 | Jamstvo | 31 |
| 10.3 | Životni vijek | 31 |
| 11 | Tehnički podatci | 32 |
| 12 | Dodatci | 35 |
| 12.1 | Potreban alat | 35 |
| 12.2 | Zatezni momenti vijčanih spojeva | 35 |

1 Predgovor

INFORMACIJA

Datum posljednjeg ažuriranja: 2020-03-16

- ▶ Pažljivo pročitajte ovaj dokument prije uporabe proizvoda i pridržavajte se sigurnosnih napomena.
- ▶ Podučite korisnika o sigurnoj uporabi proizvoda.
- ▶ Obratite se proizvođaču u slučaju pitanja o proizvodu ili pojave problema.
- ▶ Svaki ozbiljan štetni događaj povezan s proizvodom, posebice pogoršanje zdravstvenog stanja, prijavite proizvođaču i nadležnom tijelu u svojoj zemlji.
- ▶ Sačuvajte ovaj dokument.

INFORMACIJA

- ▶ Nove informacije o sigurnosti proizvoda i opozivima proizvoda te izjavu o sukladnosti dobit ćete na e-adresi oa@ottobock.com ili u proizvođačevu servisu (adrese se nalaze na unutarnjoj stranici poledine ili na poledini).
- ▶ Ovaj dokument možete zatražiti kao PDF datoteku na e-adresi oa@ottobock.com ili u proizvođačevu servisu (adrese se nalaze na unutarnjoj stranici poledine ili na poledini). PDF datoteka može se prikazati i u uvećanom prikazu.

Proizvod je namješten u skladu s podacima na narudžbenici. Unatoč tome može se dogoditi da je potrebno provesti fino prilagođavanje i namještanje u skladu s medicinskom dijagnozom ili korisnikovim potrebama.

Ove će vam upute za uporabu prenijeti znanje potrebno za namještanje. Takve radove provedite u bliskom dogovoru s korisnikom.

Obratite pozornost na sljedeće:

- Upute za uporabu (stručno osoblje) namijenjene su samo stručnom osoblju i ostaju kod njega.
- Proizvođač preporuča redovito provjeravanje prilagodbi proizvoda kako bi se dugoročno zajamčila optimalna njega. Posebice kod djece i mladih potrebna je polugodišnja kontrola.
- Proizvođač pridržava pravo na tehničke izmjene u odnosu na izvedbu opisanu u ovim uputama za uporabu.

2 Namjenska uporaba

2.1 Svrha uporabe

Pobliže informacije o svrsi uporabe naći ćete u uputama za uporabu (korisnik).

Sigurnost u radu invalidskih kolica zajamčena je samo u slučaju namjenske uporabe u skladu s podacima u ovim uputama za uporabu (stručno osoblje) te u uputama za uporabu (korisnik). Konačnu odgovornost za rad bez nezgoda snosi korisnik.

2.2 Indikacije, kontraindikacije



Pobliže informacije o indikacijama i kontraindikacijama pogledajte u uputama za uporabu (korisnik).

2.3 Kvalifikacija

Radove opisane u nastavku smije obavljati samo stručno osoblje. Pritom se valja pridržavati svih proizvođačevih uputa i svih važećih zakonskih propisa. Dodatne informacije možete zatražiti od proizvođačeva servisa (adrese se nalaze na unutarnjoj stranici poledine ili na poledini).

3 Sigurnost

3.1 Značenje simbola upozorenja

| | |
|---|---|
|  UPOZORENJE | Upozorenje na moguće opasnosti od teških nezgoda i ozljeda. |
|  OPREZ | Upozorenje na moguće opasnosti od nezgoda i ozljeda. |
|  NAPOMENA | Upozorenje na moguća tehnička oštećenja. |

3.2 Opće sigurnosne napomene

⚠ OPREZ

Uporaba neodgovarajućih alata

Uklještenje, nagnječenje ili oštećenje proizvoda uslijed primjene pogrešnog alata

- ▶ Pri izvođenju radova koristite se samo alatom prikladnim za uvjete na radnom mjestu uz čiju je namjensku uporabu zajamčena sigurnost i zaštita zdravlja.
- ▶ Imajte na umu također i podatke iz poglavlja „Potreban alat“.

NAPOMENA

Prevrtnje ili pad proizvoda

Oštećenje proizvoda uslijed nepostojanja učvršćenja

- ▶ Proizvod tijekom svih radova osigurajte od prevrtanja ili pada.
- ▶ Kada radite na radnoj klupi, proizvod uvijek osigurajte steznom napravom.

3.3 Sigurnosne napomene za montažu

⚠ UPOZORENJE

Izmijenjeni promjeri/položaji montaže kotača

Pad, prevrtanje korisnika uslijed kotača koji se blokiraju

- ▶ Izmjena veličine i položaja upravljačkih kotača te veličine pogonskih kotača može pri većim brzinama izazvati lepetanje upravljačkih kotača. Ako je potrebno izmijeniti vodoravni smjer okvira invalidskih kolica, obavite to (vidi poglavlje „Namještanje pogonskih kotača“, „Namještanje upravljačkih kotača“).

⚠ UPOZORENJE

Neispravna montaža odvojivih kotača

Prevrtnje, pad korisnika zbog kotača koji se otpuštaju

- ▶ Nakon svakog dograđivanja provjerite pravilan dosjed kotača koji se mogu skinuti. Utične osovine moraju biti čvrsto blokirane u prihvatu kotača.

3.4 Ostale napomene

INFORMACIJA

Serijski broj potreban za pitanja i narudžbe nalazi se na tipskoj pločici. Objašnjenja o tipskoj pločici nalaze se u poglavlju „Tipska pločica“ (vidi stranicu 6).

3.5 Označna pločica

Označne pločice nalaze se na križnoj potpori.

| Naljepnica/etiketa | Značenje |
|--|--|
| | A Proizvođačev naziv proizvoda |
| | B Oznaka CE |
| | C Maksimalno dodatno opterećenje (vidi poglavlje „Tehnički podatci“) |
| | D Podatci o proizvođaču / adresa |
| | E Serijski broj ¹⁾ |
| | F Datum proizvodnje ²⁾ |
| | G Simbol medicinskog proizvoda (Medical Device) |
| | H UPOZORENJE! Prije uporabe pročitajte upute za uporabu. Obratite pozornost na važne podatke u vezi sa sigurnošću (npr. upozorenja, mjere opreza). |
| | I Proizvođačeva oznaka artikla za varijantu proizvoda |
| | J Serijski broj (PI) ^{3),1)} |
| K Globalni broj artikla (Global Trade Item Number) (DI) ⁴⁾ | |

¹⁾ YYYY = godina proizvodnje; WW = tjedan proizvodnje; PP = mjesto proizvodnje; XXXX = uzastopni serijski broj proizvodnje

- 2) YYYY = godina proizvodnje; MM = mjesec proizvodnje; DD = dan proizvodnje
 3) UDI-PI prema standardu GS1; UDI = Unique Device Identifier, PI = Product Identifier
 4) UDI-DI prema standardu GS1; UDI = Unique Device Identifier, DI = Device Identifier
 Ostale pločice s upozorenjima vidi u uputama za uporabu (korisnik).

4 Isporuka

4.1 Sadržaj isporuke

- prethodno montirana invalidska kolica
- 2 pogonska kotača (montirana ili priložena)
- opcije u skladu s narudžbom
- upute za uporabu (stručno osoblje), upute za uporabu (korisnik)
- upute za uporabu pribora (ovisno o opremi).

Jastuk sjedala nije dio osnovne opreme.

4.2 Opcije

Način funkcioniranja i uporaba opcija pobliže su opisani u uputama za uporabu (korisnik).
 Moguće opcije/dijelovi pribora posve su popisani u narudžbenici.

4.3 Skladištenje

Invalidska kolica čuvajte u zatvorenim, suhim prostorijama te zaštićena od vanjskih utjecaja. Konkretno informacije o uvjetima skladištenja: vidi stranicu 32.

Invalidska se kolica s PU-gumama pri duljem skladištenju ne smiju odložiti s aktiviranom kočnicom s koljenastom polugom jer bi se gume mogle deformirati.

Pazite na dovoljan razmak od izvora topline. U slučaju duljih vremena stajanja ili jakog zagrijavanja guma (npr. u blizini grijaćih tijela ili pri jakom sunčevu zračenju iza staklenih stijenki) gume se mogu trajno deformirati.

5 Uspostavljanje uporabljivosti

5.1 Sastavljanje

OPREZ

Otvoreni bridovi za nagnječenje

Uklještenje, nagnječenje uslijed pogrešnog rukovanja

- ▶ Kada rasklapate i sklapate kolica, uhvatite samo navedene sastavne dijelove.

OPREZ

Neizvršena provjera uporabljivosti prije uporabe

Prevrtanje, pad uslijed pogrešaka pri namještanju ili montaži

- ▶ Prije prve uporabe provjerite namještene postavke proizvoda.
- ▶ Pri svakoj montaži provjerite pravilan dosjed pogonskih kotača. Utične osovine moraju biti čvrsto blokirane u prihvatnoj utičnici.
- ▶ Posebice pazite na sigurnost od prevrtanja, lak hod kotača i pravilan rad kočnica.
- ▶ Provjerite tlak zraka. Pravilan tlak zraka otisnut je na bočnoj strani gume. Pazite da su obje gume ispunjene jednakim tlakom zraka.

Kako biste invalidska kolica osposobili za uporabu, dovoljno je nekoliko jednostavnih zahvata:

- 1) Pogonske kotače utaknite u prihvat utične osovine. Nakon što se gumb otpusti, utične osovine ne bi se smjele moći ukloniti.
- 2) Otpustite vrpca za učvršćenje sklopljenih kolica.
- 3) Rasklopite kolica.
- 4) **Samo kod opreme s pogonskim kotačem s rukovanjem jednom rukom:** umetnite teleskopsku šipku (vidi upute za uporabu za korisnika).
- 5) **Po potrebi:** postavite oslonce za noge. Oslonac/oslonce za stopala preklopite prema dolje. Kod jednodijelnog oslonca za stopala pripazite da se ležaj oslonca za stopala uglavi u prihvat.
- 6) **Po potrebi:** jastuk sjedala pritiskom na čičak učvrstite da ne klizi.

6 Postavke

6.1 Preduvjeti

⚠ UPOZORENJE

Neispravni radovi namještanja

Prevrtanje, pad ili neispravna držanja korisnika zbog pogrešnih postavki

- ▶ Montažu i namještanje smije obavljati samo stručno osoblje.
- ▶ Smiju se provoditi samo namještanja opisana u ovim uputama za uporabu.
- ▶ Namještanja su dopuštena samo u odobrenim područjima namještanja kako se ne bi ugrozila stabilnost (vidi ovo poglavlje i poglavlje „Tehnički podatci“). U slučaju pitanja obratite se proizvođačevu servisu (adrese se nalaze na poleđini).
- ▶ Ispitivanja obavljajte samo kada je prisutan pomagač.
- ▶ Ako nije izričito navedeno, namještanje se ne smije obavljati kada korisnik sjedi u proizvodu.
- ▶ Korisnika tijekom svih ispitivanja osigurajte od ispadanja.
- ▶ Prije ispitivanja promijenjenih postavki, dok korisnik sjedi, pritegnite sve vijčane spojeve.
- ▶ Prije nego što predate proizvod, ispitajte funkcionira li sigurno.

⚠ OPREZ

Neosigurani vijčani spojevi

Uklještenje, nagnječenje, prevrtanje, pad korisnika zbog pogrešaka pri montaži

- ▶ Nakon svih namještanja ponovno čvrsto pritegnite učvršne vijke i učvršne matice. Pritom poštujujte zadane zahtjeve momente.
- ▶ Vijčane spojeve s osiguranjem vijaka nakon otpuštanja zamijenite novim vijčanim spojevima s osiguranjem vijaka ili stare vijčane spojeve učvrstite masom za osiguranje navoja srednje čvrstoće (npr. Loctite 241).
- ▶ Samoosiguravajuće vijke i matice nakon demontaže uvijek zamijenite novim samoosiguravajućim vijcima i maticama.

Fine prilagodbe i radove namještanja valjalo bi uvijek izvoditi kada je korisnik prisutan. Tijekom radova namještanja korisnik bi trebao sjediti uspravno u invalidskim kolicima.

Prije namještanja valja temeljito očistiti sve dijelove proizvoda.

Alat potreban za radove namještanja i održavanja naveden je u poglavlju „Prilozi“ (vidi stranicu 35 i dalje).

6.2 Namještanje pogonskih kotača

⚠ UPOZORENJE

Nepostojeće fino namještanje pogonskih kotača

Prevrtanje, pad korisnika zbog pogrešnih postavki

- ▶ Provjerite jesu li postojeće postavke invalidskih kolica sigurne od prevrtanja te funkcioniraju li pogonski kotači. Izbjegavajte ekstremne postavke.

⚠ UPOZORENJE

Pogrešno namješten razmak osovina

Prevrtanje, pad korisnika uslijed nestabilnih postavki

- ▶ Uzmite u obzir da bi se korisnik, ako su pogonski kotači montirani naprijed te u slučaju nepovoljnog položaja tijela, mogao prevrnuti unatrag već i na ravnoj površini.
- ▶ Za neuvježbane korisnike te u slučaju ekstremnih postavki pogonskog kotača koristite se zaštitom od prevrtanja.
- ▶ Kod korisnika kojima su amputirane natkoljenice pogonske kotače obvezno pomaknite prema natrag. Time se poboljšava stabilnost invalidskih kolica.

INFORMACIJA

Promjenom položaja pogonskog kotača može se promijeniti kut upravljačke glave u odnosu na tlo. No, on uvijek mora iznositi **pribl. 90°** te ga stoga valja prikladno naknadno ugoditi. Kočnicu s koljenastom polugom valja ponovno naknadno ugoditi.

6.2.1 Vodoravno pomicanje pogonskih kotača

INFORMACIJA

Radovi namještanja opisani u nastavku **ne mogu se obaviti na modelu CLT niti CLT Ultra.**

Vodoravni položaj pogonskog kotača mijenja se vodoravnim pomicanjem prilagodnika pogonskih kotača ili amortizera u okviru. Posljedice su sljedeće:

| Položaj pogonskog kotača | Posljedice |
|---|---|
| pomicanje prema natrag (pasivna postavka) | <ul style="list-style-type: none"> veći razmak osovina veći krug zakretanja veći stupanj stabilnosti invalidskih kolica invalidska se kolica pri prelaženju prepreka teže mogu prevrnuti prema natrag preporuča se namještanje za neuvježbane korisnike |
| Pomicanje prema naprijed (aktivna postavka) | <ul style="list-style-type: none"> manji razmak osovina rasterećenje upravljačkih kotača = veća okretnost manji stupanj stabilnosti invalidskih kolica invalidska se kolica pri prelaženju prepreka lakše mogu prevrnuti prema natrag <p>INFORMACIJA: po potrebi valja montirati zaštitu od prevrtanja.</p> <ul style="list-style-type: none"> preporuča se namještanje samo za uvježbane korisnike |

6.2.1.1 Pomicanje prilagodnika pogonskih kotača na okviru

Prilagodnik pogonskih kotača može se vodoravno pomaknuti u 4 položaja (vidi sl. 78 u poglavlju „Tehnički podatci“). Dodatni položaji za iznimno aktivna namještanja invalidskih kolica postižu se okretanjem prilagodnika pogonskih kotača za 180° (vidi sl. 80 u poglavlju „Tehnički podatci“).

Vodoravno pomicanje prilagodnika pogonskih kotača

- Otpustite i uklonite imbus-vijke (vidi sl. 1, poz. 1).
- Prilagodnik pogonskih kotača pomaknite u željeni položaj (vidi sl. 1, poz. 2).
- Umetnite zupčaste podložne pločice pa imbus-vijke pritegnite s **8 Nm** (vidi sl. 1, poz. 1).

→ Lijevi i desni prilagodnik pogonskih kotača moraju nakon pomicanja zauzeti isti vodoravni položaj na okviru.

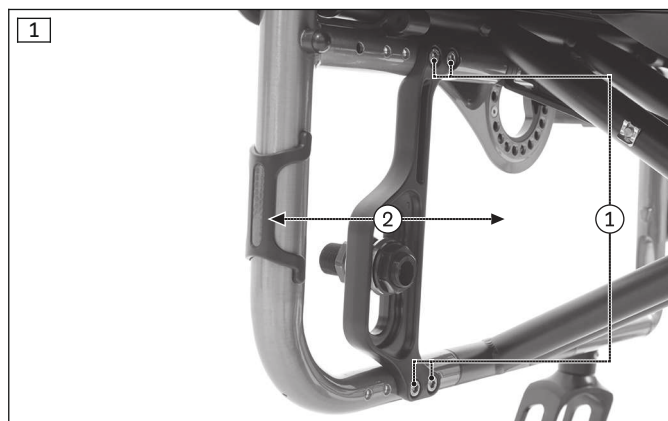

Okretanje i vodoravno pomicanje prilagodnika pogonskih kotača

Kako bi se prilagodnik pogonskih kotača mogao još više pomaknuti prema naprijed (za iznimno aktivna namještanja), treba ga okrenuti iz položaja E (vidi sl. 80 u poglavlju „Tehnički podatci“).

- Otpustite i uklonite imbus-vijke (vidi sl. 1, poz. 1).
- Prilagodnike pogonskih kotača okrenite za **180°** oko vlastite osi i međusobno zamijenite:
 - Prilagodnik pogonskih kotača L (vidi sl. 2, poz. 1) dolazi na desnu stranu.
 - Prilagodnik pogonskih kotača R (vidi sl. 2, poz. 2) dolazi na lijevu stranu.
- Prilagodnik pogonskih kotača pomaknite u željeni položaj (vidi sl. 3).
- Umetnite zupčaste podložne pločice pa imbus-vijke pritegnite s **8 Nm** (vidi sl. 4).

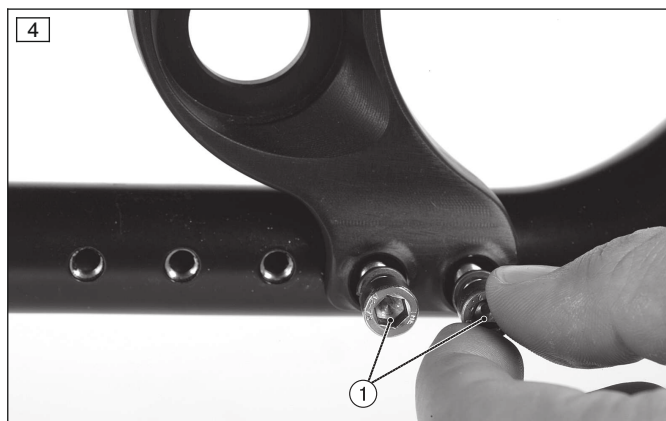
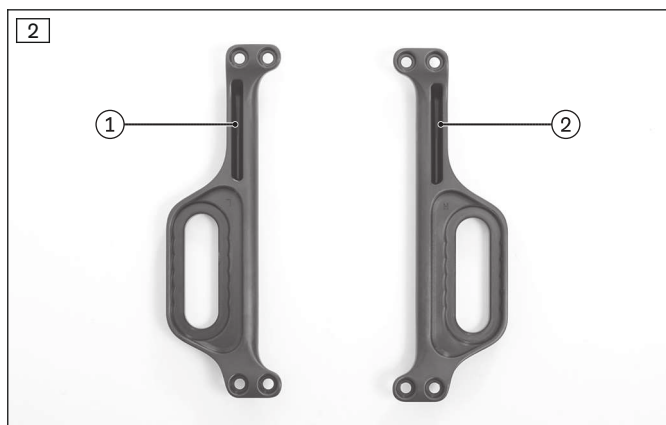

6.2.1.2 Pomicanje amortizera na okviru

Amortizer se na okviru može kontinuirano vodoravno namještati.

- 1) Otpustite gornje i donje stezne vijke na školjkama amortizera (vidi sl. 5, poz. 1).
 - 2) Pomaknite amortizer. Kao orijentacijsku mjeru rabite provrte na okviru (vidi sl. 6, poz. 1).
 - 3) Stezne vijke pritegnite s **8 Nm** (vidi sl. 6, poz. 2).
- Lijevi i desni amortizer nakon pomicanja moraju zauzeti isti vodoravni položaj na okviru.

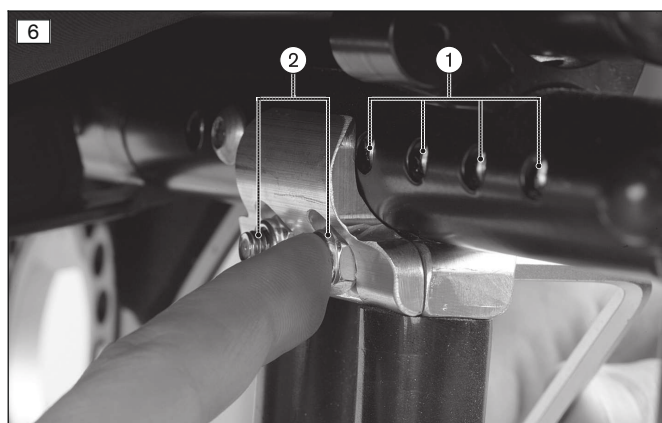

6.2.2 Namještanje visine i nagiba sjedala

INFORMACIJA

Radovi namještanja opisani u nastavku **ne mogu se obaviti na modelu CLT niti CLT Ultra.**

Visina i nagib sjedala mijenjaju se okomitim pomicanjem prihвата utične osovine ("Fitting")¹⁾ na prilagodniku pogonskih kotača. To uzrokuje sljedeće:

| Položaj pogonskog kotača | Posljedice |
|--------------------------|--|
| Pomicanje prema gore | <ul style="list-style-type: none"> što je položaj pogonskog kotača viši, to je površina sjedala više nagnuta unatrag invalidska se kolica pri prelaženju prepreka lakše mogu prevrnuti unatrag izmijenjeno težište uzrokuje dublje/stabilnije sjedenje u invalidskim kolicima u kombinaciji s podešavanjem visine upravljačkih korača visina sjedala može se dalje prilagođavati |
| Pomicanje prema dolje | <ul style="list-style-type: none"> što je položaj pogonskog kotača niži, to je površina sjedala manje nagnuta unatrag invalidska se kolica pri prelaženju prepreka teže mogu prevrnuti unatrag u kombinaciji s podešavanjem visine upravljačkih korača visina sjedala može se dalje prilagođavati |

¹⁾ Pojam „Fitting“ upotrebljava se u katalogu rezervnih dijelova na njemačkom i engleskom jeziku. Druga je mogućnost da se u uputama za uporabu opisuje funkcija komponente pa se stoga u njima rabe pojmovi prihvat utične osovine.

6.2.2.1 Namještanje u prilagodniku pogonskih kotača

Pogonski se kotač može montirati u 6 položaja visine u prilagodniku pogonskih kotača (vidi sl. 78 odnosno vidi sl. 80). Dodatnih 6 položaja visine postiže se međusobnom zamjenom prilagodnika pogonskih kotača na lijevoj/desnoj strani i istodobnim okretanjem (vidi sl. 79 odnosno vidi sl. 81).

Namještanje visine unutar prilagodnika pogonskih kotača

- Otpustite šesterostrane matice na objema stranama prihvata utične osovine (vidi sl. 7, vidi sl. 8).
- Pločice prihvata utične osovine (vidi sl. 9, poz. 2/3) povlačite prema van sve dok se prihvat utične osovine ne mogu pomicati.
- Prihvat utične osovine sa šesterostranim maticama, podložnim pločicama instalacijske armature i čahurom pomaknite u željeni položaj.
- Pri montaži prihvata utične osovine pazite na sljedeće:
 - namještanje nagiba: namješta se putem kuta provrta u prihvat utične osovine (vidi sl. 10, poz. 1, opis: vidi stranicu 12).
 - podložne pločice instalacijske armature: zakošena strana podložnih pločica instalacijske armature okrenuta je prema van (vidi sl. 10, poz. 2).
 - poravnanje: lijevi i desni prihvat utične osovine moraju nakon pomicanja zauzeti isti okomiti i vodoravni položaj u prilagodniku pogonskog kotača.
- Šesterostrane matice na objema stranama prihvata utične osovine pritegnite s **40 Nm**.



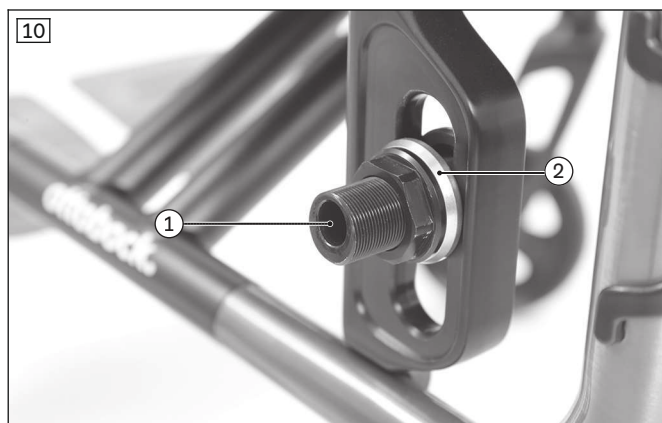

Dodatnih 6 položaja visine međusobnom zamjenom prilagodnika pogonskih kotača i okretanjem odozgo prema dolje

- 1) Zabilježite vodoravni položaj montaže prilagodnika pogonskih kotača. Otpustite i uklonite imbus-vijke (vidi sl. 1, poz. 1).
- 2) Prilagodnike pogonskih kotača okrenite za **180°** odozgo prema dolje i međusobno zamijenite:
 - Prilagodnik pogonskih kotača L (vidi sl. 2, poz. 1) dolazi na desnu stranu.
 - Prilagodnik pogonskih kotača R (vidi sl. 2, poz. 2) dolazi na lijevu stranu.
- 3) Prilagodnik pogonskih kotača postavite na vodoravni položaj montaže iz 1. koraka (vidi sl. 3).
- 4) Umetnite zupčaste podložne pločice pa imbus-vijke pritegnite s **8 Nm** (vidi sl. 4).
- 5) Prihvat utične osovine namjestite po visini (vidi prethodni odjeljak „Namještanje visine unutar prilagodnika pogonskih kotača”).

6.2.2.2 Namještanje na amortizeru

Pogonski se kotač na amortizeru može montirati u 3 položaja visine.

- 1) Otpustite i uklonite matice na jednoj strani prihвата utične osovine (vidi sl. 11, poz. 1).
- 2) Uklonite i pomaknite prihvat utične osovine.
- 3) Ponovno umetnite matice i pritegnite s **40 Nm**.

→ Lijevi i desni prihvat utične osovine moraju nakon pomicanja zauzeti isti okomiti položaj na amortizeru.

Nagib pogonskog kotača može se namjestiti i u kombinaciji s amortizerom. Za to se prihvat utične osovine umeće u amortizer pod željenim kutom (vidi stranicu 12).

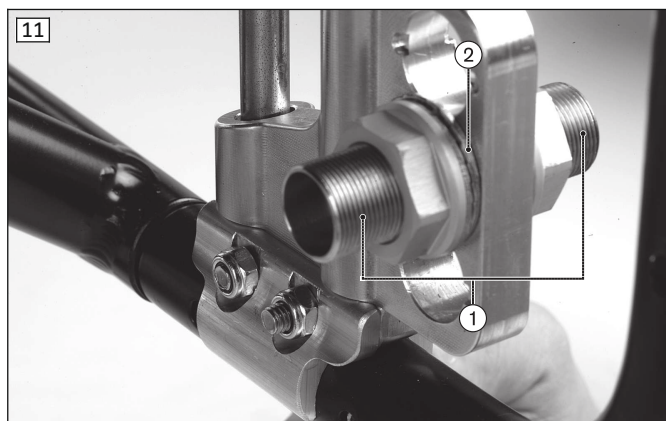

6.2.3 Namještanje nagiba pogonskog kotača

INFORMACIJA

Radovi namještanja opisani u nastavku **ne mogu se obaviti na modelu CLT niti CLT Ultra**.

Modularni sustav proizvoda nudi prijhate utičnih osovina s provrtima pod kutom za različite ukošene položaje pogonskih kotača (vidi sl. 12).

Nagib pogonskog kotača mijenja se zamjenom prihвата utične osovine. To uzrokuje sljedeće:

| Položaj pogonskog kotača | Posljedice |
|--------------------------|--|
| Položaj u 0° | <ul style="list-style-type: none"> uzak razmak kotača, odlično držanje pravca malen otpor pri kotrljanju |
| Nagib kotača | <ul style="list-style-type: none"> invalidska kolica postaju okretnija, okretnijivija i stabilnija što se tiče prevrtanja u stranu položaj kotača štiti šake pri vrtnji obruča za pokretanje povećava se ukupna širina povećani otpor pri kotrljanju |

Nagib pogonskih kotača može se namjestiti s 0°, 2°, 3° i 4°.

- 1) Odvrnite šesterostrane matice na prihvat utične osovine (vidi sl. 7).
- 2) Uklonite prihvat utične osovine (vidi sl. 8).
- 3) Pripremite novi prihvat utične osovine. Nagib je utisnut u prihvat utične osovine (1°, 2°, 4° = 1, 2, 3 točke: vidi sl. 12, poz. 1).
- 4) Odabrani prihvat utične osovine umetnite zajedno s podložnim pločicama instalacijske armature (vidi sl. 9, poz. 2 i 3) i šesterostranim maticama (vidi sl. 9, poz. 1 i 4) te lagano zavrnite.

INFORMACIJA: Utor na prihvat utične osovine okrenut je okomito prema dolje i prema van (vidi sl. 12, poz. 2).

INFORMACIJA: Zakošena strana podložnih pločica instalacijske armature okrenuta je prema van (vidi sl. 10).

- 5) Isporučeno pomagalo za montažu (libela) postavite na utičnu osovinu s pogonskim kotačem pa utičnu osovinu umetnite u prihvat utične osovine (vidi sl. 13).
 - 6) Pomagalo za montažu mora zahvaćati u utor prihвата utične osovine (vidi sl. 13, poz. 1).
 - 7) Prihvat utične osovine poravnajte tako da libela stoji u središnjem položaju (vidi sl. 14). Šesterostrane matice pritegnite s **40 Nm** (vidi sl. 15).
 - 8) Skinite pogonski kotač i uklonite pomagalo za montažu.
 - 9) Ponovno postavite pogonski kotač.
- Lijevi i desni nagib pogonskih kotača nakon namještanja moraju biti jednaki.

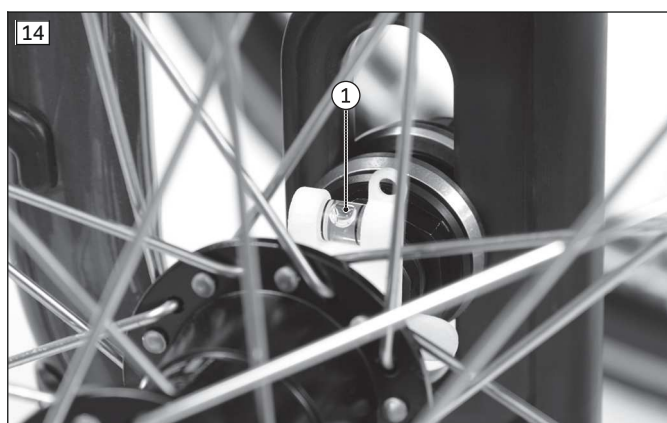
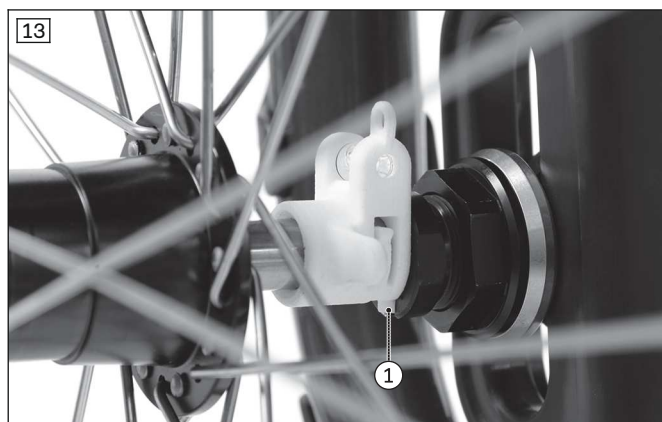
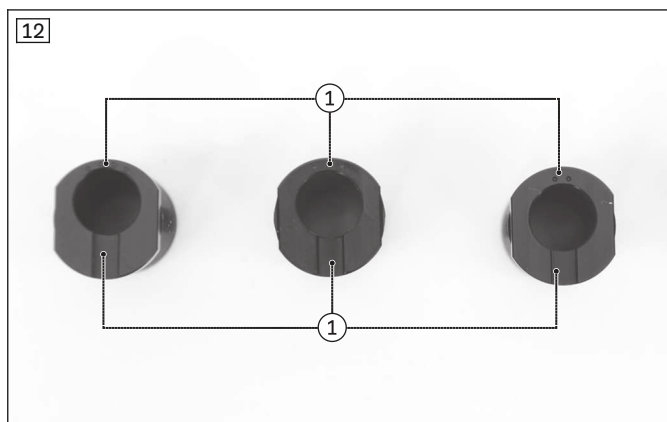

6.2.4 Namještanje razmaka kotača (dodatno namještanje)

Nakon otpuštanja učvrstnih matica prihvata utične osovine može se u svojem položaju pomaknuti prema unutra/van. Tako se razmak pogonskog kotača od bočne stranice može kontinuirano namještanje.

6.2.5 Namještanje utične osovine

Utičnu osovinu valja namjestiti tako da se pravilno uglavi i da ne postoji zračnost između kotača i osovine.

- 1) Utičnu osovinu s po jednim okastim i viličastim ključem pridržavajte za glavu (veličina ključa: **19 mm**) i za vrh (veličina ključa: **11 mm**).
- 2) Zračnost namjestite zatezanjem i otpuštanjem matice na glavi utične osovine (vidi sl. 16, poz. 1).



6.2.6 Namještanje obruča za pokretanje

Svi obruči za pokretanje predviđeni su za razmak od pogonskog kotača od **15 mm** (standardna postavka) i **25 mm** (vidi sl. 17).

- 1) S naplatka otpustite/uklonite vijčani spoj obruča za pokretanje.
- 2) Obruče za pokretanje vijčano čvrsto spojite na naplatak u uskom ili širokom položaju montaže (vidi sl. 18).



6.3 Namještanje upravljačkih kotača

INFORMACIJA

Radovi namještanja opisani u nastavku **ne mogu se obaviti na modelu CLT niti CLT Ultra**.

6.3.1 Namještanje nagiba upravljačke glave

Nakon što su pogonski kotači namješteni za korisnika, potrebno je ponovno namjestiti nagib upravljačke glave na prilagodniku upravljačkih kotača.

Kako bi se zajamčilo optimalno ponašanje invalidskih kolica u vožnji, svornjak vilice upravljačkog kotača u spoju s upravljačkim kotačem (vidi sl. 26, poz. 1) mora stajati okomito u odnosu na pod. Prilagodnik upravljačkog kotača omogućuje namještanje toga kuta u koracima po 1,5°.

INFORMACIJA: obratite pozornost na to da spoj s upravljačkim kotačem nakon namještanja kuta mora u smjeru vožnje kao i u smjeru poprečno od smjera vožnje stajati okomito u odnosu na pod. Stoga pri namještanju kuta nagiba upravljačke glave uvijek provjerite i okomiti položaj svornjaka vilice upravljačkog kotača u smjeru poprečnom od smjera vožnje. Po potrebi ga ispravno namjestite.

INFORMACIJA

Za radove namještanja opisane u nastavku mjerodavne su oznake koje su vidljive kad se invalidska kolica odnosno prilagodnik upravljačkog kotača gledaju od naprijed. U nastavku je prikazano namještanje u području od $\pm 10,5^\circ$ (duga označna crta).

Pomicanjem klinaste podložne pločice na prilagodniku upravljačkog kotača može se, počevši od nultog položaja (vidi sl. 19) u koracima po $1,5^\circ$, ispraviti nagib upravljačke glave (vrijednost ljestvice 1 odgovara $1,5^\circ$, vrijednost ljestvice 2 odgovara 3° (vidi sl. 20) itd.):

- duga označna crta (vidi sl. 20): namještanje u području od 0 do $\pm 10,5^\circ$
- kratka označna crta (vidi sl. 21): namještanje u proširenom području od $\pm 12^\circ$.



- 1) Otpustite imbus-vijak na prilagodniku upravljačkog kotača (vidi sl. 22) i skinite pokrov.
- 2) Otpuštajte učvrсни vijak za nagib upravljačke glave (vidi sl. 23) sve dok klinastu podložnu pločicu na jednoj strani ne možete otpustiti iz prilagodnika upravljačkog kotača i sve dok ona ne postane slobodno pomična na jednoj strani (vidi sl. 24).
- 3) Namjestite pretpostavljeni odgovarajući kut nagiba (mjerodavna je duga označna crta na prihvat). Klinastu podložnu pločicu ponovno pritisnite u prihvat na jednoj strani.
- 4) Drugu stranu klinaste podložne pločice otpustite iz prihvata. Prilagodnik upravljačkog kotača vrtite sve dok duga označna crta također ne pokaže na isti položaj na ljestvici klinaste podložne pločice (vidi sl. 25).
- 5) Lagano pritegnite učvrсни vijak za nagib upravljačke glave (vidi sl. 23) i postavljanjem isporučenog pomagala za montažu provjerite iznosi li kut u smjeru vožnje približno 90° (vidi sl. 26, poz. 1/2). Ako to nije tako, ponovno ispravite (vidi upute od 2. koraka nadalje).
- 6) Dodatno provjerite okomiti položaj osovine s navojem u smjeru poprečnom od smjera vožnje:
 - Za to postavite libelu na upravljačku glavu (vidi sl. 27, poz. 1) i provjerite okomicu (vidi sl. 27, poz. 2).
 - Po potrebi dodatno lagano otpustite učvrсни vijak prilagodnika upravljačkog kotača (vidi sl. 27, poz. 3). Osovinu s navojem ručno postavite u okomit položaj.
- 7) Učvrсни vijak za nagib upravljačke glave pritegnite s **30 Nm** (vidi sl. 23). Učvrсни vijak prilagodnika upravljačkog kotača pritegnite s **30 Nm** (vidi sl. 27, poz. 3).
- 8) Postavite pokrov i pritegnite imbus-vijak (vidi sl. 22).
- 9) Na drugoj strani upravljačke glave klinastu podložnu pločicu namjestite na jednaku vrijednost ljestvice.

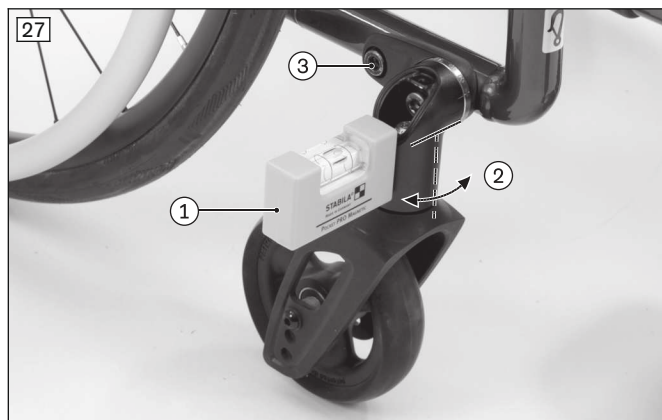
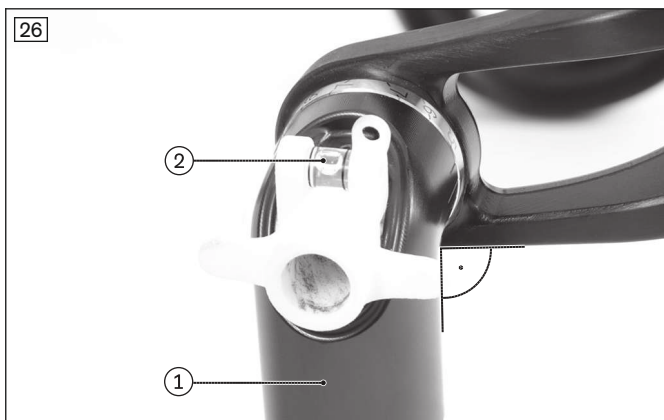

6.3.2 Pomicanje upravljačkih kotača

INFORMACIJA

Obratite pozornost na tablicu s visinama sjedala u „Tehničkim podacima”.

Prednja visina sjedala namješta se preko reda rupica u vilici te preko promjera upravljačkih kotača.

1) Otpustite vijčani spoj na čahuri s navojem (vidi sl. 28).

2) Uklonite čahuru s navojem i razmaknu čahuru.

INFORMACIJA: Imajte na umu da prikazane i opisane razmakne čahure ne postoje na svim dostupnim upravljačkim kotačima.

3) Uklonite upravljački kotač.

4) Čahuru s navojem (vidi sl. 29, poz. 1) postavite u željenu rupicu na vilicu pa na nju iznutra gurnite 1. razmaknu čahuru (vidi sl. 29, poz. 2).

5) Postavite upravljački kotač (vidi sl. 29, poz. 3).

6) Nataknite 2. razmaknu čahuru (vidi sl. 29, poz. 4).

7) Postavite učvrсни vijak (vidi sl. 29, poz. 5) pa čahuru s navojem pritegnite s **8 Nm**.

→ Lijevi i desni upravljački kotač moraju nakon pomicanja zauzeti isti okomiti položaj u vilici upravljačkog kotača.

→ Nakon promjene prednje visine sjedala uvijek provjerite nagib upravljačke glave i po potrebi ga ponovno namjestite (vidi stranicu 14).

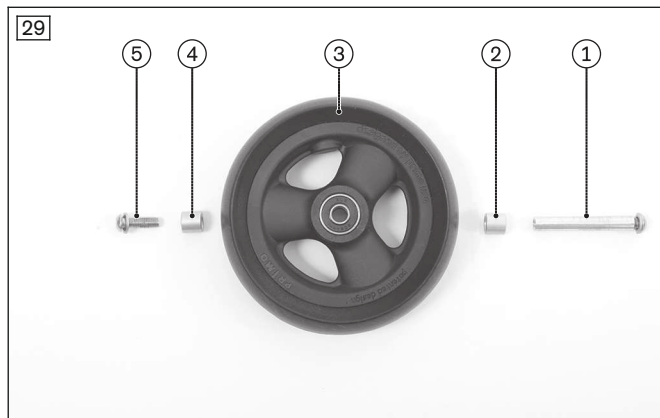

6.4 Namještanje ručnih kočnica

⚠ UPOZORENJE

Neizvršena provjera funkcije kočnica

Nesreća, pad korisnika zbog pogrešnih postavki i pogrešno napumpanih guma

- ▶ Provjerite ispravan razmak između tlačnog svornjaka kočnica i gume (točan podatak pogledajte u sljedećem poglavlju).
- ▶ Provjerite ispravan položaj tlačnog svornjaka kočnice prema gumi. Tlačni svornjak kočnice mora pri kočenju prekriti najmanje polovinu širine gume.
- ▶ Namještanja na ručnoj kočnici uvijek provodite na objema stranama.
- ▶ Uvjerite se da korisnik može aktivirati ručnu kočnicu čak i bez velike sile. Ne smije se prekoračiti za to potrebna sila od 60 N.
- ▶ Ispitajte tlak zraka pogonskih kotača. Za to se pridržavajte podataka u poglavlju „Tehnički podatci” ili na bočnoj strani gume.
- ▶ Rabite samo originalne pogonske kotače s provjerenom ovalnom deformacijom od najviše **1 mm**.

Namještanje je potrebno nakon promjene položaja pogonskog kotača ili pri naknadnom namještanju.

6.4.1 Namještanje kočnica s koljenastom polugom

- 1) Otpustite imbus-vijke između kočnice s koljenastom polugom i navojne šipke koja se nalazi u cijevi okvira (vidi sl. 30, poz. 1).
- 2) Kočnicu s koljenastom polugom namjestite pomicanjem (vidi sl. 30, poz. 2). Svijetli razmak između guma i tlačnih svornjaka kočnica kada kočnica nije aktivirana smije iznositi **maks. 5 mm**. (vidi sl. 31).
 - Razmak između tlačnog svornjaka kočnice i pogonskog kotača u nezakočenom stanju smije iznositi **1 – 5 mm**.
 - Kočnica se na objema stranama mora moći aktivirati jednako i jednostavno.
 - Tlačni svornjak mora sigurno blokirati pogonski kotač u stanju mirovanja.
- 3) Imbus-vijke u navojnoj šipci ravnomjerno pritegnite s **8 Nm**.
 - Lijeva i desna kočnica s koljenastom polugom moraju nakon namještanja jednako kočiti.

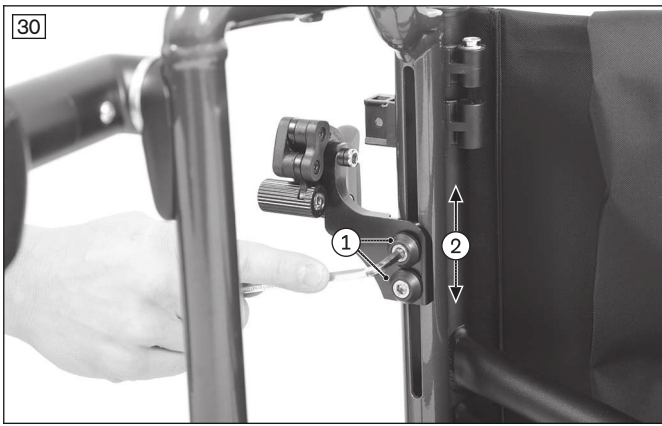

6.4.2 Namještanje škarastih kočnica

- 1) Otpustite imbus-vijke u steznim obujmicama (vidi sl. 32, poz. 1).
- 2) Prihvat za kočnicu škaraste kočnice kontinuirano pomičite/namještajte u steznoj obujmici (vidi sl. 32, poz. 2).
- 3) Škarastu kočnicu montirajte tako se postigne potpuno kočenje i da je istodobno zajamčeno slobodno kretanje zakretnih dijelova bez sudaranja.
 - Kada je otvorena, škarasta kočnica ne smije udarati o okvir (vidi sl. 32).
 - Kočnica se na objema stranama mora moći aktivirati jednako i jednostavno.
 - Tlačni svornjak mora sigurno blokirati pogonski kotač u stanju mirovanja (vidi sl. 33).
- 4) Oba imbus-vijka ravnomjerno pritegnite s **12 Nm** u dva koraka (vidi sl. 32, poz. 1).
 - Lijeva i desna škarasta kočnica moraju nakon namještanja jednako kočiti.



6.4.3 Namještanje kočnice s koljenastom polugom za korisnika i pratitelja

Zadana postavka (po potrebi)

- 1) Otpustite imbus-vijke između kočnice s koljenastom polugom i navojne šipke koja se nalazi u cijevi okvira (vidi sl. 34).
- 2) Kočnicu s koljenastom polugom namjestite pomicanjem.
 - Svijetli razmak između guma i tlačnih svornjaka kočnica kada kočnica nije aktivirana smije iznositi **maks. 5 mm** (vidi sl. 35).
 - Razmak između tlačnog svornjaka kočnice i pogonskog kotača u nezakočenom stanju smije iznositi **1 – 5 mm**.
- 3) Imbus-vijke u navojnoj šipci ravnomjerno pritegnite s **8 Nm**.

Fino namještanje

- 1) Učvršćenje zaštićenog čeličnog užeta (Bowden) otpustite s tlačnih svornjaka kočnica (vidi sl. 36, poz. 2).
- 2) Zaštićeno čelično užo (Bowden) pomaknite u opruzi (vidi sl. 36, poz. 1).
- 3) Zaštićeno čelično užo (Bowden) ponovno uklješтите pritezanjem učvršćenja.
 - Kočnica se na objema stranama mora moći aktivirati jednako i jednostavno.
 - Tlačni svornjak mora sigurno blokirati pogonski kotač u stanju mirovanja.
- 4) **Po potrebi:** zaštićeno čelično užo (Bowden) nakon namještanja skratite na **10 mm** (nije na slici).

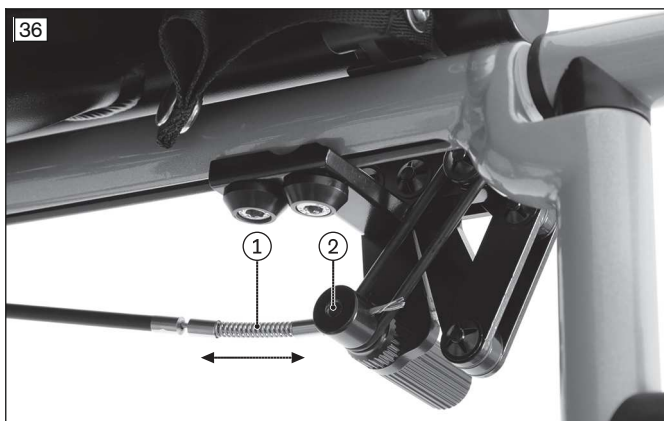

6.4.4 Namještanje kočnice s koljenastom polugom za rukovanje jednom rukom

INFORMACIJA

Za namještanje tlačnog svornjaka kočnice na aktivnoj strani: vidi odjeljak „Namještanje kočnica s koljenastom polugom“.

Namještanje je potrebno nakon promjena položaja pogonskog kotača ili pri naknadnom namještanju.

Zadana postavka (po potrebi)

- 1) Otpustite imbus-vijke između kočnice s koljenastom polugom i navojnom šipkom koja se nalazi u cijevi okvira (nije na slici, sličan postupak: vidi sl. 34).
- 2) Kočnicu s koljenastom polugom namjestite pomicanjem.
Svijetli razmak između guma i tlačnih svornjaka kočnica kada kočnica nije aktivirana smije iznositi **maks. 5 mm** (slično kao na slici: vidi sl. 35).
→ Razmak između tlačnog svornjaka kočnice i pogonskog kotača u nezakočenom stanju smije iznositi **1 – 5 mm**.
- 3) Imbus-vijke u navojnoj šipci ravnomjerno pritegnite s **8 Nm**.

Fino namještanje

- 1) Utični tuljak otpustite s tlačnog svornjaka kočnice (vidi sl. 37).
- 2) Utični tuljak pomaknite na zaštićenom čeličnom užetu (Bowden) (vidi sl. 38).
- 3) Zaštićeno čelično uže (Bowden) ponovno uklješтите pritezanjem matice (vidi sl. 37).
→ Kočnica se mora moći jednostavno aktivirati.
→ Djelovanje kočnice mora biti jednoliko na oba tlačna svornjaka kočnica.
→ Tlačni svornjak mora sigurno blokirati pogonski kotač u stanju mirovanja.
- 4) **Po potrebi:** zaštićeno čelično uže (Bowden) nakon namještanja skratite na **10 mm** (nije na slici).



6.4.5 Namještanje sile kočenja bubanj-kočnice

INFORMACIJA

Nakon ugađanja provjerite postiže li se aktiviranjem poluge ručne kočnice dovoljan učinak kočenja. Uzmite u obzir da bubanj kočnica mora dovoljno kočiti i onda kada se poluga ručne kočnice zaustavi u jednom uklopnom položaju.

Kako bi se postigao optimalan učinak kočenja, sila kočenja namješta se vijkom za namještanje (vidi sl. 39, poz. 2).

- **Pojačavanje sile kočenja:** vijak za namještanje odvrćite prema van.
 - **Smanjivanje sile kočenja:** vijak za namještanje uvrćite prema unutra.
- 1) Otpustite protumaticu (vidi sl. 39, poz. 1) i vijak za namještanje odvrćite prema van dok na stražnjem kotaču koji se vrti ne začujete šumove struganja.
 - 2) Vijak za namještanje (vidi sl. 39, poz. 2) uvrćite prema unutra dok šumovi struganja na stražnjem kotaču ne nestanu i dok se kotač ne bude slobodno okretao.
 - 3) Protumaticu (vidi sl. 39, poz. 1) pritežite dok se vijak za namještanje ne učvrsti.
- Sila kočenja obaju stražnjih kotača mora biti namještena jednako snažno.

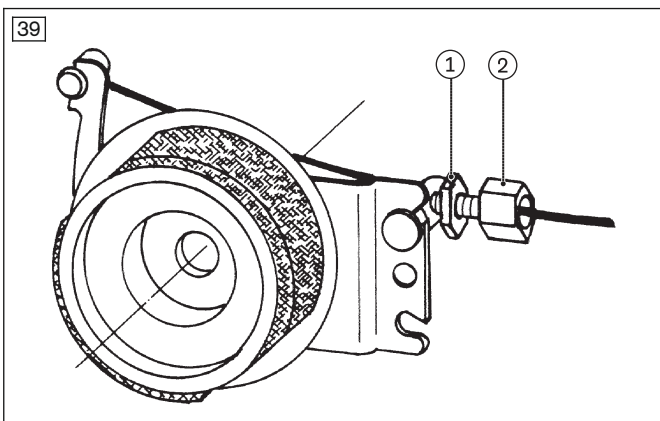

6.5 Namještanje naslona za leđa

INFORMACIJA

Radovi namještanja opisani u nastavku **ne mogu se obaviti na modelu CLT niti CLT Ultra.**

6.5.1 Namještanje visine naslona za leđa

Visina naslona za leđa, ovisno o sustavu naslona za leđa, može se namještanje za **50 mm**, **75 mm** ili **100 mm**. Visina naslona za leđa namješta se pomoću cijevi integrirane u stražnjem okviru, u koracima po **25 mm**.

- 1) Skinite jastuk naslona za leđa.
- 2) **Po potrebi:** otpustite stražnje učvršćenje bočne stranice na okviru (vidi sl. 40, poz. 1) pa bočnu stranicu preklopite ustranu.
- 3) Otpustite presvlaku naslona za leđa (vidi sl. 41).
- 4) Skinite zaštitne čepove i oba učvršćna vijka cijevi naslona za leđa uklonite iz stražnjeg okvira (vidi sl. 42).

5) Namjestite željenu visinu naslona za leđa (vidi sl. 43, poz. 1).

6) Uklonjene imbus-vijke pritegnite sa **7 Nm**. Zaštitne čepove postavite na šesterostrane matice.

→ Obje cijevi u naslonu za leđa moraju biti namještene na jednaku visinu.

Nakon završetka namještanja sve komponente valja ponovno pravilno montirati. Za namještanje presvlake naslona za leđa: vidi stranicu 22.



6.5.2 Namještanje kuta nagiba naslona za leđa

⚠ UPOZORENJE

Nepostojeća zaštita od prevrtanja

Prevrtanje, pad korisnika uslijed nepostojanja sigurnosne naprave

- ▶ Kada je naslon za leđa jako nagnut prema natrag, a razmak osovine je kratak, zaštita od prevrtanja mora biti montirana i aktivirana 2 x (na objema stranama), a kod dugog razmaka osovine mora biti montirana i aktivirana najmanje jedna zaštita od prevrtanja.
- ▶ Provjerite čvrst dosjed zaštite od prevrtanja.

Ako se rabi naslon za leđa s namjestivim kutom od **+9° do -15°**, kut nagiba naslona za leđa može se prilagoditi korisnikovim potrebama u koracima po 6°.

Pri uporabi naslona za leđa s namjestivim kutom u kombinaciji s bočnim stranicama Desk, kut nagiba naslona za leđa može se namjestiti u rasponu od **+3° do -9°**.

1) Otpustite učvršni vijak (imbus-vijak).

NAPOMENA! Pazite da dovoljno otpustite učvršni vijak kako biste spriječili oštećenja na ozubljenju.

2) Namještanje na objema stranama obavite na isti način.

3) Ponovno čvrsto pritegnite učvršni vijak.



6.6 Namještanje presvlake naslona za leđa / presvlake sjedala

6.6.1 Namještanje presvlake naslona za leđa

INFORMACIJA

Dobro prilagođeni naslon za leđa olakšava opušteno, trajno sjedenje i smanjuje opasnost od posljedičnih šteta i žuljeva. Nemojte stvoriti prevelik pritisak.

INFORMACIJA

Obratite pozornost na to da korisnik zdjelicom sjedi što dublje u invalidskim kolicima, tj. između cijevi naslona za leđa.

6.6.1.1 Namještanje prilagodljive presvlake naslona za leđa

Presvlaka naslona za leđa može se u segmentima prilagoditi korisnikovim potrebama (vidi sl. 45).

- 1) Uklonite jastuk naslona za leđa.
- 2) Otpustite čičke vrpce presvlake (vidi sl. 46, poz. 1; vidi sl. 47, poz. 1).
- 3) Vrpce presvlake čičcima spojite uz željenu napetost.
Za to po potrebi vrpce presvlake izvucite iz omči / provucite kroz omče (vidi sl. 46, poz. 2).
- 4) Predugačke vrpce presvlake mogu se skratiti. Za to otpustite završetke s vrpce presvlake (vidi sl. 48, poz. 1), odrežite vrpce presvlake na potrebnu duljinu (vidi sl. 48, poz. 2) pa ponovno stavite završetke.
- 5) Položite jastuk naslona za leđa i učvrstite ga čičcima.

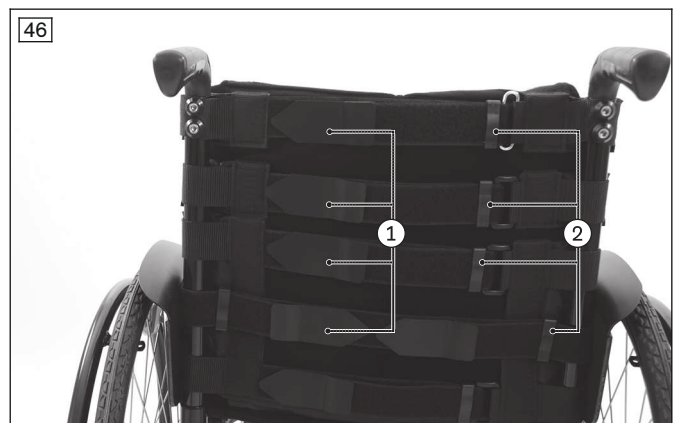
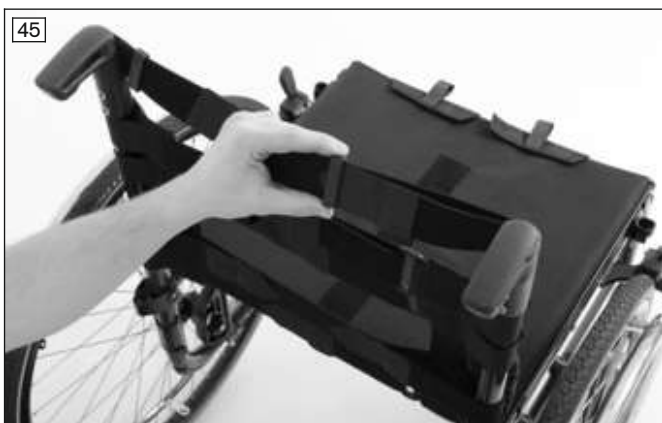

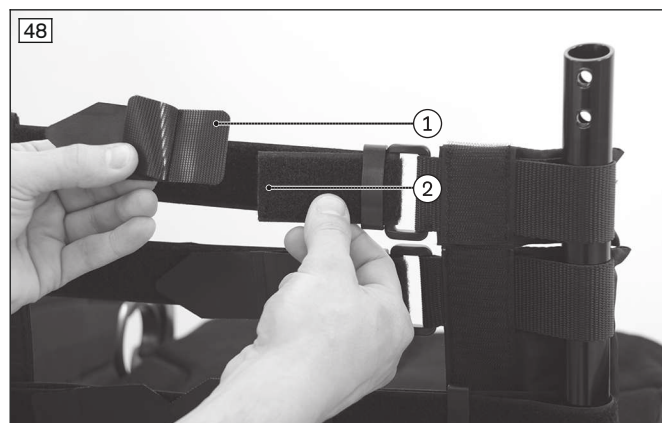
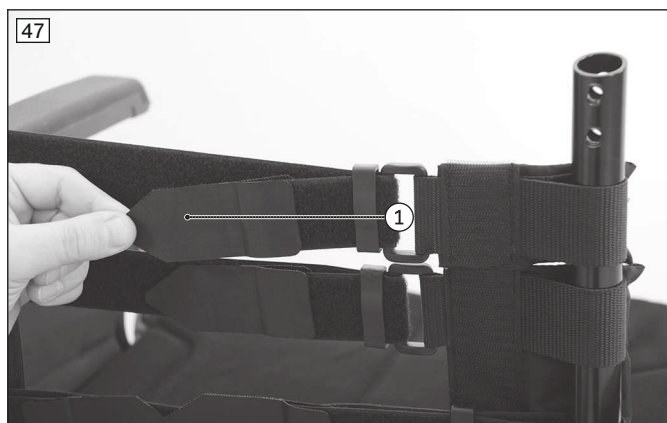

6.6.1.2 Namještanje ultralake presvlake naslona za leđa

Presvlaka naslona za leđa može se s pomoću namještanja duljine gornjeg remena lako prilagoditi korisnikovim potrebama.

- 1) Uklonite jastuk naslona za leđa.
- 2) Otpustite čičke gornjeg remena (vidi sl. 49).
- 3) Gornji remen čičcima spojite uz željenu napetost.



6.6.2 Namještanje presvlake sjedala

Tijekom prve primjene u pravilu ne treba prilagođavati presvlaku sjedala. No moguće je naknadno zategnuti provjes. Korekcije težišta moraju se obaviti promjenom postavki na okviru, na jedinici osovine te na upravljačkim kotačima.

Ultralaka presvlaka sjedala

Ultralaka presvlaka sjedala ne može se namještati.

Kompletna presvlaka sjedala (dvodijelna) i presvlaka sjedala s pretincima za odlaganje

> **Preduvjet:** jastuk sjedala skinut.

- 1) Uklonite završni čep (vidi sl. 50, poz. 1/2).
- 2) Lagano sklopite križnu potporu pa presvlaku sjedala izvadite iz križne potpore (vidi sl. 51).
- 3) Otpustite čičak na donjoj strani presvlake sjedala (vidi sl. 52, poz. 1).
- 4) Presvlaku sjedala zategnite ili olabavite. Ponovno zatvorite čičak. Pazite da su šipke presvlake pravilno umetnute (vidi sl. 52, poz. 2).
- 5) Presvlaku sjedala s pomoću šipke presvlake natakните na križnu potporu (vidi sl. 53, poz. 1).
- 6) Zamijenite završni čep i umetnite ga u cijev okvira s pomoću gumenog čekića.
- 7) Rasklopите invalidska kolica. Križna potpora pritom mora posve sjediti u ležajevima.

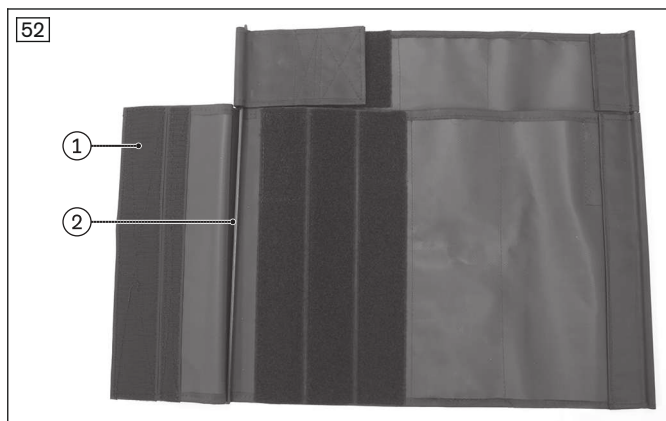
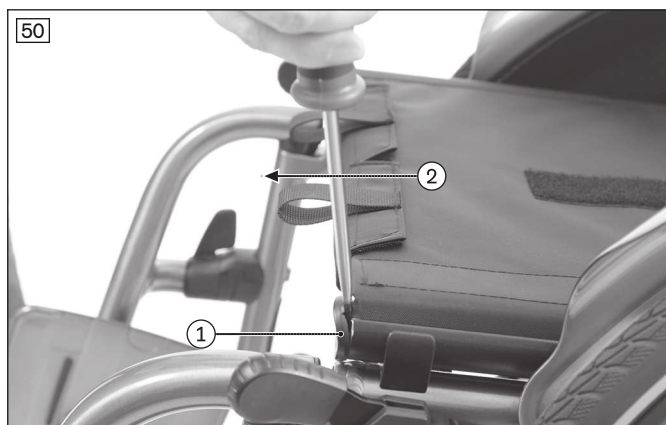

6.7 Namještanje oslonaca za noge

Razmak oslonaca za stopala u odnosu na površinu sjedala utječe na stabilnost sjedala. Namještena visina utječe na zdjelicu i sjedne kosti.

6.7.1 Namještanje duljine potkoljenice

Visina oslonaca za stopala koju treba namjestiti ovisi o korisnikovoj duljini potkoljenice i debljini uporabljenog jastuka sjedala.

Oslonci za noge / okviri za stopala na modelu Avantgarde DS

- 1) Otpustite imbus-vijak na prednjem okviru (vidi sl. 54).
- 2) Namjestite duljinu potkoljenice (mjera do gornjeg ruba presvlake sjedala, vidi sl. 55).
INFORMACIJA: Na cijevi okvira nalazi se nekoliko provrta s navojem. Ovisno o željenom namještanju potrebno je do kraja odvrnuti imbus-vijak i upotrijebiti neki drugi provrt.
INFORMACIJA: Na okviru za stopala nalaze se 3 provrta s navojem koji se moraju podudarati s provrtima s navojem na cijevi okvira. Za montažu je dovoljno upotrijebiti jedan imbus-vijak po okviru za stopala.
- 3) Imbus-vijak pritegnite sa **7 Nm**.



Oslonci za noge / okviri za stopala na modelu Avantgarde DV

- 1) Otpustite imbus-vijak (vidi sl. 56).
- 2) Postupno namještajte duljinu potkoljenice (mjera do gornjeg ruba presvlake sjedala, vidi sl. 57). Pazite da okvir za stopala ugurate najmanje **40 mm** u držač oslonca za noge.
INFORMACIJA: Na okviru za stopala nalazi se oznaka koja pokazuje koliko ga pri montaži valja minimalno gurnuti unutra.
- 3) Imbus-vijak pritegnite s **7 Nm**.



Oslonac za noge sklopiv prema gore na modelu Avantgarde DV

- 1) Za namještanje otpustite imbus vijak (vidi sl. 58). Tada se okvir za stopala po potrebi može pomicati.
- 2) Okvir za stopala namjestite na željenu duljinu potkoljenice.
- 3) Ponovno pritegnite imbus vijak (vidi sl. 58).



6.7.2 Namještanje kuta oslonca

Namješteni kut oslonca za stopala trebao bi omogućiti udoban položaj mirovanja skočnih zglobova.

Jednodijelni oslonac za stopala

- 1) Otpustite imbus vijak na učvršćenju oslonca za stopala na lijevoj strani (vidi sl. 59).
- 2) Oslonac za stopala zakrenite do željenoga kuta (vidi sl. 60).
- 3) Imbus vijak pritegnite s **8 Nm**.



Dvodijelni oslonac za stopala

- 1) Otpustite imbus vijak na učvršćenju oslonca za stopala (vidi sl. 61).
- 2) Zglob oslonca za stopala zakrenite do željenoga kuta (vidi sl. 62).
- 3) Imbus vijak pritegnite s **8 Nm**.



Oslonac za noge sklopiv prema gore na modelu Avantgarde DV

- 1) Otpustite vijak s upuštenom glavom na osloncu za stopala (vidi sl. 63).
- 2) Oslonac za stopala zakrenite do željenoga kuta (vidi sl. 64).
- 3) Vijak s upuštenom glavom pritegnite s najmanje **6 Nm** (vidi sl. 63).



6.7.3 Namještanje jastuka za listove na osloncu za noge sklopivom prema gore

Jastuk za listove na ovom osloncu za noge može se namjestiti po visini, dubini, širini i na željeni kut.

- 1) **Namještanje visine:** otpustite imbus-vijke na steznim objumicama (vidi sl. 65, poz. 1). Jastuk za listove pomaknite na željenu visinu i ponovno pritegnite imbus-vijke.
- 2) **Namještanje dubine:** otpustite i uklonite imbus-vijak na jastuku za listove (vidi sl. 66, poz. 1). Jastuk za listove pomaknite u jedan od četiriju mogućih položaja (vidi sl. 66, poz. 2) i ponovno pritegnite imbus-vijak.

- 3) **Namještanje kuta:** otpustite imbus-vijak na jastuku za listove (vidi sl. 67, poz. 1). Namjestite željeni kut i ponovno pritegnite imbus-vijak.
- 4) **Namještanje širine:** otpustite imbus-vijke na jastuku za listove (vidi sl. 68, poz. 1). Jastuk za listove pomaknite u željeni položaj (vidi sl. 68, poz. 2) i ponovno pritegnite imbus-vijke.

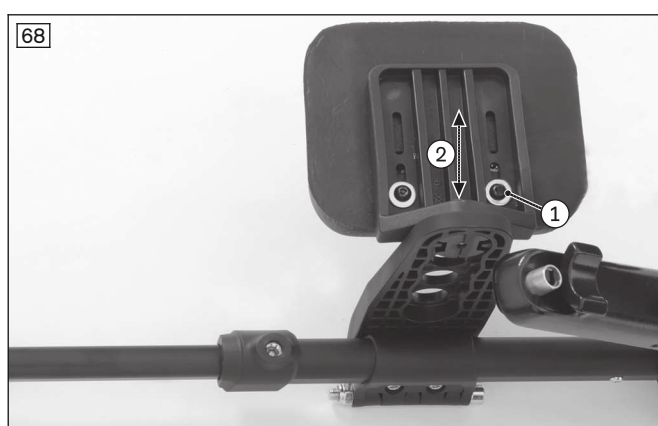
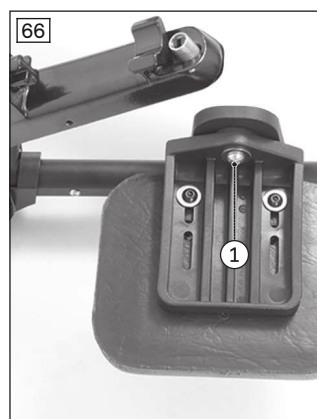
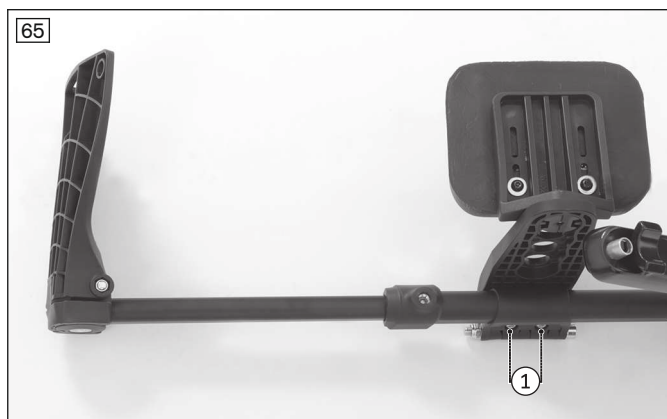

6.8 Namještanje bočnih stranica

6.8.1 Namještanje bočnih stranica „Standard” i „zaštita za odjeću”

Pri izmjeni položaja pogonskih kotača nužno je fino prilagoditi bočne stranice. Zaštita za odjeću (vidi sl. 69) može se kontinuirano prilagoditi položaju pogonskih kotača.

- 1) Uklonite pogonski kotač.
- 2) Otpustite učvršni vijak između bočne stranice i bloka s utorima (vidi sl. 70, poz. 1/2).
- 3) Vijak u utoru za namještanje na cijevi u naslonu na leđa lagano otpustite iznutra (vidi sl. 71).
- 4) Ako je potrebno, lagano otpustite blok s utorima na donjoj strani okvira (vidi sl. 72).
- 5) Odrnite poklopac s vijka za namještanje (vidi sl. 73).
- 6) Nataknite pogonski kotač kako biste odredili položaj.
- 7) Namještanje položaja:
 - Sprijeda: odgovarajući provrt na pločici za namještanje izravajte s točkom za učvršćivanje na bloku s utorima (vidi sl. 74, poz. 1).
 - Straga: namjestite kut (vidi sl. 71).
 - Blok s utorima: po potrebi namjestite položaj u dubinu (vidi sl. 74, poz. 2).
- 8) Pritegnite poklopac na pločici za namještanje (vidi sl. 73). Oznake na pločici pomažu pri pronalaženju položaja. Pripazite da se bočna stranica kroz poklopac može učvrstiti na blok s utorima (vidi sl. 74, poz. 3).
- 9) Ponovno čvrsto pritegnite sve vijke.
- 10) Nataknite pogonski kotač i provjerite vrti li se slobodno.
 - Nakon što ste namjestili obje bočne stranice, oba pogonska kotača moraju se slobodno vrtjeti bez šumova struganja.

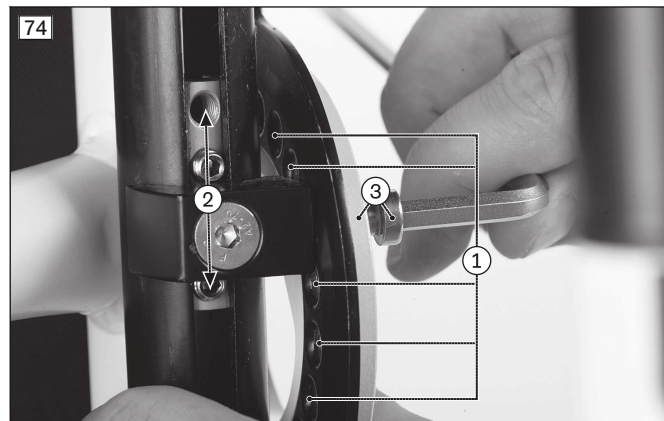
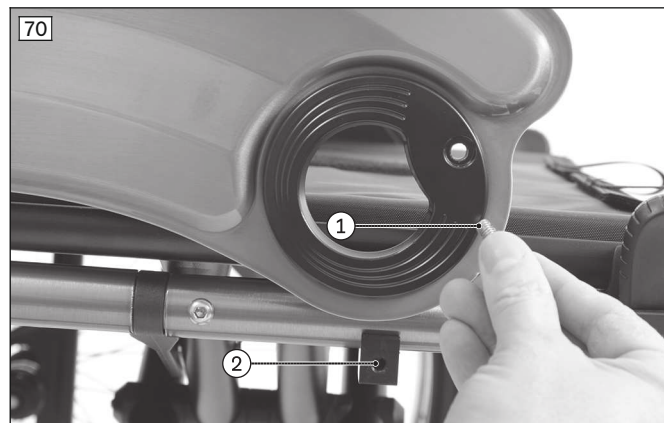

6.8.2 Namještanje visine oslonca za ruke

Namještanje visine oslonca za ruke pobliže je opisano u priloženim uputama za uporabu (korisnik).

6.8.3 Montaža i namještanje okretne jedinice i oslonca za podlaktice

Okretna jedinica montira se s pomoću stezne objumice na cijev bočne stranice invalidskih kolica. Ljuska oslonca za ruke (modularni oslonac za podlakticu) montira se na pomični dio okretne jedinice.

Montaža je pobliže opisana u uputama za uporabu isporučenima s okretnom jedinicom – oznaka 647G411.

Namještanje okretne jedinice s osloncem za podlakticu pobliže je opisano u priloženim uputama za uporabu (korisnik).

6.9 Namještanje zaštite od prevrtanja

⚠ UPOZORENJE

Neispravna montaža zaštite od prevrtanja / nepostojeća zaštita od prevrtanja

Prevrtanje, pad korisnika uslijed nepridržavanja napomena za montažu i uslijed pogrešnih postavki

- ▶ Ovisno o postavci voznog postolja, težišta invalidskih kolica i kuta nagiba naslona za leđa te ovisno o korisniku iskustvu može biti nužna primjena zaštite od prevrtanja.
- ▶ Kod malog razmaka osovina i naslona za leđa koji je jako nagnut prema natrag, ovisno o korisnikovu iskustvu, na objema stranama valja montirati zaštitu od prevrtanja.
- ▶ Provjerite je li zaštita od prevrtanja pravilno montirana i namještena. Uz pomoć druge osobe pronađite najprikladniji položaj.

⚠ UPOZORENJE

Zaštita od prevrtanja nije predviđena

Prevrtanje korisnika uslijed nepostojanja sigurnosne naprave

- ▶ Kod verzija CLT i CLT Ultra s fiksno zavarenim prilagodnikom pogonskog kotača nije predviđena montaža zaštite od prevrtanja.
- ▶ Stoga prije nego što ih nabavite za korisnika, intenzivno provjerite njegove sposobnosti (dovoljne fizičke sposobnosti). Te verzije invalidskih kolica predviđene su samo za iskusne, sportski aktivne korisnike koji se zbog svojih fizičkih sposobnosti mogu spretno koristiti invalidskim kolicima.

INFORMACIJA

Kako biste pravilno namjestili zaštitu od prevrtanja, po potrebi valja kombinirati korake za uzdužno pomicanje i namještanje kuta.

Namještanje duljine držača kotačića

- 1) Uklonite imbus-vijak na držaču kotačića (vidi sl. 75, poz. 1).
- 2) Držač kotačića namjestite po duljini (vidi sl. 75, poz. 2).
- 3) Vijcima učvrstite držač kotačića. Pritom vanjski rub kotačića zaštite od prevrtanja treba stršati preko najvećeg promjera gume (vidi sl. 76, poz. 1).

Namještanje kuta držača kotačića

- 1) Uklonite imbus-vijak između cijevi zaštite od prevrtanja i namještanja kuta nagiba (vidi sl. 75, poz. 3).
- 2) Otpustite 2. imbus-vijak na namještanju kuta nagiba (vidi sl. 75, poz. 4).
- 3) Namjestite kut držača kotačića.
- 4) Vijcima učvrstite držač kotačića. Pritom razmak između kotačića zaštite od prevrtanja i poda smije iznositi maksimalno **50 mm** (vidi sl. 76, poz. 2).

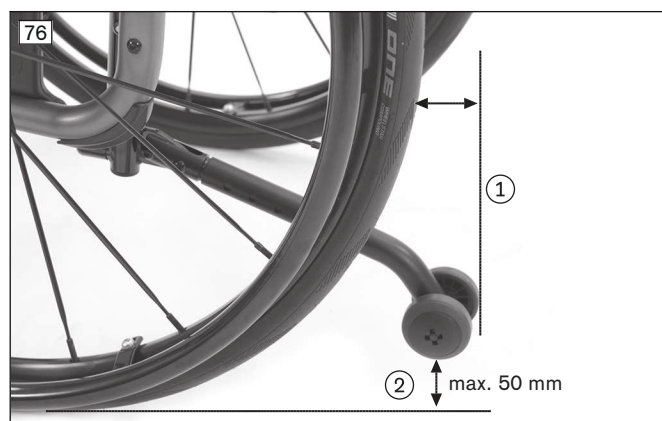

6.10 Namještanje pojasa za zdjelicu

⚠ OPREZ

Pogrešan postupak tijekom namještanja

Ozljede, nepravilno držanje, neudobnost korisnika zbog pogrešnih postavki

- ▶ Stručno osoblje odgovorno je za individualno pozicioniranje i prilagodbu sustava pojaseva.
- ▶ Preusko namješten sustav pojaseva korisniku može prouzročiti nepotrebnu bol ili neudobnost.
- ▶ Prelabavo namješten sustav pojaseva može izazvati da korisnik može skliznuti u opasan položaj. Uz to se učvrstne kopče mogu slučajno otvoriti ako se spuste na čvrste dijelove odjeće (npr. gumbe).

⚠ OPREZ

Nedostatak poduke

Ozljede, nepravilno držanje, neudobnost korisnika zbog pogrešnih informacija

- ▶ Stručno osoblje odgovorno je za to da korisnik i/ili pratitelj, kao i njegovateljsko osoblje, razumije pravilno namještanje, uporabu, održavanje i njegu sustava pojaseva.
- ▶ Posebno se pobrinite za to da korisnik i/ili pratitelj te njegovateljsko osoblje znaju kako se brzo proizvod otpušta i otvara kako se u slučajevima nužde ne bi pojavila otezanja.

Informacije o namještanju nalaze se u proizvođačevim uputama za uporabu priloženima proizvodu.

6.11 Namještanje stolića za kolica

Stolić za kolica postavlja se na oslonce za ruke.

Ako držač stolića za kolica nije prilagođen visini oslonaca za ruke, to se može obaviti pomoću priloženih uputa za uporabu ili uputa za montažu.

7 Predaja

7.1 Završna kontrola

Prije predaje invalidskih kolica potrebno je obaviti završnu kontrolu:

- Jesu li sve opcije montirane u skladu s narudžbenicom?
- Jesu li pogonski kotači pravilno postavljeni?
- Mogu li se utične osovine lako vrtjeti i sigurno blokirati?
- Jesu li gume pravilno napumpane?

INFORMACIJA: pravilan tlak zraka otisnut je na bočnoj strani guma. Minimalni tlak zraka kod pogonskih kotača s gumama za visoki tlak iznosi 7 bar.

- Samo nakon radova namještanja: jesu li kočnice ispravno namještene?
- Samo nakon radova namještanja: je li nagib upravljačke glave namješten okomito?
- Samo nakon radova namještanja: je li zaštita od prevrtanja ispravno namještena?

7.2 Transport do kupca

NAPOMENA

Primjena neprikladne ambalaže

Oštećenje proizvoda pri prijevozu u pogrešnoj ambalaži

- ▶ Proizvod isporučujte samo u originalnoj ambalaži.

Invalidska bi se kolica korisniku trebala transportirati demontirana, uz uporabu ambalaže.

7.3 Predaja proizvoda

⚠ UPOZORENJE

Nedostatak poduke

Prevrtanje, pad korisnika uslijed nedovoljnog znanja

- ▶ Pri predaji proizvoda podučite korisnika ili pratitelja kako da se sigurno koristi njime.

Kako bi se proizvod predao sigurno, valja se pridržavati sljedećih koraka:

- S korisnikom proizvoda obavite probu sjedenja. Pritom prije svega valja paziti na pozicioniranje u skladu s medicinskim stajalištima.
- Korisnika i moguće pratitelje valja podučiti o sigurnoj uporabi proizvoda. Za to valja posebno rabiti priložene upute za uporabu (korisnik).
- Pri predaji invalidskih kolica korisniku/pratitelju valja predati upute za uporabu (korisnik).
- **Ovisno o opremi:** dodatno valja predati i isporučene upute za uporabu pribora.

8 Održavanje i popravlanje

Proizvođač preporučuje redovito održavanje proizvoda svakih **12 mjeseci**.

Poblize napomene za njegu proizvoda te održavanje/popravlanje nalaze se u uputama za uporabu (korisnik).

Detaljne upute za popravlanje nalaze se u uputama za servisiranje.

9 Zbrinjavanje

9.1 Upute za zbrinjavanje

Sve komponente proizvoda valja zbrinuti u skladu s dotičnim odredbama za zaštitu okoliša koje vrijede u određenoj zemlji.

9.2 Napomene za ponovnu uporabu

OPREZ

Rabljeni jastuci sjedala

Funkcionalni odnosno higijenski rizici uslijed ponovne uporabe

- ▶ Pri ponovnoj uporabi zamijenite jastuke sjedala.

Proizvod je prikladan za ponovnu uporabu.

Proizvodi u ponovnoj uporabi podliježu posebnom opterećenju, slično kao i rabljeni strojevi ili vozila. Svojstva i učinkovitost tijekom vijeka uporabe proizvoda ne smiju se izmijeniti na način da ugrožavaju sigurnost korisnika i trećih osoba.

Za ponovnu uporabu proizvod valja temeljito očistiti i dezinficirati. Neka nakon toga stručno osoblje provjeri stanje, istrošenost i oštećenja na proizvodu. Zamijenite istrošene i oštećene dijelove kao i dijelove koji ne odgovaraju korisniku ili nisu prikladni za njega.

Detaljne informacije o zamjeni dijelova i podatci o potrebnim alatima navedeni su u uputama za servisiranje.

10 Pravne napomene

Sve pravne situacije podliježu odgovarajućem pravu države u kojoj se koriste i mogu se zbog toga razlikovati.

10.1 Odgovornost

Proizvođač snosi odgovornost ako se proizvod upotrebljava u skladu s opisima i uputama iz ovog dokumenta. Proizvođač ne odgovara za štete nastale nepridržavanjem uputa iz ovog dokumenta, a pogotovo ne za one nastale nepropisnom uporabom ili nedopuštenim izmjenama proizvoda.

10.2 Jamstvo

Poblize informacije o jamstvenim uvjetima pružit će vam proizvođačev servis (adrese se nalaze na unutarnjoj stranici poledine).

10.3 Životni vijek

Očekivani životni vijek: **4 godine**

Očekivani vijek uporabe utvrđen je na temelju konstrukcije, proizvodnje i smjernica o namjenskoj uporabi proizvoda. U njima se nalaze smjernice o održavanju, osiguravanju učinkovitosti i sigurnosti proizvoda.

11 Tehnički podatci

INFORMACIJA

- ▶ Mnogi tehnički podatci u nastavku navedeni su u mm. Ako nije drukčije navedeno, imajte na umu da se namještanja na proizvodu ne vrše u području milimetara nego samo u koracima od pribl. **0,5 cm** ili **1 cm**.
- ▶ Imajte na umu da vrijednosti postignute pri radovima namještanja mogu odstupati od vrijednosti navedenih u nastavku. Odstupanje može iznositi **±10 mm i ±2°**.

Avantgarde DS/DV – opći podatci

| | DS | DV |
|---|--|--|
| Maks. dodatni teret [kg] | 140 ¹⁾ | 140 ¹⁾ |
| Težina [kg] | od 8,7 ²⁾ | od 9,7 ²⁾ |
| Transportne težine [kg] | Okvir: od 6,1 ²⁾ Pogonski kotač od 24": od 1,3 (uklj. utičnu osovinu) ²⁾ | Okvir: od 5,6 ²⁾ Oslonac za noge: od 0,75 ²⁾ Pogonski kotač od 24": od 1,3 (uklj. utičnu osovinu) ²⁾ |
| Širina sjedala [mm] | 320 – 520 | 320 – 520 |
| Visina sjedala sprijeda [mm] | 380 – 540 | 380 – 540 |
| Visina sjedala straga [mm] | 360 – 510 | 360 – 510 |
| Dubina sjedala [mm] | 360 – 540 | 360 – 540 |
| Ukupna duljina [mm] | 720 – 1040 ³⁾ | 720 – 1040 ³⁾ |
| Ukupna širina [mm] | 490 – 725 | 490 – 725 |
| Ukupna visina [mm] | 580 – 1100 | 580 – 1100 |
| Dimenzije sklopljenih kolica od [mm] | 260 | 260 |
| Kut nagiba naslona za leđa [°] | -9 – +30 | -9 – +30 |
| Visina naslona za leđa [mm] | 250 – 550 | 250 – 550 |
| Duljina potkoljenice [mm] | 160 – 550 | 160 – 550 |
| Kut oslonca za noge u odnosu na sjedište [°] | 0 – 15 | 0 – 15 |
| Razmak između oslonca za ruke i sjedala [mm] | 245 – 340 | 245 – 340 |
| Pozicioniranje oslonca za ruke [mm] | 175 – 250 | 175 – 250 |
| Vodoravni položaj osovine [mm] | 32,5 – 150,5 | 32,5 – 150,5 |
| Kut prednjeg okvira [°] | 70/80 | 75 |
| Pogonski kotači | 22", 24", 25" | 22", 24", 25" |
| Upravljački kotači | 3", 4", 5", 5,5", 6" | 3", 4", 5", 5,5", 6" |
| Dopuštena vrsta guma | Pneumatske, poliuretanske ili kotači od pune gume / 1", 1 3/8" | Pneumatske, poliuretanske ili kotači od pune gume / 1", 1 3/8" |
| Min. tlak u gumama [bar] | 7 ⁴⁾ | 7 ⁴⁾ |
| Minimalni radijus okretanja [mm] ⁵⁾ | 560 – 740 | 560 – 740 |
| Promjer obruča za pokretanje [mm] | 470 – 560 | 470 – 560 |
| Maks. dopušteni nagib [°] / [%] ⁶⁾⁷⁾⁸⁾ | 7 / 12,3 | 7 / 12,3 |

¹⁾ Kod opcije CLT, CLT Ultra: 100 kg

²⁾ Podatci o težini variraju ovisno o odabiru opcija i varijanti.

³⁾ + 95 mm pri povećanju osovinskog razmaka

⁴⁾ Odstupanja ovisno o gumama, vidi otisak na poklopcu kotača.

⁵⁾ U skladu s ISO 7176-5.

⁶⁾ Vrijedi i za odlaganje s povučenom ručnom kočnicom.

⁷⁾ Vrijedi za sve smjerove (gore, dolje, bočno).

⁸⁾ U skladu s ISO 7176-1.

Povećanje ukupne širine zbog nagiba pogonskih kotača (svi modeli) [mm]

| Nagib kotača | Pogonski kotač od 22" | Pogonski kotač od 24" | Pogonski kotač od 25" |
|--------------|-----------------------|-----------------------|-----------------------|
| 0° | 0 | 0 | 0 |
| 2° | < 40 | 40 | > 40 |
| 3° | < 60 | 60 | > 60 |
| 4° | < 80 | 80 | > 80 |

Avantgarde DV/DS – prednja visina sjedala^{1), 2)} [mm]

| Vilica upravljačkog kotača | Provrt na vilici (vidi sl. 77) | Prilagodnik za visinu sjedala 481F160=SE007 | Rezultirajuća visina sjedala [mm] kod veličine upravljačkog kotača | | | | |
|---------------------------------|--------------------------------|---|--|-----------|-----|------|-----|
| | | | 3" | 4" | 5" | 5,5" | 6" |
| Kratka vilica (samo 2 provrta) | 1 | X | 420 / 430 | 440 | – | – | – |
| | | – | 390 | 410 | – | – | – |
| | 2 | X | 410 | – | – | – | – |
| | | – | 380 | – | – | – | – |
| Standardna vilica (vidi sl. 77) | 1 | X | – | – | 490 | 490 | 500 |
| | | – | – | – | 450 | 460 | 470 |
| | 2 | X | – | 460 | 470 | 480 | 490 |
| | | – | – | 430 | 440 | 450 | 460 |
| | 3 | X | 440 | 450 | 460 | 470 | 470 |
| | | – | 400 | 420 | 430 | 440 | 450 |
| Duga vilica | 1 | X | – | – | 520 | 530 | 540 |
| | | – | – | – | 490 | 500 | 500 |
| | 2 | X | – | 500 | 510 | 520 | 530 |
| | | – | – | 470 | 480 | 490 | 490 |
| | 3 | X | 460 / 470 | 480 / 490 | 500 | 510 | 520 |
| | | – | 450 | 460 | 470 | 470 | 480 |

1) Prednja visina sjedala ovisi o odabranoj veličini upravljačkog kotača, vilici upravljačkog kotača i položaju za montažu.

2) Podatci bez jastuka sjedala, pri nagibu sjedala od 0°.

Avantgarde DV/DS – stražnja visina sjedala^{1), 2), 3)} [mm]

| Veličina pogonskog kotača | Područje namještanja |
|---------------------------|----------------------|
| 22" | 360 – 470 |
| 24" | 380 – 490 |
| 25" | 400 – 510 |

1) Stražnja visina sjedala ovisi o odabranoj veličini kotača i položaju za montažu u prihvatu pogonskog kotača.

2) Prilagodnik pogonskih kotača valja okrenuti iz položaja E (vidi sl. 79): desna strana na lijevu stranu, a lijeva na desnu.

3) Opcija CLT, CLT Ultra: točne vrijednosti za stražnju visinu sjedala potražite u narudžbenici.

Avantgarde DV/DS – nacrti za mogućnosti namještanja visine sjedala i osovinskog razmaka

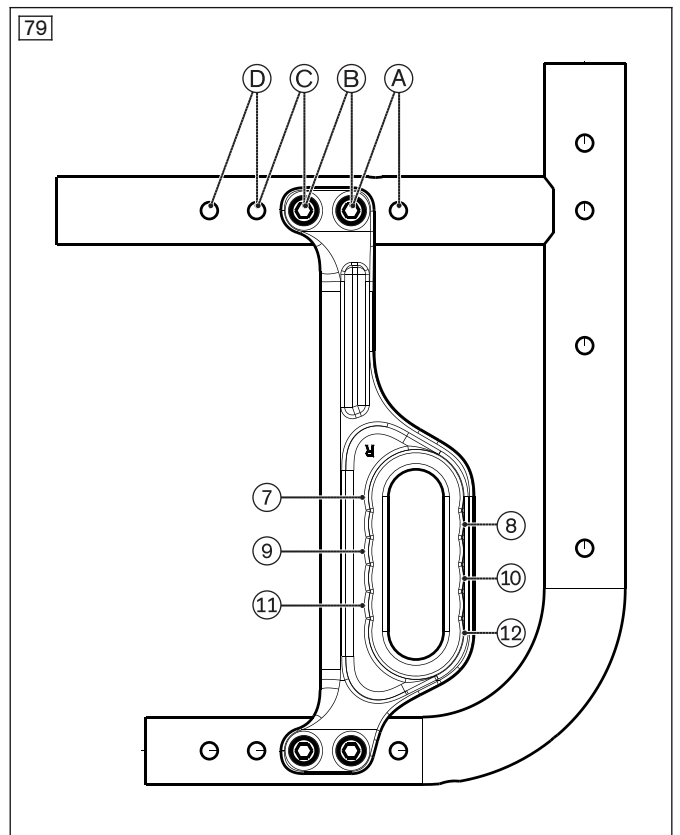
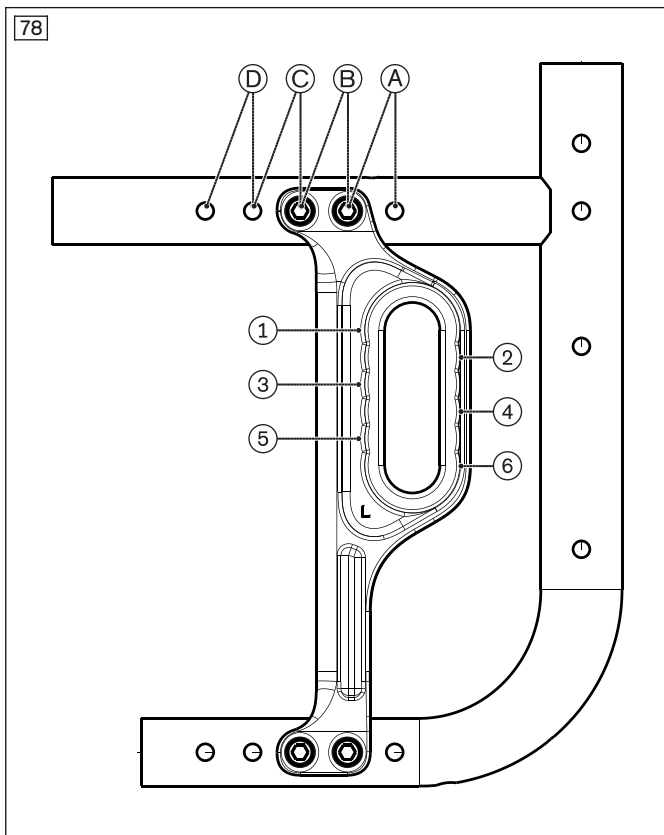
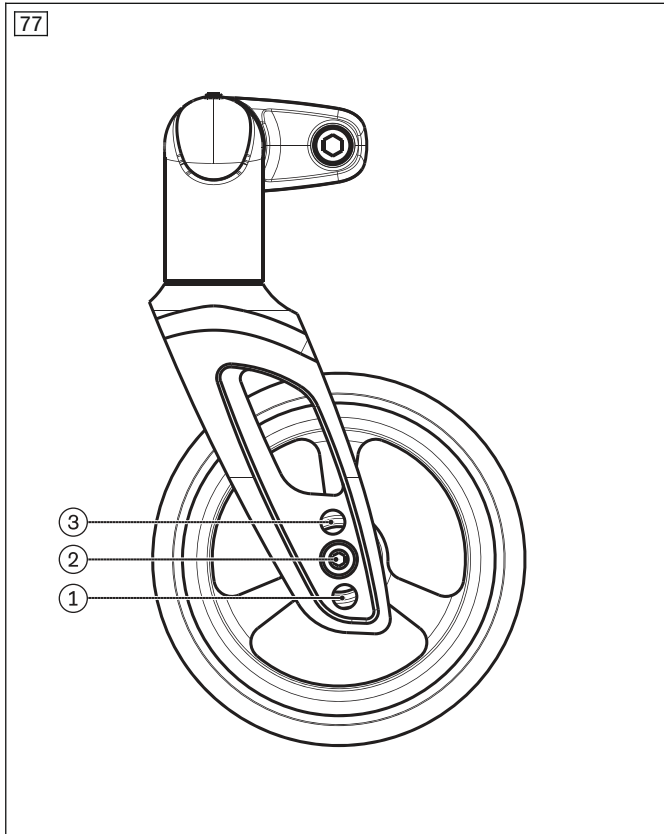

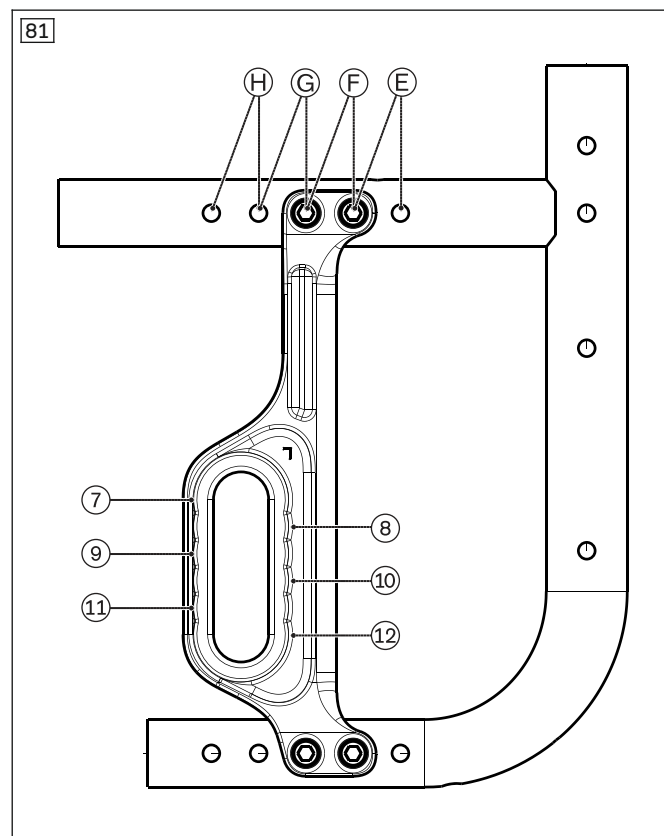
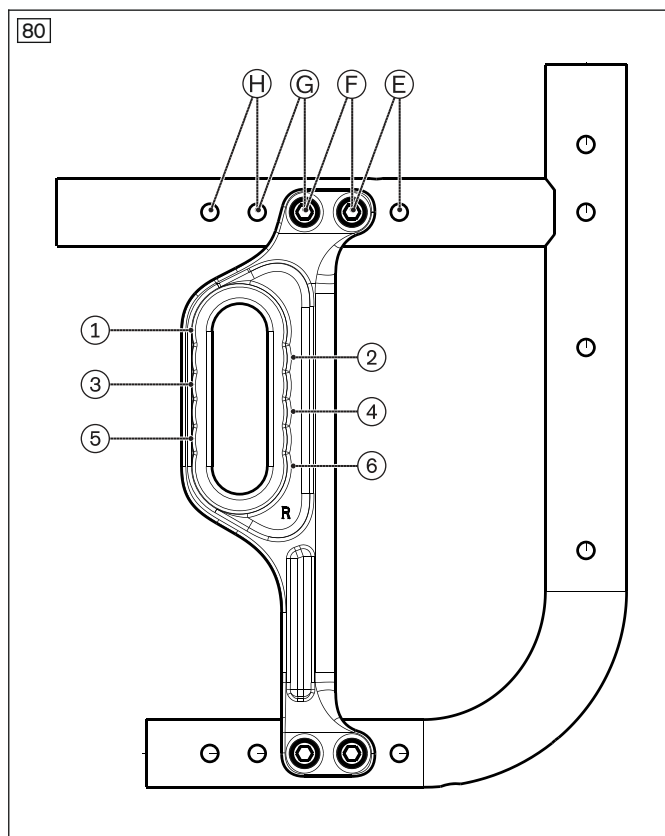

Uvjeti okoline

| Temperature i vlažnost zraka | |
|---|----------------------------|
| Radna temperatura [°C (°F)] | -10 do +40 (14 do 104) |
| Temperatura za transport i skladištenje [°C (°F)] | -10 do +40 (14 do 104) |
| Vlažnost zraka [%] | 45 do 85; bez kondenzacije |

12 Dodatci

12.1 Potreban alat

Za radove namještanja i održavanja potrebni su sljedeći alati:

- imbus-ključevi veličina 3, 4, 5
- imbus ključevi za zatike (DIN 6911) veličina 4, 5 i 6
- okasti ključevi i ključevi veličina 10, 11, 19, 24, 27
- utični ključevi veličina 10, 19 i 27
- križni odvijač (veličina: 2)
- odvijač (širina oštrice: 2,5 mm)
- momentni ključ (područja mjerenja 3 – 50 Nm)

12.2 Zatezni momenti vijčanih spojeva

Ako nije drukčije navedeno, vijčani spojevi pritežu se sljedećim zateznim momentima:

- promjer navoja M4: 3 Nm
- promjer navoja M5: 5 Nm
- promjer navoja M6: 8 Nm
- promjer navoja M8: 20 Nm

Kundenservice/Customer Service

Europe

Otto Bock HealthCare Deutschland GmbH
Max-Näder-Str. 15 · 37115 Duderstadt · Germany
T +49 5527 848-3433 · F +49 5527 848-1460
healthcare@ottobock.de · www.ottobock.de

Otto Bock Healthcare Products GmbH
Brehmstraße 16 · 1110 Wien · Austria
F +43 1 5267985
service-admin.vienna@ottobock.com · www.ottobock.at

Otto Bock Adria d.o.o. Sarajevo
Ramiza Salčina 85
71000 Sarajevo · Bosnia-Herzegovina
T +387 33 255-405 · F +387 33 255-401
obadria@bih.net.ba · www.ottobockadria.com.ba

Otto Bock Bulgaria Ltd.
41 Tzar Boris IIIrd Blvd. · 1612 Sofia · Bulgaria
T +359 2 80 57 980 · F +359 2 80 57 982
info@ottobock.bg · www.ottobock.bg

Otto Bock Suisse AG
Luzerner Kantonsspital 10 · 6000 Luzern 16 · Suisse
T +41 41 455 61 71 · F +41 41 455 61 70
suisse@ottobock.com · www.ottobock.ch

Otto Bock ČR s.r.o.
Protetická 460 · 33008 Zruč-Senec · Czech Republic
T +420 377825044 · F +420 377825036
email@ottobock.cz · www.ottobock.cz

Otto Bock Iberica S.A.
C/Majada, 1 · 28760 Tres Cantos (Madrid) · Spain
T +34 91 8063000 · F +34 91 8060415
info@ottobock.es · www.ottobock.es

Otto Bock France SNC
4 rue de la Réunion · CS 90011
91978 Courtaboeuf Cedex · France
T +33 1 69188830 · F +33 1 69071802
information@ottobock.fr · www.ottobock.fr

Otto Bock Healthcare plc
32, Parsonage Road · Englefield Green
Egham, Surrey TW20 0LD · United Kingdom
T +44 1784 744900 · F +44 1784 744901
bockuk@ottobock.com · www.ottobock.co.uk

Otto Bock Hungária Kft.
Tatai út 74. · 1135 Budapest · Hungary
T +36 1 4511020 · F +36 1 4511021
info@ottobock.hu · www.ottobock.hu

Otto Bock Adria d.o.o.
Dr. Franje Tuđmana 14 · 10431 Sveta Nedelja · Croatia
T +385 1 3361 544 · F +385 1 3365 986
ottobockadria@ottobock.hr · www.ottobock.hr

Otto Bock Italia Srl Us
Via Filippo Turati 5/7 · 40054 Budrio (BO) · Italy
T +39 051 692-4711 · F +39 051 692-4720
info.italia@ottobock.com · www.ottobock.it

Otto Bock Benelux B.V.
Mandenmaker 14 · 5253 RC
Nieuwkuijk · The Netherlands
T +31 73 5186488 · F +31 73 5114960
info.benelux@ottobock.com · www.ottobock.nl

Industria Ortopédica Otto Bock Unip. Ltda.
Av. Miguel Bombarda, 21 - 2º Esq.
1050-161 Lisboa · Portugal
T +351 21 3535587 · F +351 21 3535590
ottobockportugal@mail.telepac.pt

Otto Bock Polska Sp. z o. o.
Ulica Korolowa 3 · 61-029 Poznań · Poland
T +48 61 6538250 · F +48 61 6538031
ottobock@ottobock.pl · www.ottobock.pl

Otto Bock Romania srl
Șos de Centura Chitila - Mogoșoia Nr. 3
077405 Chitila, Jud. Ilfov · Romania
T +40 21 4363110 · F +40 21 4363023
info@ottobock.ro · www.ottobock.ro

OOO Otto Bock Service
p/o Pultikovo, Business Park „Greenwood”,
Building 7, 69 km MKAD
143441 Moscow Region/Krasnogorskiy Rayon
Russian Federation
T +7 495 564 8360 · F +7 495 564 8363
info@ottobock.ru · www.ottobock.ru

Otto Bock Scandinavia AB
Koppargatan 3 · Box 623 · 60114 Norrköping · Sweden
T +46 11 280600 · F +46 11 312005
info@ottobock.se · www.ottobock.se

Otto Bock Slovakia s.r.o.
Röntgenova 26 · 851 01 Bratislava 5 · Slovak Republic
T +421 2 32 78 20 70 · F +421 2 32 78 20 89
info@ottobock.sk · www.ottobock.sk

Otto Bock Sava d.o.o.
Industrijska bb · 34000 Kragujevac · Republika Srbija
T +381 34 351 671 · F +381 34 351 671
info@ottobock.rs · www.ottobock.rs

Otto Bock Ortopedi ve
Rehabilitasyon Tekniği Ltd. Şti.
Mecidiyeköy Mah. Lati Lokum Sok.
Meriç Sitesi B Blok No: 30/B
34387 Mecidiyeköy-Istanbul · Turkey
T +90 212 3565040 · F +90 212 3566688
info@ottobock.com.tr · www.ottobock.com.tr

Africa

Otto Bock Algérie E.U.R.L.
32, rue Ahcène Outaleb - Coopérative les Mimosas
Mackle-Ben Aknoun · Alger · DZ Algérie
T +213 21 913863 · F +213 21 913863
information@ottobock.fr · www.ottobock.fr

Otto Bock Egypt S.A.E.
28 Soliman Abaza St. Mohandessein · Giza · Egypt
T +20 2 37606818 · F +20 2 37605734
info@ottobock.com.eg · www.ottobock.com.eg

Otto Bock South Africa (Pty) Ltd
Building 3 Thornhill Office Park · 94 Bekker Road
Midrand · Johannesburg · South Africa
T +27 11 564 9360
info-southafrica@ottobock.co.za
www.ottobock.co.za

Americas

Otto Bock Argentina S.A.
Av. Belgrano 1477 · CP 1093
Ciudad Autónoma de Buenos Aires · Argentina
T +54 11 5032-8201 / 5032-8202
atencionclientes@ottobock.com.ar
www.ottobock.com.ar

Otto Bock do Brasil Tecnica Ortopédica Ltda.
Alameda Maria Tereza, 4036, Bairro Dois Córregos
CEP: 13.278-181, Valinhos-São Paulo · Brasil
T +55 19 3729 3500 · F +55 19 3269 6061
ottobock@ottobock.com.br · www.ottobock.com.br

Otto Bock HealthCare Canada
5470 Harvester Road
Burlington, Ontario, L7L 5N5, Canada
T +1 800 665 3327 · F +1 800 463 3659
CACustomerService@ottobock.com
www.ottobock.ca

Oficina Ottobock Habana
Calle 3ra entre 78 y 80.
Edificio Jerusalem · Oficina 112 · Calle 3ra.
Playa, La Habana. Cuba
T +53 720 430 69 · +53 720 430 81
hector.corcho@ottobock.com.br
www.ottobock.com.br

Otto Bock HealthCare Andina Ltda.
Calle 138 No 53-38 · Bogotá · Colombia
T +57 1 8619988 · F +57 1 8619977
info@ottobock.com.co · www.ottobock.com.co

Otto Bock de Mexico S.A. de C.V.
Prolongación Calle 18 No. 178-A
Col. San Pedro de los Pinos
C.P. 01180 México, D.F. · Mexico
T +52 55 5575 0290 · F +52 55 5575 0234
info@ottobock.com.mx · www.ottobock.com.mx

Otto Bock HealthCare LP
11501 Alterra Parkway Suite 600
Austin, TX 78758 · USA
T +1 800 328 4058 · F +1 800 962 2549
USCustomerService@ottobock.com
www.ottobockus.com

Asia/Pacific

Otto Bock Australia Pty. Ltd.
Suite 1.01, Century Corporate Centre
62 Norwest Boulevard
Baulkham Hills NSW 2153 · Australia
T +61 2 8818 2800 · F +61 2 8814 4500
healthcare@ottobock.com.au · www.ottobock.com.au

Beijing Otto Bock Orthopaedic Industries Co., Ltd.
B12E, Universal Business Park
10 Jiuxianqiao Road, Chao Yang District
Beijing, 100015, P.R. China
T +8610 8598 6880 · F +8610 8598 0040
news-service@ottobock.com.cn
www.ottobock.com.cn

Otto Bock Asia Pacific Ltd.
Unit 1004, 10/F, Greenfield Tower, Concordia Plaza
1 Science Museum Road, Tsim Sha Tsui
Kowloon, Hong Kong · China
T +852 2598 9772 · F +852 2598 7886
info@ottobock.com.hk · www.ottobock.com

Otto Bock HealthCare India Pvt. Ltd.
20th Floor, Express Towers
Nariman Point, Mumbai 400 021 · India
T +91 22 2274 5500 / 5501 / 5502
information@indiaottobock.com · www.ottobock.in

Otto Bock Japan K. K.
Yokogawa Building 8F, 4-4-44 Shibaura
Minato-ku, Tokyo, 108-0023 · Japan
T +81 3 3798-2111 · F +81 3 3798-2112
ottobock@ottobock.co.jp · www.ottobock.co.jp

Otto Bock Korea HealthCare Inc.
4F Agaworld Building · 1357-74, Seocho-dong
Seocho-ku, 137-070 Seoul · Korea
T +82 2 577-3831 · F +82 2 577-3828
info@ottobockkorea.com · www.ottobockkorea.com

Otto Bock South East Asia Co., Ltd.
1741 Phaholyothin Road
Kwaeng Chatuchark · Khet Chatuchark
Bangkok 10900 · Thailand
T +66 2 930 3030 · F +66 2 930 3311
obsea@ottobock.co.th · www.ottobock.co.th

Other countries

Ottobock SE & Co. KGaA
Max-Näder-Straße 15 · 37115 Duderstadt · Germany
T +49 5527 848-1590 · F +49 5527 848-1676
reha-export@ottobock.de · www.ottobock.com

Ihr Fachhändler | Your specialist dealer



Otto Bock Mobility Solutions GmbH
Lindenstraße 13 · 07426 Königsee/Germany
www.ottobock.com

