



## Start M4 XXL, Start M6 Junior

**HR** Upute za uporabu (Korisnik) ..... 3



# Sadržaj



<b>1</b>	<b>Predgovor .....</b>	<b>5</b>
<b>2</b>	<b>Namjenska uporaba.....</b>	<b>5</b>
2.1	Svrha uporabe .....	5
2.2	Indikacije .....	6
2.3	Kontraindikacije .....	6
2.3.1	Apsolutne kontraindikacije .....	6
2.3.2	Relativne kontraindikacije.....	6
<b>3</b>	<b>Opis proizvoda .....</b>	<b>6</b>
3.1	Funkcija.....	6
3.2	Pregled proizvoda.....	7
<b>4</b>	<b>Sigurnost.....</b>	<b>8</b>
4.1	Značenje simbola upozorenja .....	8
4.2	Sigurnosne napomene za uporabu .....	9
4.3	Nuspojave .....	12
4.4	Ostale napomene.....	12
4.5	Označna pločica i pločice s upozorenjima .....	12
4.5.1	Označna pločica .....	12
4.5.1.1	Start M4 XXL .....	12
4.5.1.2	Start M6 Junior .....	13
4.5.2	Pločice s upozorenjima .....	13
<b>5</b>	<b>Isporuka .....</b>	<b>13</b>
5.1	Sadržaj isporuke .....	13
5.2	Opcije .....	13
5.3	Čuvanje .....	14
5.3.1	Čuvanje pri svakodnevnoj uporabi .....	14
5.3.2	Čuvanje pri duljoj odsutnosti .....	14
<b>6</b>	<b>Uspostavljanje uporabljivosti .....</b>	<b>14</b>
6.1	Sastavljanje .....	14
<b>7</b>	<b>Uporaba.....</b>	<b>15</b>
7.1	Ostale upute za uporabu .....	15
7.2	Sjedanje i premještanje.....	16
7.3	Potpore za noge.....	16
7.3.1	Sklapanje oslonca za stopala prema gore i dolje .....	17
7.3.2	Skidanje i učvršćivanje vrpce za listove .....	17
7.3.3	Skidanje i učvršćivanje oslonaca za noge .....	18
7.3.4	Prilagodba kuta oslonca za noge sklopivog prema gore .....	19
7.3.5	Namještanje oslonaca za noge.....	19
7.4	Presvlaka sjedala i presvlaka naslona za leđa.....	19
7.4.1	Skidanje i učvršćivanje jastuka sjedala .....	20
7.4.2	Skidanje i učvršćivanje jastuka naslona za leđa .....	20
7.5	Naslona za leđa .....	20
7.6	Bočne stranice .....	21
7.6.1	Preklapanje bočnih stranica.....	22
7.6.2	Namještanje visine oslonca za ruke.....	22
7.6.3	Skidanje bočnih stranica .....	23
7.6.4	Namještanje oslonca za ruke s okretnom jedinicom .....	23
7.7	Ručke za guranje .....	24
7.7.1	Namještanje visine ručki za guranje .....	24
7.7.2	Skidanje ručki za guranje .....	24
7.8	Stabilizacijska šipka .....	25
7.9	Pogonski kotači .....	25
7.9.1	Skidanje i postavljanje pogonskih kotača.....	26
7.9.2	Zaštita žbica .....	26

7.10	Upravljački kotači i vilica upravljačkog kotača .....	27
7.10.1	Postupanje u slučaju teškog okretanja .....	27
7.11	Kočenje .....	28
7.11.1	Uporaba ručnih kočnica .....	28
7.11.2	Bubanj-kočnica .....	28
7.11.3	Kočnica s koljenastom polugom za korisnika i pratitelja .....	29
7.11.4	Uporaba produžetka kočne poluge .....	29
7.12	Pojas za zdjelicu (pojas sjedala) .....	30
7.13	Zaštita od prevrtanja / njišuća zaštita od prevrtanja .....	31
7.13.1	Zaštita od prevrtanja .....	31
7.13.2	Njišuća zaštita od prevrtanja .....	32
7.14	Tranzitni kotačići .....	33
7.15	Držać štapa s čičak-trakom .....	34
7.16	Naslon za glavu .....	34
7.17	Stolić za kolica .....	35
7.18	Ostale opcije .....	36
7.19	Demontaža i prijevoz .....	36
7.20	Primjena u vozilima za prijevoz osoba ograničene mobilnosti .....	37
7.20.1	Start M6 Junior .....	37
7.20.1.1	Potrebna dodatna oprema .....	38
7.20.1.2	Uporaba proizvoda u vozilu .....	38
7.20.1.3	Ograničenja pri uporabi .....	41
7.20.2	Start M4 XXL .....	42
7.21	Njega .....	42
7.21.1	Čišćenje .....	42
7.21.1.1	Ručno čišćenje .....	42
7.21.1.2	Čišćenje pojaseva .....	42
7.21.2	Dezinfekcija .....	42
<b>8</b>	<b>Održavanje i popravljanje .....</b>	<b>43</b>
8.1	Održavanje .....	43
8.1.1	Intervali održavanja .....	43
8.1.2	Sadržaji održavanja .....	43
8.2	Popravljanje .....	43
8.2.1	Zamjena crijeva, vrpce za naplatke i guma .....	43
<b>9</b>	<b>Zbrinjavanje .....</b>	<b>45</b>
9.1	Upute za zbrinjavanje .....	45
<b>10</b>	<b>Pravne napomene .....</b>	<b>45</b>
10.1	Odgovornost .....	45
10.2	Jamstvo .....	45
10.3	Životni vijek .....	45
<b>11</b>	<b>Tehnički podaci .....</b>	<b>45</b>
<b>12</b>	<b>Dodatci .....</b>	<b>47</b>
12.1	Granične vrijednosti za invalidska kolica koja se mogu prevoziti vlakom .....	47

# 1 Predgovor

## INFORMACIJA

Datum posljednjeg ažuriranja: 2019-12-19

- ▶ Pažljivo pročitajte ovaj dokument prije uporabe proizvoda.
- ▶ Pridržavajte se sigurnosnih napomena kako biste izbjegli ozljede i oštećenja proizvoda.
- ▶ Posavjetujte se sa stručnim osobljem o pravilnoj i bezopasnoj uporabi proizvoda.
- ▶ Sačuvajte ovaj dokument.

## INFORMACIJA

- ▶ Nove informacije o sigurnosti proizvoda i opozivima proizvoda te izjavu o sukladnosti dobit ćete na e-adresi oa@ottobock.com ili u proizvođačevu servisu (adrese se nalaze na unutarnjoj stranici poledine ili na poledini).
- ▶ Ovaj dokument možete zatražiti kao PDF datoteku na e-adresi oa@ottobock.com ili u proizvođačevu servisu (adrese se nalaze na unutarnjoj stranici poledine ili na poledini). PDF datoteka može se prikazati i u uvećanom prikazu.
- ▶ Sve ozbiljne događaje koji nastanu u vezi s proizvodom prijavite proizvođaču (podatci za kontakt nalaze se na poledini) i nadležnom tijelu u svojoj zemlji.
- ▶ U slučaju daljnjih pitanja u vezi s uputama za uporabu obratite se stručnom osoblju koje vam je predalo proizvod.

Dobili ste proizvod koji će vam omogućiti raznoliku primjenu u svakodnevnoj uporabi, kod kuće i na otvorenom.

Prije uporabe proizvoda upoznajte se s rukovanjem, funkcioniranjem i primjenom proizvoda kako biste isključili bilo kakve ozljede. Ove će vam upute za uporabu prenijeti znanje potrebno za to.

### Posebice obratite pozornost na sljedeće:

- Stručno osoblje mora s pomoću ovih uputa za uporabu uputiti sve korisnike u uporabu proizvoda.
- I pratitelji (osobe koje rukuju proizvodom ili ga guraju) bi trebali od stručnog osoblja dobiti poduku o uporabi proizvoda na temelju ovih uputa za uporabu.
- Proizvod je prilagođen korisnikovim potrebama. Naknadne izmjene smije vršiti samo stručno osoblje. Preporučamo redovito provjeravanje prilagodbi proizvoda kako bi se dugoročno zajamčila optimalna njega. Posebice kod djece u rastu i mladih potrebno je polugodišnje prilagođavanje.
- U slučaju pitanja ili problema obratite se stručnom osoblju koje je prilagodilo proizvod ili proizvođačevu servisu (adrese se nalaze na unutarnjoj stranici poledine ili na poledini).
- Proizvod se može kombinirati isključivo s ovdje navedenim opcijama. Proizvođač ne preuzima odgovornost za kombinacije s medicinskim proizvodima i/ili dijelovima pribora drugih proizvođača izvan modularnog sustava. Imajte na umu također i podatke iz poglavlja „Odgovornost“.
- Servis i popravke na proizvodu smije vršiti samo kvalificirano stručno osoblje. U slučaju problema obratite se svojem nadležnom specijaliziranom trgovcu. Tamo ćete u slučaju popravka dobiti isključivo originalne rezervne dijelove poduzeća Ottobock.
- Vaš proizvod može odstupati od prikazanih varijanti. Na vaš proizvod nisu ugrađene sve opcije opisane u ovim uputama za uporabu.
- Proizvođač pridržava pravo na tehničke izmjene u odnosu na izvedbu opisanu u ovim uputama za uporabu.

## 2 Namjenska uporaba

### 2.1 Svrha uporabe

Invalidska kolica služe isključivo za individualnu uporabu pri samostalnom prijevozu i prijevozu uz pomoć drugih osoba u svakodnevnoj uporabi, u kući te na otvorenome osobama kojima je hodanje onemogućeno ili otežano.

Proizvod je prikladan za korisnike čija anatomija (kao npr. tjelesne dimenzije, tjelesna težina) dopušta namjensku uporabu proizvoda.

Invalidska kolica smiju se rabiti isključivo s opcijama koje su navedene na narudžbenici proizvoda.

Ottobock ne preuzima odgovornost za kombinacije s medicinskim proizvodima i/ili dijelovima pribora drugih proizvođača izvan modularnog sustava.

Iznimka su kombinacije na temelju dogovora o kombiniranju, kojima je provjerena učinkovitost i sigurnost.

Sigurna uporaba invalidskih kolica zajamčena je samo u slučaju namjenske uporabe u skladu s podacima u ovim uputama za uporabu. Konačnu odgovornost za rad bez nezgoda snosi korisnik.

## 2.2 Indikacije

Lagana do jaka ili potpuna ograničenja pokreta i manjak snage donjih i gornjih udova zbog npr.:

### paralize

- oduzetost donjih udova (tetrapareza, parapareza, hemipareza, hemiplegija)
- cerebralna paraliza
- multipla skleroza
- progresivna mišićna distrofija ili spinalna mišićna atrofija
- traumatske ozljede mozga
- moždani udar

### gubitka udova

- amputacija u kombinaciji s izraženim cirkulacijskim poremećajima ili poremećajima ravnoteže
- amputacija s insuficijencijom pri opterećenju zdrave noge
- višestruka amputacija

### deformacije ili defekta udova

- dismelija, fokomelija
- bolest krhkih kostiju (osteogenesis imperfecta)
- skolioza

### kontraktura ili oštećenja zglobova (znatnog razmjera koji se ne mogu uzročno liječiti)

- poliartritoza, poliartritis
- ankilozantni spondilitis
- artrogripoza
- neurogene disfunkcije

### drugih bolesti

- srčana insuficijencija, kardiovaskularna insuficijencija
- poremećaji ravnoteže
- kaheksija.

## 2.3 Kontraindikacije

### 2.3.1 Apsolutne kontraindikacije

U slučaju namjenske uporabe nisu poznate kontraindikacije.

### 2.3.2 Relativne kontraindikacije

U slučaju namjenske uporabe nisu poznate kontraindikacije.

Kod određenih izvedbi/postavki invalidska kolica zbog svoje konstrukcije naginju prevrtanju unatrag. To je svojstvo namjerno kako bi se vozačima odgovarajućih tjelesnih preduvjeta omogućilo brzo i okretno kretanje. Korisnici koji nemaju fizičke ili psihičke preduvjete za to **ne** smiju se koristiti takvim izvedbama/postavkama!

## 3 Opis proizvoda

### 3.1 Funkcija

Invalidska kolica služe isključivo za prijevoz jedne osobe na sjedalu.

Invalidska se kolica mogu rabiti na čvrstoj podlozi u zatvorenom prostoru i na otvorenom.

## 3.2 Pregled proizvoda



## Start M4 XXL

1	Bočna stranica s osloncem za ruke	8	Upravljački kotač
2	Jastuk sjedala	9	Pogonski kotač s obručem za pokretanje
3	Oslonac za noge, sklopiv prema gore (opcija)	10	Njišuća zaštita od prevrtanja (opcija)
4	Ručna kočnica (ovdje: kočnica s koljenastom polugom)	11	Gumb za okidanje utične osovine
5	Križna potpora	12	Naslon za leđa, presvlaka naslona za leđa
6	Okvir	13	Kočna poluga bubanj-kočnice (opcija)
7	Oslonac za stopala (dvodijelni)	14	Ručke za guranje sa stabilizacijskom šipkom





Start M6 Junior

1	Bočna stranica s osloncem za ruke	8	Upravljački kotač
2	Jastuk sjedala	9	Pogonski kotač s obručem za pokretanje
3	Oslonac za noge, odvojiv	10	Zaštita od prevrtanja (opcija)
4	Ručna kočnica (ovdje: kočnica s koljenastom polugom)	11	Gumb za okidanje utične osovine
5	Križna potpora	12	Naslon za leđa, presvlaka naslona za leđa
6	Okvir	13	Ručka za guranje namjestiva po visini (opcija)
7	Oslonac za stopala (dvodijelni)		

## 4 Sigurnost

### 4.1 Značenje simbola upozorenja

<b>▲ UPOZORENJE</b>	Upozorenje na moguće opasnosti od teških nezgoda i ozljeda.
<b>▲ OPREZ</b>	Upozorenje na moguće opasnosti od nezgoda i ozljeda.
<b>NAPOMENA</b>	Upozorenje na moguća tehnička oštećenja.



## 4.2 Sigurnosne napomene za uporabu

### Opasnosti pri uspostavljanju uporabljivosti

#### UPOZORENJE

##### Samostalna izmjena postavki

Teške ozljede korisnika uslijed nedopuštenih izmjena na proizvodu

- ▶ Zadržite postavke stručnog osoblja. Sami smijete prilagoditi samo postavke opisane u poglavlju „Uporaba“ ovih uputa za uporabu.
- ▶ U slučaju problema s postavkama obratite se stručnom osoblju koje je prilagodilo vaš proizvod.
- ▶ O svim izmjenama postavki prethodno se posavjetujte sa stručnim osobljem/terapeutima kako biste spriječili štetu po zdravlje i kako ne biste ugrozili rezultate terapije.

#### UPOZORENJE

##### Postavke izvan granica sigurnosti

Prevrtanje, pad uslijed pogrešnih postavki zbog nepridržavanja korisnikovih fizičkih/psihičkih preduvjeta

- ▶ Kod određenih izvedbi i postavki proizvod zbog svoje konstrukcije naginje prevrtanju unatrag. To je svojstvo namjerno kako bi se vozačima odgovarajućih tjelesnih preduvjeta omogućilo brzo i okretno kretanje.
- ▶ Korisnici odgovarajućih fizičkih i psihičkih preduvjeta mogu se koristiti takvim izvedbama/postavkama. Ako se fizički/psihički preduvjeti promijene, proizvod se više ne smije rabiti s tim postavkama. U tom slučaju odmah obavijestite nadležno stručno osoblje.

#### UPOZORENJE

##### Pogrešno ophođenje s ambalažnim materijalom

Opasnost od gušenja uslijed zanemarivanja obveze nadzora

- ▶ Pazite da ambalažni materijal ne dospije u dječje ruke.

### Opasnost od ozljeda šaka

#### OPREZ

##### Uklještenje na sastavnim dijelovima

Uklještenje, nagnječenje uslijed nedovoljnog opreza u područjima opasnosti

- ▶ Kada pogonite invalidska kolica, nemojte posezati između pogonskog kotača i ručne kočnice ili između pogonskog kotača i bočne stranice.
- ▶ Nemojte posezati među žbice pogonskog kotača koji se vrti.
- ▶ Pazite na to da se ne uklješтите na poluzi ručne kočnice, na bočnoj stranici ili dijelu okvira.

#### OPREZ

##### Stvaranje topline pri kočenju obručima za pokretanje

Opekline zbog nedovoljne zaštite šaka

- ▶ Pri vožnji većim brzinama nosite rukavice za invalidska kolica.

### Opasnosti u vožnji

#### UPOZORENJE

##### Pogrešna uporaba ručne kočnice

Pad zbog iznenadnog kočenja, kotrljanje invalidskih kolica, oštećenje kočnice

- ▶ Ručnom se kočnicom nemojte koristiti kao kočnicom za vožnju.
- ▶ Invalidska kolica na neravnom terenu ili pri izlasku iz njih (npr. ulasku u automobil) osigurajte aktiviranjem ručne kočnice.

**⚠ OPREZ****Vožnja bez iskustva**

Prevrtanje, pad uslijed pogrešnog rukovanja proizvodom

- ▶ Ophođenje kolicima prvo vježbajte na ravnom, preglednom terenu.
- ▶ Uz pomagača koji će vas osiguravati naučite kako proizvod reagira na prebacivanje težišta primjerice na nizbrdicama, uzbrdicama, nagibima ili pri prelaženju prepreka.

**⚠ OPREZ****Naginjanja prema naprijed u invalidskim kolicima**

Prevrtanje, prebacivanje zbog pogrešnog težišta

- ▶ Kada dohvaćate predmete, nemojte se previše nagnuti iz kolica.
- ▶ Kada prelazite preko uspona, prepreka na usponima ili rampi, gornji dio tijela jako nagnite prema naprijed. Ako korisnici ne mogu gornji dio tijela nagnuti unaprijed, pratitelji moraju pružiti osiguranje straga.

**⚠ OPREZ****Rizična vožnja**

Pad, prevrtanje unatrag uslijed pogrešnog prelaženja preko prepreka

- ▶ Preko prepreka (npr. stuba, rubova nogostupa) te na padinama, usponima i nagibima vozite polako.
- ▶ Prepreke nikada ne savladavajte ukoso. Uvijek ih prelazite ravno (pod kutom od 90°).
- ▶ Prije prelaženja preko prepreka podignite prednje kotače.
- ▶ Izbjegavajte sudaranje s preprekama i skakanje s rubova nogostupa/odmorišta na stubištu.
- ▶ Izbjegavajte vožnju po podlozi koja nije učvršćena.

**⚠ OPREZ****Nepostojanje stabilnosti od prevrtanja u sredstvima javnog prijevoza**

Prevrtanje, pad korisnika, oštećenje proizvoda uslijed pogrešnog postavljanja

- ▶ Pri uporabi sredstava javnog prijevoza uvijek se pridržavajte odgovarajućih aktualnih zakonskih odredaba i sigurnosnih napomena operatera usluga javnog prijevoza.
- ▶ Uvijek se koristite fiksno ugrađenim sjedalima u prijevoznom sredstvu. Ako vas se uputi da svoja invalidska kolica rabite kao sjedalo, koristite se predviđenim mjestima za invalidska kolica i sigurnosnom opremom. Uvijek se čvrsto držite.

**⚠ OPREZ****Pogrešno ponašanje na pružnim prijelazima**

Pad, prevrtanje korisnika zbog pogrešne vožnje

- ▶ Tračničke sustave i tračnice prelazite samo na za to predviđenim mjestima.
- ▶ Pružne prijelaze prelazite tako da se upravljački kotači proizvoda ne mogu zaglaviti u praznini između tračnice i površinskog sloja ceste.

**⚠ OPREZ****Vožnja u tami**

Nezgodna s drugim sudionicima u prometu zbog nedostatka rasvjete

- ▶ Nosite svijetlu odjeću ili odjeću s reflektirajućim oznakama.
- ▶ Na proizvod postavite aktivnu rasvjetu.
- ▶ Pazite na to da su reflektirajuće oznake na proizvodu dobro vidljive.

**Opasnosti pri prelaženju preko prepreka****⚠ UPOZORENJE****Vožnja preko stuba i prepreka bez pomoći**

Prevrtanje, pad korisnika uslijed nepridržavanja pravila o transportu

- ▶ Stube i prepreke savladavajte uz pratiteljevu pomoć.
- ▶ Koristite se spravama (npr. prilaznim rampama ili dizalima).
- ▶ Ako sprava nema, neka vas dva pomagača prenesu preko prepreka.

**⚠ UPOZORENJE****Pratitelji pogrešno podižu**

Prevrtanje, pad korisnika zbog podizanja za dijelove koji se mogu otpustiti ili dijelove koji nisu predviđeni za podizanje

- ▶ Proizvod podižite samo za fiksno zavarene sastavne dijelove (npr. glavni okvir).
- ▶ Proizvod ne podižite za sastavne dijelove pričvršćene vijcima ili montirane.

**⚠ UPOZORENJE****Smanjena visina od poda kod opcije „pokretanje odgurivanjem nogom”**

Prevrtanje, pad zbog višenja na preprekama na tlu

- ▶ Uzmite u obzir da kod invalidskih kolica s opcijom „pokretanje odgurivanjem nogom”, ovisno o odabranoj postavci duljine potkoljenice i prednje visine sjedala, najmanja visina od poda može biti manja od **40 mm**.
- ▶ Prilagodite svoj način vožnje smanjenoj visini od poda i budite posebno oprezni pri prelaženju preko prepreka na tlu, npr. stuba, rubova nogostupa, pragova vrata.

**Opasnost kod postojećih oštećenja kože****⚠ OPREZ****Kontakt s prethodno oštećenom kožom**

Crvenilo kože ili natisci uslijed kontaminacije klicama ili pogrešno prilagođenog jastuka sjedala

- ▶ Prije uporabe proizvoda provjerite je li koža na područjima tijela koja su pod posebnim opterećenjem (npr. stražnjici, leđima i stražnjoj strani natkoljenice) neoštećena.
- ▶ U slučaju problema obratite se stručnom osoblju koje je prilagodilo ovaj proizvod.
- ▶ Ne preuzimamo odgovornost za zdravstvena oštećenja nastala pri uporabi proizvoda s prethodno oštećenom kožom.

**Opasnosti od vatre, vrućine i hladnoće****⚠ OPREZ****Ekstremne temperature**

Pothlađenje ili opekline uslijed kontakta sa sastavnim dijelovima, zatajenje funkcije dijelova

- ▶ Proizvod nemojte izlagati ekstremnim temperaturama (npr. sunčevu zračenju, sauni, ekstremnoj hladnoći).
- ▶ Proizvod ne ostavljajte u neposrednoj blizini grijaćih uređaja.

**Opasnosti uslijed neispravne uporabe proizvoda****⚠ UPOZORENJE****Preopterećenje**

Teške ozljede zbog prevrtanja proizvoda pri preopterećenju, oštećenje proizvoda

- ▶ Nemojte prekoračiti maksimalno dodatno opterećenje (vidi označnu pločicu i poglavlje „Tehnički podatci”).
- ▶ Imajte na umu da određeni dijelovi pribora i dogradni dijelovi smanjuju preostali kapacitet dodatnog opterećenja.

**⚠ UPOZORENJE****Prekoračenje životnog vijeka**

Teške ozljede zbog nepridržavanja proizvođačevih smjernica

- ▶ Uporaba proizvoda dulja od navedenog očekivanog životnog vijeka uporabe uzrokuje povećanje preostalih rizika.
- ▶ Pridržavajte se navedenog životnog vijeka.

**⚠ UPOZORENJE**

**Pogrešno guranje ili povlačenje invalidskih kolica**

Pad, prevrtanje zbog korisnikove pogreške

- ▶ Za guranje ili savladavanje prepreka smiju se rabiti isključivo ručke za guranje.
- ▶ Pri tome pratitelj mora voditi računa o sigurnom uporištu i čvrstom držanju (obostrano).
- ▶ Oštećene ručke za guranje valja odmah popraviti.

**⚠ OPREZ**

**Uporaba proizvoda pri dijagnostičkim pregledima i terapijskim liječenjima**

Negativan utjecaj na rezultate pregleda ili učinkovitost liječenja zbog međudjelovanja proizvoda s korištenim uređajima

- ▶ Vodite računa o tome da se pregledi i liječenja obavljaju isključivo u propisanim uvjetima.

**⚠ OPREZ**

**Nekontrolirano ponašanje u vožnji, neočekivani zvukovi ili mirisi**

Padanje, prevrtanje, sudaranje s osobama ili predmetima u okolini zbog kvarova

- ▶ Ako prepoznate pogreške, kvarove ili druge opasnosti koje bi mogle izazvati ozljede, proizvod odmah stavite izvan pogona. U to spadaju nekontrolirani pokreti i neočekivani zvukovi odn. zvukovi koji ranije nisu primijećeni ili mirisi koji jako odstupaju od isporučenog stanja proizvoda.
- ▶ Obratite se svojem ovlaštenom specijaliziranom trgovcu.

**NAPOMENA**

**Uporaba pri pogrešnim uvjetima okoline**

Oštećenje proizvoda korozijom ili trošenjem

- ▶ Proizvodom se nemojte koristiti u slanoj vodi.
- ▶ Vodite računa o tome da pijesak ili druge čestice prljavštine ne oštete ležajeve kotača.

**4.3 Nuspojave**

Pri uporabi proizvoda mogu se pojaviti sljedeće nuspojave:

- bolovi u vratu, mišićima i artralgija
- poremećaji cirkulacije, rizik od dekubitusa.

U slučaju tegoba valja se obratiti liječniku ili terapeutu.

**4.4 Ostale napomene**

**INFORMACIJA**

Usprkos pridržavanju svih primjenjivih direktiva i normi može se dogoditi da alarmni sustavi (npr. u robnim kućama) reagiraju na vaš proizvod. U tom slučaju maknite svoj proizvod iz područja u kojem se alarmni sustavi aktiviraju.

**4.5 Označna pločica i pločice s upozorenjima**

**4.5.1 Označna pločica**

Označne pločice nalaze se na križnoj potpori.

**4.5.1.1 Start M4 XXL**

Naljepnica/etiketa	Značenje
	<b>A</b> Proizvođačev naziv proizvoda
	<b>B</b> Oznaka CE
	<b>C</b> Maksimalno dodatno opterećenje (vidi poglavlje „Tehnički podatci“)
	<b>D</b> Podatci o proizvođaču / adresa
	<b>E</b> Serijski broj <sup>1)</sup>
	<b>F</b> Datum proizvodnje <sup>2)</sup>
	<b>G</b> Simbol medicinskog proizvoda (Medical Device)

Naljepnica/etiketa	Značenje
	<b>H UPOZORENJE!</b> Prije uporabe pročitajte upute za uporabu. Obratite pozornost na važne podatke u vezi sa sigurnošću (npr. upozorenja, mjere opreza).
	<b>I</b> Proizvođač nije odobrio proizvod za uporabu kao sjedalo u vozilima za prijevoz osoba ograničene mobilnosti
	<b>J</b> Proizvođačeva oznaka artikla za varijantu proizvoda
	<b>K</b> Serijski broj (PI) <sup>3),1)</sup>
	<b>L</b> Globalni broj artikla (Global Trade Item Number) (DI) <sup>4)</sup>

1) YYYY = godina proizvodnje; WW = tjedan proizvodnje; PP = mjesto proizvodnje; XXXX = uzastopni serijski broj proizvodnje

2) YYYY = godina proizvodnje; MM = mjesec proizvodnje; DD = dan proizvodnje

3) UDI-PI prema standardu GS1; UDI = Unique Device Identifier, PI = Product Identifier

4) UDI-DI prema standardu GS1; UDI = Unique Device Identifier, DI = Device Identifier

#### 4.5.1.2 Start M6 Junior

Naljepnica/etiketa	Značenje
	<b>A</b> Proizvođačev naziv proizvoda
	<b>B</b> Oznaka CE
	<b>C</b> Maksimalno dodatno opterećenje (vidi poglavlje „Tehnički podatci“)
	<b>D</b> Podatci o proizvođaču / adresa
	<b>E</b> Serijski broj <sup>1)</sup>
	<b>F</b> Datum proizvodnje <sup>2)</sup>
	<b>G</b> Simbol medicinskog proizvoda (Medical Device)
	<b>H UPOZORENJE!</b> Prije uporabe pročitajte upute za uporabu. Obratite pozornost na važne podatke u vezi sa sigurnošću (npr. upozorenja, mjere opreza).
	<b>I</b> Proizvođačeva oznaka artikla za varijantu proizvoda
	<b>J</b> Serijski broj (PI) <sup>3),1)</sup>
	<b>K</b> Globalni broj artikla (Global Trade Item Number) (DI) <sup>4)</sup>

1) YYYY = godina proizvodnje; WW = tjedan proizvodnje; PP = mjesto proizvodnje; XXXX = uzastopni serijski broj proizvodnje

2) YYYY = godina proizvodnje; MM = mjesec proizvodnje; DD = dan proizvodnje

3) UDI-PI prema standardu GS1; UDI = Unique Device Identifier, PI = Product Identifier

4) UDI-DI prema standardu GS1; UDI = Unique Device Identifier, DI = Device Identifier

#### 4.5.2 Pločice s upozorenjima

Naljepnica/etiketa	Značenje
	Točka učvršćenja za pričvršćivanje proizvoda u vozilima za prijevoz osoba ograničene mobilnosti

## 5 Isporka

### 5.1 Sadržaj isporuke

- invalidska kolica spremna za uporabu
- upute za uporabu (korisnik)

### 5.2 Opcije

Osnovna oprema može se mnogim opcijama prilagoditi korisnikovim osobnim potrebama. Uporaba tih opcija: vidi stranicu 15 i dalje.

## 5.3 Čuvanje

### 5.3.1 Čuvanje pri svakodnevnoj uporabi

Invalidska kolica valja skladištiti na suhom mjestu.

### 5.3.2 Čuvanje pri duljoj odsutnosti

Invalidska se kolica moraju čuvati na suhom mjestu. Za dulje skladištenje valja se pridržavati temperatura okoline od **-10 °C do +40 °C**.

Demontaža ili sklapanje invalidskih kolica nisu potrebni.

Invalidska se kolica s PU gumama (gumama bez zračnica) pri duljem skladištenju ne bi trebala odložiti s aktiviranom kočnicom s koljenastom polugom jer bi se gume mogle deformirati.

Gume sadrže kemijske tvari koje mogu reagirati s drugim kemijskim tvarima (npr. sredstvima za čišćenje, kiselinama).

## 6 Uspostavljanje uporabljivosti

### 6.1 Sastavljanje

#### **⚠ OPREZ**

#### **Otvoreni bridovi za nagnječenje**

Uklještenje, nagnječenje uslijed pogrešnog rukovanja

- ▶ Kada rasklapate i sklapate kolica, uhvatite samo navedene sastavne dijelove.

#### **⚠ OPREZ**

#### **Neizvršena provjera uporabljivosti prije uporabe**

Prevrtanje, pad uslijed pogrešaka pri namještanju ili montaži

- ▶ Pri prvoj uporabi invalidskih kolica uz potporu stručnog osoblja koje vas osigurava provjerite postojeće postavke invalidskih kolica.
- ▶ Pri svakoj montaži provjerite pravilan dosjed pogonskih kotača. Utične osovine moraju biti čvrsto blokirane u prihvatnoj utičnici.
- ▶ Posebice pazite na sigurnost od prevrtanja, lak hod kotača i pravilan rad kočnica.
- ▶ Provjerite tlak zraka. Pravilan tlak zraka otisnut je na bočnoj strani gume. Pazite da su obje gume ispunjene jednakim tlakom zraka.

#### **INFORMACIJA**

O demontaži/transportu: vidi stranicu 36.

Kako biste invalidska kolica osposobili za uporabu, dovoljno je nekoliko jednostavnih zahvata:

- 1) Pogonske kotače utaknite u prihvatne utičnice:
  - Utisnite gumb utične osovine (vidi sl. 3).
  - Pogonski kotač utaknite u prihvatnu utičnicu i pustite gumb utične osovine.
  - Nakon što se gumb otpusti, utične osovine ne bi se smjele moći ukloniti.
  - **INFORMACIJA: za opciju „pomagalo za deblokadu“ vidi poglavlje „Pogonski kotači“.**
- 2) Otpustite vrpce za učvršćenje sklopljenih kolica na gumbu (vidi sl. 4, poz. 1).
- 3) Rasklopite kolica (vidi sl. 5).  
**INFORMACIJA: Kada se nalazite bočno od invalidskih kolica, malo ih nagnite prema sebi i pritisnite najbliži rub presvlake sjedala.**
- 4) **Po potrebi:** oslonce za noge utaknite u prihvat (vidi stranicu 18).
- 5) Oslonci za stopala preklopite prema dolje (vidi sl. 12).
- 6) **Po potrebi:** dio odvojivog dijela koji se može spojiti čičkom povucite prema naprijed i pričvrstite na presvlaku sjedala (vidi sl. 7).
- 7) Postavite jastuk sjedala. Jastuk sjedala se pritiskom na čičak / mekanu vunenu tkaninu učvršćuje da ne klizi.



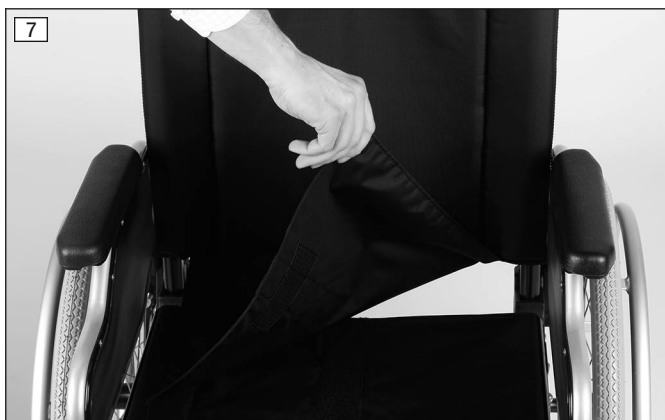
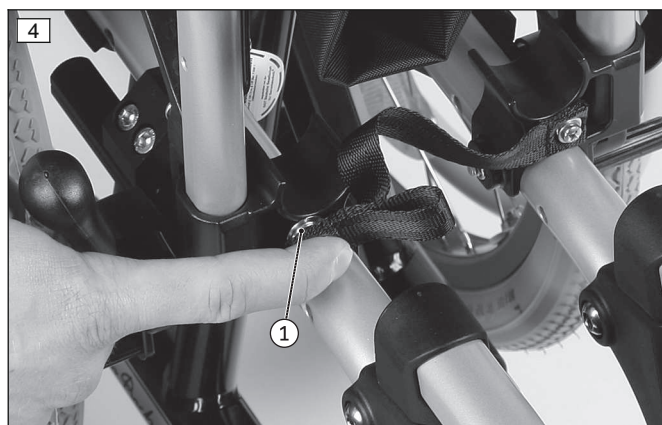

## 7 Uporaba

### 7.1 Ostale upute za uporabu

- Vješanje tereta (npr. naprtnjača) može ugroziti stabilnost. Stoga je zabranjeno na invalidska kolica vješati dodatne terete.
- Preporučena ukupna širina za ručna invalidska kolica u stanju spremnom za rad iznosi **700 mm**. Ta vrijednost treba osigurati neometanu uporabu, npr. evakuacijskih putova. No imajte na umu da dimenzije proizvoda kod varijanti s vrlo širokim sjedalima mogu prekoračiti preporučenu vrijednost (pobliže vidi na vidi stranicu 45 i sljedećim stranicama).
- Invalidska kolica serije načelno ispunjavaju tehničke minimalne zahtjeve za invalidska kolica koja se mogu prevoziti željeznicom. No imajte na umu da zbog različitih izvedbi možda pojedina invalidska kolica ne ispunjavaju sve minimalne zahtjeve (pobliže vidi na vidi stranicu 47).



## 7.2 Sjedanje i premještanje

### ⚠ OPREZ

#### Pogrešno ponašanje pri sjedanju

Pad, prevrtanje, kotrljanje uslijed pogrešnog rukovanja

- ▶ Prije svakog sjedanja, ustajanja ili prebacivanja aktivirajte ručnu kočnicu.
- ▶ Ako je moguće, u invalidska kolica uvijek sjedajte sa strane.
- ▶ Pri sjedanju/ustajanju nikad ne stojite na osloncima za stopala.
- ▶ Pri sjedanju/ustajanju ne oslanjajte se na ručnu kočnicu.

### ⚠ OPREZ

#### Pogrešan položaj upravljačkog kotača pri naginjanju prema naprijed u invalidskim kolicima

Prevrtanje, pad uslijed pogrešnog položaja upravljačkih kotača

- ▶ Prije aktivnosti za koje je potrebno jako naginjanje prema naprijed u invalidskim kolicima (npr. pri vezanju cipela) valja povećati razinu sigurnosti stajanja invalidskih kolica.
- ▶ Za to invalidska kolica gurajte prema natrag sve dok se upravljački kotači ne okrenu prema naprijed.

Svaki korisnik treba sjedati i ustajati na način koji mu najbolje odgovara. Dotični postupak trebalo bi dogovoriti i vježbati s terapeutom.

U pravilu se cijevi okvira, sjedište ili bočne stranice mogu rabiti kao potpora pri sjedanju u invalidska kolica.

Ako samostalno sjedanje nije moguće, sjedanje ili premještanje uvijek valja obaviti uz podršku pomagača. Osim toga, proizvođač nudi i pomagala za premještanje pri sjedanju, primjerice, klizne ploče.

## 7.3 Potpore za noge

### ⚠ UPOZORENJE

#### Smanjena visina od poda kod opcije „pokretanje odgurivanjem nogom”

Prevrtanje, pad zbog višenja na preprekama na tlu

- ▶ Uzmite u obzir da kod invalidskih kolica s opcijom „pokretanje odgurivanjem nogom”, ovisno o odabranoj postavci duljine potkoljenice i prednje visine sjedala, najmanja visina od poda može biti manja od **40 mm**.
- ▶ Prilagodite svoj način vožnje smanjenoj visini od poda i budite posebno oprezni pri prelaženju preko prepreka na tlu, npr. stuba, rubova nogostupa, pragova vrata.

Oslonci za noge služe za oslanjanje korisnikovih stopala.

Stručno osoblje prilagodilo je visinu oslonaca za stopala duljini korisnikove potkoljenice.

Stručno osoblje namjestilo je kut nagiba oslonca za stopala koji omogućuje udoban položaj mirovanja zglobova stopala.

Ovisno o narudžbi mogu biti montirani različiti tipovi oslonaca za noge te ostali pribor:

#### **Oslonac za noge s namjestivim kutom** (vidi sl. 8)

Dubina oslonaca za noge iznosi **160 mm**. Oslonac za noge može se preklopiti prema gore radi lakšeg sjedanja.

#### **Oslonac za noge, dvodijelni, s namjestivim kutom** (vidi sl. 9)

Svaki oslonac za noge može se pojedinačno preklopiti prema gore radi lakšeg sjedanja.

#### **Oslonac za noge, sklopiv prema gore** (vidi sl. 10)

Oslonac za noge omogućuje postavljanje noge u razne položaje pod kutom.

#### **Oslonac za amputirane noge** (vidi sl. 11)

Alternativa za montažu na oslonac za noge sklopiv prema gore.



### 7.3.1 Sklapanje oslonca za stopala prema gore i dolje

- 1) Oslonac za stopala uhvatite za rub pa sklopite prema gore ili dolje (vidi sl. 12).
- 2) **Samo kod oslonca za noge s jednodijelnim osloncem za stopala:** pripazite da se ležaj oslonca za stopala uglati u prihvat (vidi sl. 13).

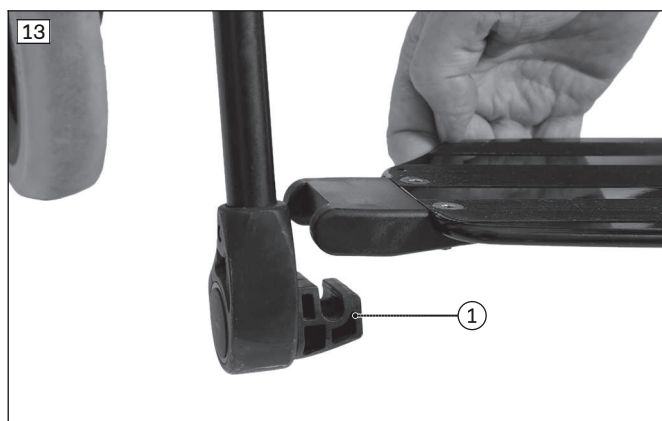

### 7.3.2 Skidanje i učvršćivanje vrpce za listove

Vrpca za listove pruža dodatnu potporu korisnikovim nogama. Istodobno sprečava klizanje stopala s oslonca za stopala u područje opasnosti. Vrpca za listove može se skinuti radi čišćenja.

#### Učvršćivanje vrpce za listove

- 1) Otvorite sve čičke.
- 2) Vrpca za listove provucite kroz ušicu oslonca za stopalo (vidi sl. 14, poz. 1).
- 3) Drugi kraj provucite kroz ušicu na zakretnom segmentu (vidi sl. 14, poz. 2; vidi sl. 15).
- 4) Namjestite duljinu i zatvorite čičak (bez slike).

#### Skidanje vrpce za listove

- 1) Otvorite čičak.

- 2) Vrpco za listove uklonite s cijevi okvira.

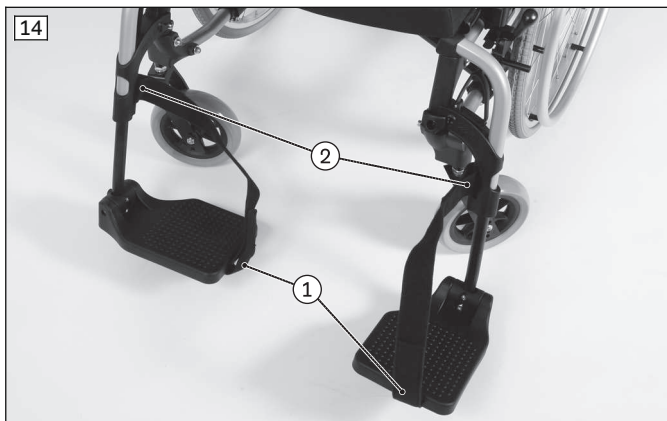

### 7.3.3 Skidanje i učvršćivanje oslonaca za noge

#### Skidanje dvodijelnog oslonca za noge s namjestivim kutom

- 1) Oslonac za stopala preklopite prema gore.
- 2) Zakretnu ručicu oslonca za noge pritisnite prema natrag (vidi sl. 16, poz. 1).
- 3) Oslonac za noge bočno zakrenite za **90°** prema van (vidi sl. 17, poz. 1) i izvucite prema gore (vidi sl. 17, poz. 2).

#### Postavljanje oslonca za noge s namjestivim kutom

- 1) Oslonac za noge držite bočno prema van za **90°** i zakretni ležaj utaknite u prihvat oslonca za noge (vidi sl. 17, poz. 2).
- 2) Oslonac za noge zakrećite u smjeru vožnje sve dok se ne uglavi.
- 3) Oslonac za stopala preklopite prema dolje.

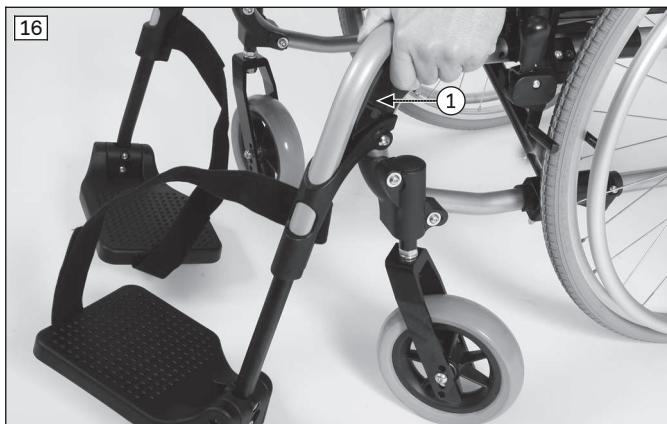

#### Skidanje oslonca za noge sklopivog prema gore / oslonca za amputirane noge

- 1) Aktivirajte okidnu polugu (vidi sl. 18, poz. 1).
- 2) Oslonac za noge bočno zakrenite za **90°** prema van (vidi sl. 18, poz. 2) i izvucite prema gore.

#### Postavljanje oslonca za noge sklopivog prema gore / oslonca za amputirane noge

- 1) Oslonac za noge držite bočno prema van za **90°** i zakretni ležaj utaknite u prihvat oslonca za noge (vidi sl. 19, poz. 1).
- 2) Oslonac za noge zakrećite u smjeru vožnje (vidi sl. 18, poz. 2) sve dok se ne uglavi.

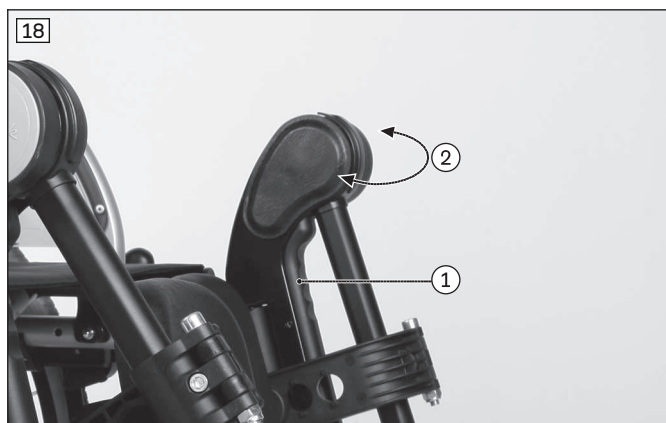

### 7.3.4 Prilagodba kuta oslonca za noge sklopivog prema gore

#### Zakretanje oslonca za noge prema dolje

- 1) Okidnu polugu okrenite do kraja prema gore (vidi sl. 20, poz. 1).
- 2) Istodobno oslonac za noge zakrenite prema dolje u željeni kut (vidi sl. 20, poz. 2).
- 3) Okidnu polugu okrenite natrag. Oslonac za noge samostalno se uglavljuje u sljedeći slobodan položaj.

#### Zakretanje oslonca za noge prema gore

- 1) Uхватite oslonac za noge pa ga povucite prema gore (vidi sl. 20, poz. 2).
- 2) Oslonac za noge otpustite kad dosegnete željeni kut. Oslonac za noge samostalno se uglavljuje.

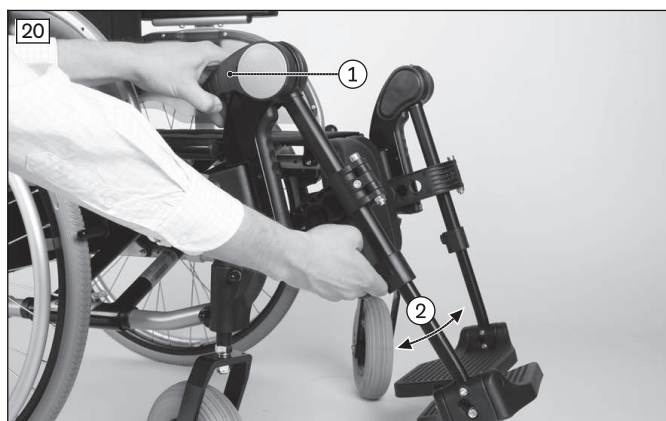

### 7.3.5 Namještanje oslonaca za noge

Ostala namještanja smije provoditi samo stručno osoblje.

## 7.4 Presvlaka sjedala i presvlaka naslona za leđa

#### ⚠ UPOZORENJE

##### Zapaljenje jastuka sjedala i jastuka naslona za leđa

Opekline zbog korisnikove pogreške

- ▶ Presvlaka sjedala i naslona za leđa kao i jastuk sjedala, jastuci i presvlake ispunjavaju normativne zahtjeve u pogledu niske zapaljivosti. Unatoč tome mogli bi se zapaliti u slučaju nestručnog ili neopreznog rukovanja vatrom.
- ▶ Sve izvore zapaljenja, posebice goruće cigarete, držite podalje.

#### ⚠ OPREZ

##### Trošenje presvlake sjedala i naslona za leđa

Gubitak funkcije uslijed nedopuštene ponovne uporabe

- ▶ Ako je presvlaka sjedala i naslona za leđa oštećena, odmah je dajte zamijeniti.



Proizvod je opremljen presvlakom sjedala i naslona. Presvlaka sjedala učvršćuje se na jastuk sjedala čičcima. Jastuk sjedala osigurava rasterećenje tijekom primjene invalidskih kolica. Odabralo ga je stručno osoblje u skladu s korisnikovim potrebama.

#### 7.4.1 Skidanje i učvršćivanje jastuka sjedala

- 1) Jastuk sjedala postavite na presvlaku sjedala i pritiskom na čičak / mekanu vunenu tkaninu učvrstite da ne klizi (vidi sl. 21).
- 2) Jastuk sjedala uklonite s presvlake sjedala radi uklanjanja čička.

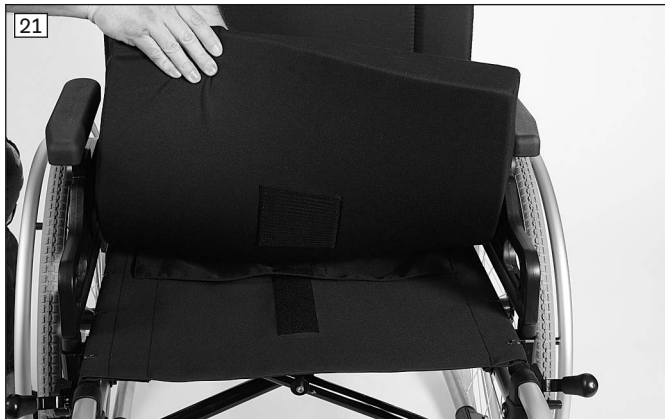

#### 7.4.2 Skidanje i učvršćivanje jastuka naslona za leđa

Jastuk naslona za leđa može se skinuti s invalidskih kolica radi čišćenja.

##### Skidanje jastuka naslona za leđa

- 1) Uklonite jastuk sjedala.
- 2) Otklopivi dio jastuka naslona za leđa skinite s presvlake sjedala (vidi sl. 22).
- 3) Jastuk naslona za leđa preklopite prema natrag i skinite s čičak-vrpce presvlake naslona za leđa (bez slike).

##### Učvršćivanje jastuka naslona za leđa

- 1) Rub jastuka naslona za leđa odostraga postavite na gornju čičak-vrpcu.
- 2) Jastuk naslona za leđa preklopite prema dolje i čičcima učvrstite na vrpce presvlake (vidi sl. 23).
- 3) Dio odvojivog dijela koji se može spojiti čičkom povucite prema naprijed i pričvrstite na presvlaku sjedala (vidi sl. 22).

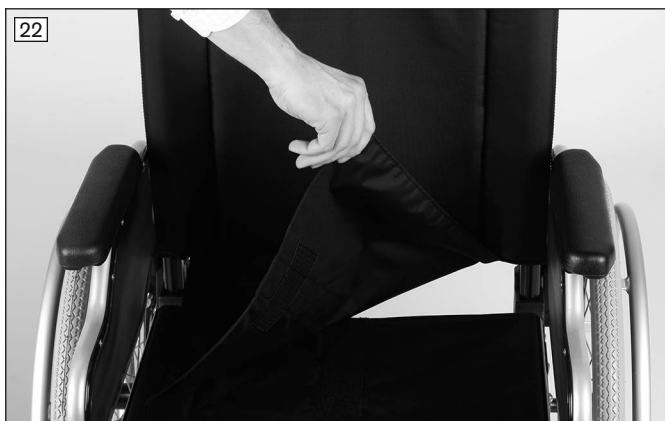

#### 7.5 Naslon za leđa

##### ⚠ UPOZORENJE

##### Pogrešno rukovanje namještanjem kuta nagiba naslona za leđa

Pad, prevrtanje zbog vožnje bez zaštite od prevrtanja

- ▶ Imajte na umu da se namještanjem kuta nagiba naslona za leđa mijenja težište. Namještanje kuta nagiba naslona za leđa rabite samo kad je aktivirana zaštita od prevrtanja.
- ▶ U cestovnom prometu vozite isključivo s okomitim naslonom za leđa.

Proizvod može biti opremljen krutim naslonom za leđa ili opcijski naslonom za leđa s namjestivim kutom.

### Opcija „namještanje kuta nagiba naslona za leđa 30°“

Kod ove se opcije nagib naslona za leđa može kontinuirano namještati od **90° do 120°**.

- 1) Povlačite uže deblokade naslona za leđa sve dok se ne oslobode uglavni svornjaci naprave za namještanje kuta nagiba (vidi sl. 24).
- 2) Naslon za leđa postavite u željeni položaj (vidi sl. 25).
- 3) Pustite uže. Pritom pazite da se uglavni svornjaci obostrano blokiraju.



## 7.6 Bočne stranice

### ⚠ OPREZ

#### Uklještenje na bočnim stranicama

Uklještenje, nagnječenje uslijed nedovoljnog opreza u područjima opasnosti

- ▶ Pazite na to da se ne uklješтите na bočnoj stranici ili dijelu okvira.

Bočne stranice štite korisnika i njegovu odjeću da se ne uprljaju.

Ako su na invalidska kolica montirani oslonci za ruke, dodatna su potpora korisnikovim podlakticama.

Invalidska kolica mogu biti opremljena različitim bočnim stranicama:

#### Bočna stranica „Standard“ (vidi sl. 26); bočna stranica Desk „stupnjevana“ (vidi sl. 27)

Nakon aktiviranja blokade bočne se stranice mogu zakrenuti prema natrag i ukloniti radi premještanja (vidi poz. 1).

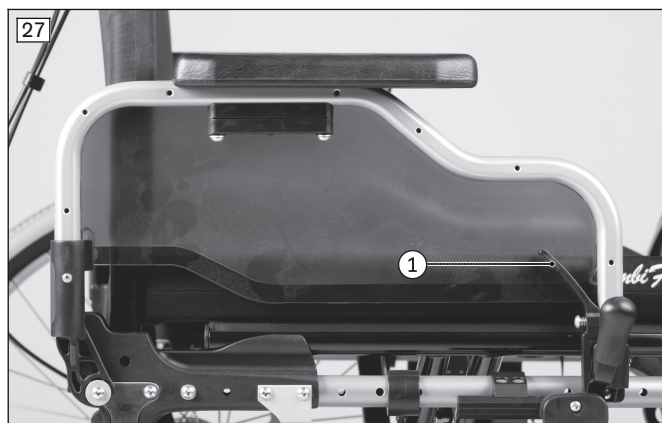

#### Bočna stranica namjestiva po visini (vidi sl. 28)

Nakon aktiviranja blokade bočne se stranice mogu zakrenuti prema natrag i ukloniti radi premještanja (vidi poz. 1). Dodatno se oslonac za ruke može bez alata namjestiti po visini.

#### Utična bočna stranica (vidi sl. 29)

Ove bočne stranice mogu se skinuti prema gore iz prihвата radi sjedanja i ustajanja (vidi poz. 1). Osim toga, oslonac za ruke može se namjestiti po visini.

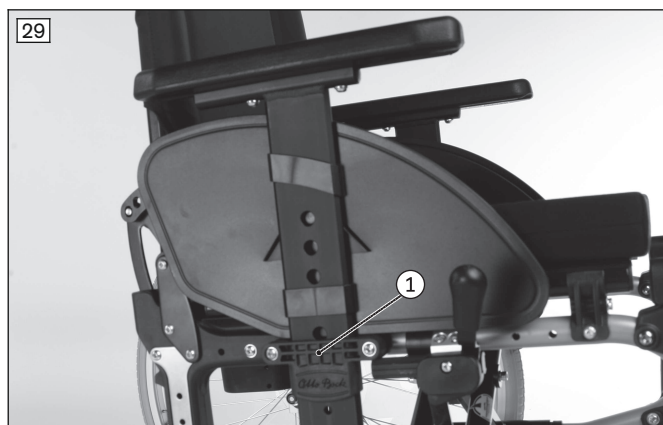
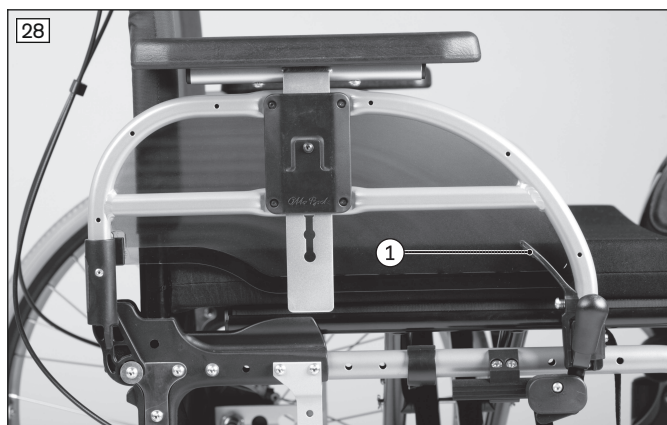

### 7.6.1 Preklapanje bočnih stranic

Bočne se stranice radi lakšeg sjedanja i prijevoza mogu preklopiti.

#### Zakretanje bočnih stranic „Standard”, „stupnjevane” i „namjestive po visini” prema gore

- 1) Pritisnite blokadu (primjer: vidi sl. 30, poz. 1).
- 2) Bočnu stranicu preklopite prema natrag oko rotacijske osi (vidi sl. 30, poz. 2).

#### Zakretanje bočnih stranic „Standard”, „stupnjevane” i „namjestive po visini” prema natrag

- 1) Bočnu stranicu preklopite prema naprijed.
- 2) Blokada se mora čujno uglaviti u prihvat bočne stranice.

**INFORMACIJA: Provjerite čvrst dosjed bočnih stranic u prihvat u bočne stranice.**

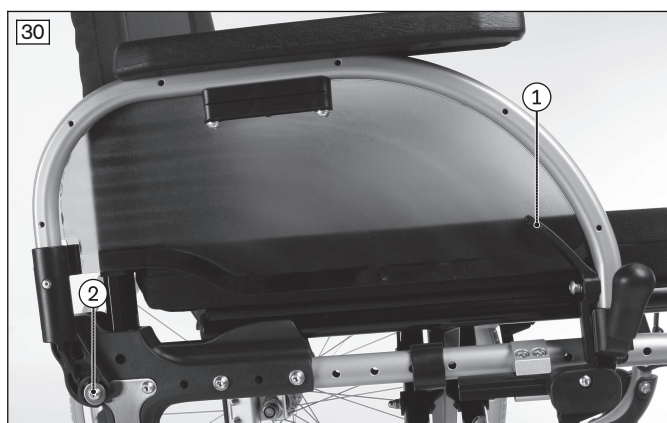

### 7.6.2 Namještanje visine oslonca za ruke

#### Bočna stranica „Standard”, bočna stranica Desk „stupnjevana”

Naknadna namještanja visine oslonca za ruke smije obavljati samo stručno osoblje.

#### Utična bočna stranica

- 1) Upušteni uglavni gumb pritisnite kemijskom olovkom ili odvijačem (vidi sl. 31).
- 2) Bočnu stranicu pomaknite u željeni položaj.

**OPREZ! Uglavni je gumb namjerno upušten kako bi se izbjeglo slučajno aktiviranje. Uglavni gumb uvijek aktivirajte nekim predmetom, nikad prstima.**

#### Bočna stranica namjestiva po visini

Visina oslonca za ruke može se bez alata namjestiti u razne položaje.

- 1) Uglavni gumb u okruglom otvoru utisnite do graničnika (vidi sl. 32).
- 2) Oslonac za ruke gurnite u željeni položaj.
- 3) Pustite uglavni gumb. Oslonac za ruke samostalno će se uglaviti.





### 7.6.3 Skidanje bočnih stranica

Bočne stranice mogu se ukloniti radi lakšeg sjedanja i prijevoza.

#### Skidanje bočnih stranica „Standard”, „stupnjevane” i „namjestive po visini”

- 1) Pritisnite blokadu (vidi gore).
- 2) Bočnu stranicu zakrećite prema natrag sve dok se ne nađe pod kutom od 45°.
- 3) Bočnu stranicu otpustite iz stražnjeg učvršćenja (vidi sl. 33, poz. 1) i izvucite ukoso prema natrag/gore (vidi sl. 33, poz. 2).

#### Postavljanje bočnih stranica „Standard”, „stupnjevane” i „namjestive po visini”

- 1) Bočnu stranicu utaknite u učvršćenje (vidi sl. 33, poz. 1).
- 2) Bočnu stranicu preklopite prema naprijed. Blokada se uglavljuje.

#### Uklanjanje/postavljanje utičnih bočnih stranica

- 1) Bočnu stranicu izvucite iz prihвата bočne stranice (vidi sl. 34, poz. 1/2).
- 2) Nakon sjedanja bočnu stranicu ponovno utaknite u prihvat bočne stranice.

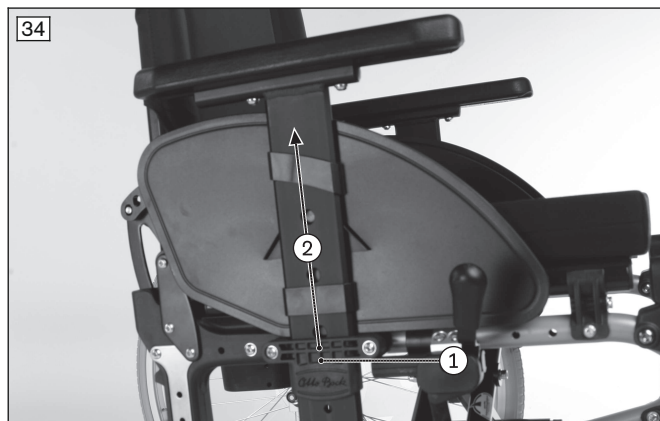
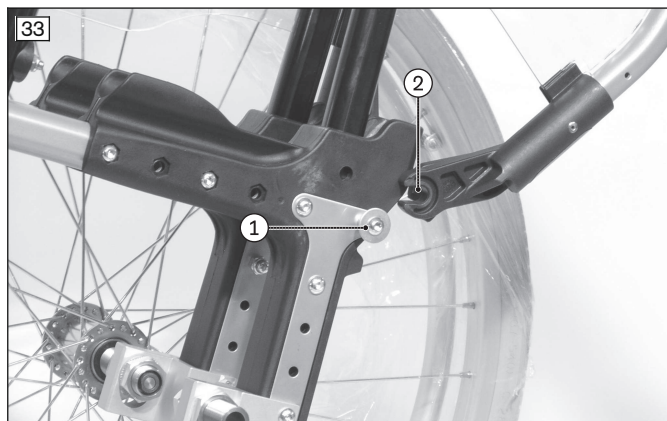

### 7.6.4 Namještanje oslonca za ruke s okretnom jedinicom

#### INFORMACIJA

Uvijek pazite da su blokadni zatici nakon pomicanja okretne jedinice sigurno uglavljeni.

Okretna jedinica omogućava individualno namještanje kuta i rotacijskog položaja oslonca za ruke. Osim toga, okretna jedinica preduvjet je za uporabu modularnog oslonca za podlakticu.

#### Namještanje kuta oslonca za ruke

- 1) Gumb za deblokadu povucite prema van (vidi sl. 35, poz. 1).
- 2) Oslonac za ruke podignite na prednjem kraju i namjestite željeni kut (vidi sl. 35, poz. 2).
- 3) Pustite gumb za deblokadu. Oslonac za ruke fiksira se u svojem položaju.

#### Namještanje rotacijskog položaja u koracima po 15°

- 1) Gumb za deblokadu povucite prema dolje (vidi sl. 36, poz. 1).

- 2) Oslonac za ruke postavite u željeni rotacijski položaj.
- 3) Pustite gumb za deblokadu. Oslonac za ruke fiksira se u svojem položaju.

#### Kontinuirano namještanje rotacijskog položaja

- 1) Gumb za deblokadu povucite prema dolje (vidi sl. 36, poz. 1).
- 2) Gumb za deblokadu okrenite za 90°. U tom se položaju oslonac za ruke može slobodno rotirati.
- 3) Oslonac za ruke postavite u željeni rotacijski položaj.
- 4) Pustite gumb za deblokadu. Oslonac za ruke fiksira se u svojem položaju.

#### Namještanje dubine oslonca za ruke

- 1) Otpustite imbus-vijke ispod oslonca za ruke (vidi sl. 36, poz. 2).
- 2) Oslonac za ruke pomaknite na željenu dubinu.
- 3) Ponovno pritegnite imbus-vijke ispod oslonca za ruke (vidi sl. 36, poz. 2).



## 7.7 Ručke za guranje

Ručke za guranje pratitelju olakšavaju guranje invalidskih kolica.

Neke izvedbe ručki za guranje mogu se visinom prilagoditi osobi koja gura kolica.

### 7.7.1 Namještanje visine ručki za guranje

Ručke za guranje invalidskih kolica (teleskopska ručka za guranje: vidi sl. 37; ručka za guranje namjestiva po visini, odvojiva: vidi sl. 38) mogu se prilagoditi po visini kako bi se pratitelju olakšalo guranje.

- 1) Otvorite steznu polugu.
  - 2) Ručku za guranje namjestite po visini.
  - 3) Čvrsto zatvorite steznu polugu.
- Obje ručke za guranje moraju biti namještene na jednaku visinu.



### 7.7.2 Skidanje ručki za guranje

Ručke za guranje namjestive po visini i odvojive mogu se, po potrebi, skinuti s cijevi naslona za leđa.

#### Skidanje/umetanje ručki za guranje

- 1) Otvorite steznu polugu (vidi sl. 39, poz. 1).

- 2) Pritisnite oprugu stativa (vidi sl. 39, poz. 2) pa ručku za guranje izvucite prema gore iz prilagodnika (vidi sl. 39, poz. 3).
  - 3) Za umetanje ponovno pritisnite oprugu stativa pa ručku za guranje umetnite u prilagodnik.
  - 4) Čvrsto zatvorite steznu polugu (vidi sl. 39, poz. 1).
- Obje ručke za guranje moraju biti učvršćene na jednakoj visini.



## 7.8 Stabilizacijska šipka

Stabilizacijska šipka između ručki za guranje povećava stabilnost invalidskih kolica kod posebnih opterećenja (vidi sl. 40). Treba je otvoriti prije sklapanja invalidskih kolica.

### Otvaranje stabilizacijske šipke

- 1) Otvorite zvjezdastu ručku na desnoj strani (vidi sl. 41, poz. 1).
- 2) Stabilizacijsku šipku preklopite prema dolje (vidi sl. 41, poz. 2).

### Zatvaranje stabilizacijske šipke

- 1) Stabilizacijsku šipku podižite prema gore sve dok otvor ne nalegne na vijak zvjezdaste ručke.
- 2) Rukom pritegnite zvjezdastu ručku.



## 7.9 Pogonski kotači

### ⚠ UPOZORENJE

#### Neispravna montaža odvojivih kotača

Prevrtanje, pad korisnika zbog kotača koji se otpuštaju

- ▶ Nakon svakog dograđivanja provjerite pravilan dosjed kotača koji se mogu skinuti. Utične osovine moraju biti čvrsto blokirane u prihvatima kotača.

**⚠ OPREZ**

**Posezanje u otvorene dijelove pogona**

Uklještenje, prignječenje uslijed pogrešnog rukovanja

- ▶ Kada pogonite proizvod, nemojte posezati između pogonskog kotača i ručne kočnice ili između pogonskog kotača i bočne stranice.
- ▶ Tijekom vožnje u proizvodu ne posežite među žbice pogonskog kotača koji se vrti.

**⚠ OPREZ**

**Nezadovoljavajuće gume**

Nezgodna/pad zbog lošeg prijanjanja, smanjenog djelovanja kočnice ili nezadovoljavajuće sposobnosti manevriranja

- ▶ Pazite na dovoljnu dubinu profila guma.
- ▶ Pogonske kotače zamijenite u slučaju oštećenja na gumama (kontaktna površina seže do **5 mm** na vanjskom rubu gume, pukotina) ili oštećenja na naplatku.

**⚠ OPREZ**

**Stvaranje topline pri kočenju obručima za pokretanje**

Opekline zbog nedovoljne zaštite šaka

- ▶ Pri vožnji većim brzinama nosite rukavice za invalidska kolica.

Obruči za pokretanje pogonskih kotača služe za pokretanje, kočenje i zaustavljanje invalidskih kolica te za upravljanje njima.

Pogonski kotači s utičnom osovinom mogu se skinuti s invalidskih kolica radi lakšeg prijevoza.

**7.9.1 Skidanje i postavljanje pogonskih kotača**

**⚠ OPREZ**

**Pogreška pri skidanju/postavljanju kotača**

Prevrtanje, pad zbog pogrešaka pri montaži

- ▶ Tijekom zamjene kotača korisnik ne smije sjediti u invalidskim kolicima.
- ▶ Pri zamjeni kotača postavite invalidska kolica na čvrstu podlogu.
- ▶ Pri zamjeni kotača osigurajte invalidska kolica od prevrtanja i kotrljanja.
- ▶ Ako pogonski kotač nije sigurno blokiran ili ima previše bočne zračnosti, odmah se obratite stručnom osoblju.

- 1) Otpustite ručnu kočnicu.
- 2) Prstima uhvatite žbice blizu glavčine.
- 3) Palcem pritisnite gumb utične osovine.
- 4) Skinite ili postavite pogonski kotač.

**Nakon postavljanja:** nakon što se gumb utične osovine otpusti, pogonski kotači ne bi se smjeli moći ukloniti.



**7.9.2 Zaštita žbica**

Zaštita žbica sprečava posezanje prstima u kotač koji se vrti.

## 7.10 Upravljački kotači i vilica upravljačkog kotača

### ⚠ UPOZORENJE

#### Zakazivanje upravljačkih kotača ili vilica upravljačkog kotača

Pad, teške ozljede zbog prevrtanja invalidskih kolica

- ▶ Redovito provjeravajte oštećenost upravljačkih kotača i vilica upravljačkog kotača.
- ▶ Redovito čistite i podmazujte osovine upravljačkog kotača i osovine s navojem na vilicama upravljačkog kotača, posebno kad se počnu teško vrtjeti.
- ▶ U slučaju trajne promjene ponašanja u vožnji obavijestite nadležno stručno osoblje.

### ⚠ OPREZ

#### Pogrešan položaj upravljačkog kotača pri naginjanju prema naprijed u invalidskim kolicima

Prevrtanje, pad uslijed pogrešnog položaja upravljačkih kotača

- ▶ Prije aktivnosti za koje je potrebno jako naginjanje prema naprijed u invalidskim kolicima (npr. pri vezanju cipela) valja povećati razinu sigurnosti stajanja invalidskih kolica.
- ▶ Za to invalidska kolica gurajte prema natrag sve dok se upravljački kotači ne okrenu prema naprijed.

Kombinacija upravljačkih kotača i vilica upravljačkih kotača osigurava pravocrtnu vožnju i siguran prolaz kroz zavoj.

Stručno osoblje odabralo je upravljačke kotače i vilice upravljačkih kotača u skladu s korisnikovim potrebama.

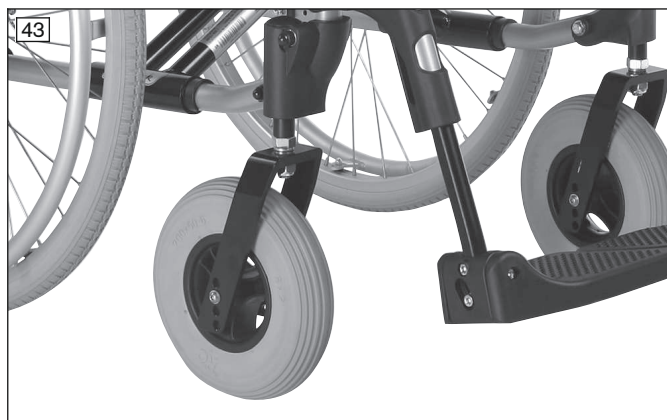

### 7.10.1 Postupanje u slučaju teškog okretanja

U slučaju teškog okretanja osovine upravljačkih kotača treba očistiti i podmazati.

#### Podmazivanje osovine upravljačkog kotača

- 1) Osovinu upravljačkog kotača između upravljačkog kotača i vilice upravljačkog kotača očistite od nečistoće (npr. kose) (vidi sl. 44, poz. 1).
- 2) Osovinu upravljačkog kotača između upravljačkog kotača i vilice upravljačkog kotača namažite s nekoliko kapi rijetkog ulja koje ne sadrži smolu (ulje za šivaće strojeve).





## 7.11 Kočenje

### ⚠ UPOZORENJE

#### Neprijemljiva uporaba ručne kočnice

Pad zbog iznenadnog kočenja, kotrljanje proizvoda, nagnječenje šaka

- ▶ Ručnu kočnicu ne rabite kao radnu kočnicu.
- ▶ Ručnu kočnicu uvijek rabite obostrano.
- ▶ Proizvod pri odlaganju na neravnom terenu ili pri premještanju (npr. ulasku u automobil) osigurajte aktiviranjem ručne kočnice.
- ▶ Kada pogonite proizvod, nemojte posezati između stražnjeg kotača i ručne kočnice.
- ▶ Pazite da je kočnica s koljenastom polugom pravilno namještena (razmak od gume maks. **5 mm**). Tlačni svornjak mora sigurno blokirati pogonski kotač u stanju mirovanja.
- ▶ Za naknadno prilagođavanje ručne kočnice obratite se stručnom osoblju koje je prilagodilo ovaj proizvod.

Ručne kočnice osiguravaju zaustavljena invalidska kolica od kotrljanja.

Ovisno o narudžbi mogu biti montirane različite vrste kočnica.

### 7.11.1 Uporaba ručnih kočnica

#### Aktiviranje/deaktiviranje kočnice s koljenastom polugom

- 1) Ručku kočnice s koljenastom polugom pritisnite prema naprijed (vidi sl. 45).  
→ Svornjak kočnice učvršćuje kotač.
- 2) Kočnu polugu povucite prema gore (vidi sl. 46).  
→ Kočna poluga oslobađa kotač.



### 7.11.2 Bujanj-kočnica

Bujanj-kočnice pratitelju omogućuju ugodno i sigurno kočenje aktiviranjem kočnih poluga na ručkama za guranje. Pri aktiviranju kočne poluge kočne obloge pritišću kočni bubanj.

Kada je kočna poluga otpuštena, pogonski se kotači mogu skinuti preko sustava utične osovine.

#### Aktiviranje/deaktiviranje bujanj-kočnice

- 1) Povucite ručicu kočnice (vidi sl. 47, poz. 1).
- 2) Ručicu kočnice po potrebi blokirajte dodatnom aktivacijom uglavnog zasuna (vidi sl. 47, poz. 2).
- 3) Ponovnom aktivacijom ručice kočnice ili pritiskom na uglavni zasun deaktivirajte kočnicu.

Kada je ručica kočnice otpuštena, pogonski se kotači mogu skinuti preko sustava utične osovine.



### 7.11.3 Kočnica s koljenastom polugom za korisnika i pratitelja

Ovom vrstom kočnice može upravljati i korisnik i pratitelj.

#### INFORMACIJA

- ▶ Korisnik upravlja kočnicom na način koji je ranije opisan za kočnicu s koljenastom polugom.
- ▶ Pratitelj upravlja kočnim polugama na način koji je ranije opisan za bubanj-kočnicu.

#### Aktiviranje/deaktiviranje od strane korisnika

- 1) Ručku kočnice s koljenastom polugom pritisnite prema naprijed (vidi sl. 48, poz. 1).  
→ Svornjak kočnice učvršćuje kotač (vidi sl. 48, poz. 2).
- 2) Kočnu polugu povucite prema gore (vidi sl. 48, poz. 1).  
→ Svornjak kočnice oslobađa kotač (vidi sl. 48, poz. 2).

#### Aktiviranje/deaktiviranje od strane pratitelja

- 1) Povucite kočnu polugu (vidi sl. 49, poz. 1).
- 2) Kočnu polugu blokirajte dodatnom aktivacijom uglavnog zasuna (vidi sl. 49, poz. 2).  
→ Svornjak kočnice učvršćuje kotač (vidi sl. 48, poz. 2).
- 3) Ponovnom aktivacijom kočne poluge ili pritiskom na uglavni zasun deaktivirajte kočnicu (vidi sl. 49, poz. 1/2).  
→ Svornjak kočnice oslobađa kotač (vidi sl. 48, poz. 2).

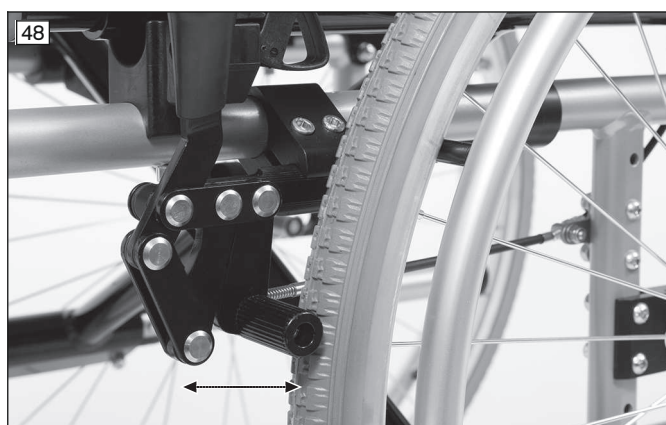

### 7.11.4 Uporaba produžetka kočne poluge

Opcija „utični produžetak kočne poluge” olakšava aktivaciju kočnice s koljenastom polugom. Produžetak kočne poluge može se preklopiti radi lakšeg premještanja u invalidska kolica. Produžetak kočne poluge učvršćen je gumenom vrpcom na kočnoj poluzi.

#### Skidanje/postavljanje produžetka kočne poluge

- 1) Ručku produžetka kočne poluge skinite povlačenjem prema naprijed ili prema gore (vidi sl. 50).
- 2) Produžetak kočne poluge preklopite prema naprijed ili ustranu.
- 3) Za postavljanje povucite ručku produžetka kočne poluge pa produžetak kočne poluge ponovno natakните na kočnu polugu.





## 7.12 Pojas za zdjelicu (pojas sjedala)

### ⚠ OPREZ

#### Pogrešno namješten pojas za zdjelicu

Neispravno držanje, neudobnost, pad korisnika zbog pogrešne montaže / pogrešnih postavki

- ▶ Zadržite postavke stručnog osoblja. U slučaju problema s postavkama (nezadovoljavajući položaj sjedala) obratite se stručnom osoblju koje je prilagodilo ovaj proizvod.
- ▶ Pojas za zdjelicu mora nalijegati čvrsto, ali ne prečvrsto kako se korisnik ne bi ozlijedio. Između pojasa i natkoljenice mora biti moguće udobno gurnuti dva prsta.
- ▶ Provjeru postavki sustava pojaseva obavljajte redovito te po potrebi poduzmite prilagodbu u skladu s korisnikovim rastom ili zbog promjena u tijeku bolesti ili promijenjene odjeće.

Pojas za zdjelicu (pojas sjedala) osigurava korisnika od klizanja te podržava utvrđeni položaj.

Stručno ga osoblje po potrebi montira na proizvod i prilagođava korisnikovim potrebama.

Informacije o naknadnoj kupnji i pričvršćivanju dobit ćete od stručnog osoblja koje vam je predalo proizvod.

#### Uporaba pojasa za zdjelicu

- 1) Otvorite kopču pojasa.
- 2) Korisnika postavite u uspravan sjedeći položaj od 90° (ako je fiziološki moguće). Pripazite da leđa naliježu na jastuk naslona za leđa (ako je fiziološki moguće).
- 3) Zatvorite kopču pojasa.
- 4) Pojas za zdjelicu morao bi se nalaziti pod kutom od oko 60° u odnosu na sjedište. Vrpca pojasa morala bi prolaziti od zdjelične kosti preko natkoljenica (vidi sl. 51).

#### Moguće pogreške

- Pojas za zdjelicu naliježe kod korisnika iznad zdjelice u području mekog dijela trbuha.
- Korisnik ne sjedi uspravno u sjedalu.
- Prelabavo postavljanje pojasa za zdjelicu uzrokuje klizanje/ispadanje korisnika prema naprijed.
- Pri montaži/ugađanju pojas za zdjelicu provede se preko dijelova sustava sjedala (npr. preko oslonaca za ruke ili pelota na sjedalu). Tako pojas za zdjelicu gubi funkciju pridržavanja.

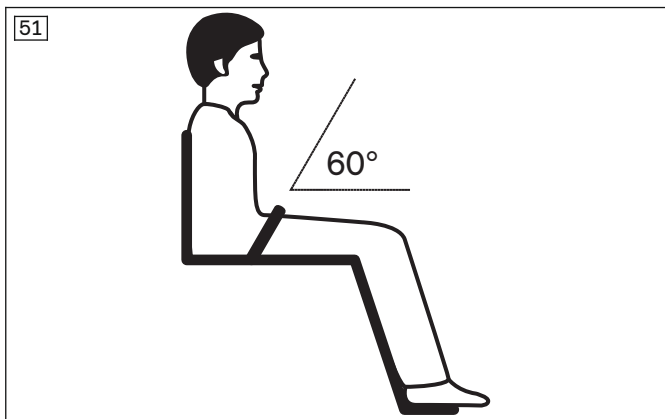

## 7.13 Zaštita od prevrtanja / njišuća zaštita od prevrtanja

### ⚠ UPOZORENJE

#### Pogrešno namještena zaštita od prevrtanja

Pad uslijed pogrešno namještene zaštite od prevrtanja

- ▶ Zaštitu od prevrtanja smije namještati samo stručno osoblje.

### ⚠ UPOZORENJE

#### Pogrešno namještena zaštita od prevrtanja

Prevrtanje, pad korisnika uslijed pogrešnog rukovanja proizvodom

- ▶ Ako pri savladavanju stuba pomaže pratitelj, on mora prethodno deaktivirati zaštitu od prevrtanja tako da se pri transportu ne može spustiti na stube.
- ▶ Nakon što su stube savladane, pratitelj mora ponovno aktivirati zaštitu od prevrtanja.

### 7.13.1 Zaštita od prevrtanja

### ⚠ UPOZORENJE

#### Neaktivirana zaštita od prevrtanja

Prevrtanje, pad korisnika uslijed pogrešnog rukovanja sigurnosnom napravom

- ▶ Prije vožnje preko prepreka i na nagibima uvjerite se da je montirana zaštita od prevrtanja aktivirana.
- ▶ Zaštita od prevrtanja mora se čujno uglaviti prije uporabe. Neka korisnik ili pratitelj provjeri čvrst dosjed.
- ▶ Osobama s amputiranim natkoljenicama i neiskusnim korisnicima izričito se preporučuje uporaba zaštite od prevrtanja.

Zaštita od prevrtanja pri prelaženju preko prepreka i na kosinama sprječava prevrtanje invalidskih kolica prema na-trag.

Zaštita od prevrtanja namještena je tako da je od poda odignuta najviše **50 mm** i da kotačići zaštite od prevrtanja strše barem potpuno preko najvećeg promjera pogonskog kotača.

Montirana zaštita od prevrtanja uvijek mora biti aktivirana.

Ako preko prepreka (npr. stuba i nespuštenih rubnika) prelazite **prema gore**, kotačiće zaštite od prevrtanja spusti-te na tlo.

Ako preko prepreka (npr. stuba i nespuštenih rubnika) prelazite **prema dolje**, korisnik ili pratitelj moraju deaktivi-rati zaštitu od prevrtanja kako se ne bi oštetila.

#### Aktiviranje

- 1) Utisnite gumb na gornjem dijelu cijevi zaštite od prevrtanja (vidi sl. 52, poz. 1).
  - 2) Zaštitu od prevrtanja zakrenite prema dolje za **180°** (vidi sl. 52, poz. 2).
  - 3) Pustite neka se gumb uglavi na svojem mjestu.
- Zaštita od prevrtanja aktivirana je.

#### Deaktiviranje

- 1) Utisnite gumb na gornjem dijelu cijevi zaštite od prevrtanja (vidi sl. 52, poz. 1).
  - 2) Zaštitu od prevrtanja zakrenite prema gore za **180°** (vidi sl. 52, poz. 2).
  - 3) Pustite neka se gumb uglavi na svojem mjestu.
- Zaštita od prevrtanja deaktivirana je.

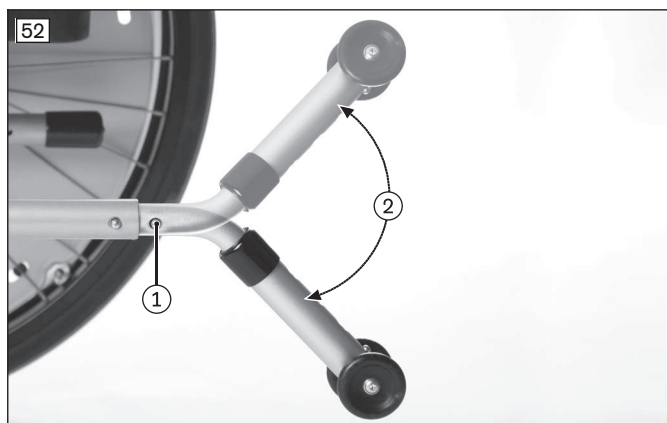

### 7.13.2 Njišuća zaštita od prevrtanja

**⚠ OPREZ**

**Pogrešno svladavanje prepreka**

Prevrtanje, pad korisnika uslijed pogrešnog rukovanja

- ▶ Preko prepreka (stuba, rubova nogostupa) nikada nemojte prelaziti ukoso. Prepreke uvijek prelazite ravno (pod kutom od 90°).

Njišuća zaštita od prevrtanja omogućuje sigurno svladavanje pragova vrata i spuštenih nogostupa bez pomoćnika. Ona osigurava invalidska kolica od prevrtanja te se pri svladavanju prepreke samostalno zakreće prema natrag.

Njišuća zaštita od prevrtanja namještena je tako da je od poda odignuta **pribl. 20 do 30 mm (najviše 50 mm)** i da vanjski krak njihala strši preko najvećeg promjera gume.

**Svladavanje pragova / spuštenih nogostupa**

Za svladavanje pragova vrata i spuštenih nogostupa krakovi njišuće zaštite od prevrtanja trebali bi slobodno visjeti u smjeru poda (vidi sl. 53).

U slučaju svladavanja prepreke uzbrdo krakovi njihala sjedaju na tlo i sprečavaju prevrtanje prema natrag (vidi sl. 54).

U slučaju svladavanja prepreke nizbrdo prednji krak njihala mora stršati preko ruba prepreke kako bi se njihalo moglo zakrenuti ustranu.

Daljnijim guranjem invalidskih kolica (prema naprijed/natrag) njihalo se okreće oko svoje osi (vidi sl. 55, poz. 1). Nakon svladavanja prepreke njihalo se zakreće natrag u početni položaj.





### Svladavanje stuba / rubova nogostupa

Pri svladavanju nespuštenih rubova nogostupa i stuba pratitelj mora deaktivirati njišuću zaštitu od prevrtanja prije nagnjanja invalidskih kolica kako se njišuća zaštita od prevrtanja ne bi oštetila (vidi sl. 56).

### Deaktiviranje

- 1) Vijak s krilatom glavom (vidi sl. 57, poz. 1) okrenite iz zone njihanja (vidi sl. 57, poz. 3).
  - 2) Njihalu zakrenite prema gore za **180°**.
  - 3) Zatim vijak s krilatom glavom zavrnite na sredini zone blokiranja (vidi sl. 57, poz. 2).
- Zaštita od prevrtanja je deaktivirana i prepreka se može svladati prema naprijed/natrag.

### Aktiviranje

- 1) Otpustite vijak s krilatom glavom na njihalu (vidi sl. 57, poz. 1).
  - 2) Njišuću zaštitu od prevrtanja zakrenite prema dolje za **180°** (bez slike).
- Njišuća zaštita od prevrtanja aktivirana (vidi sl. 53).

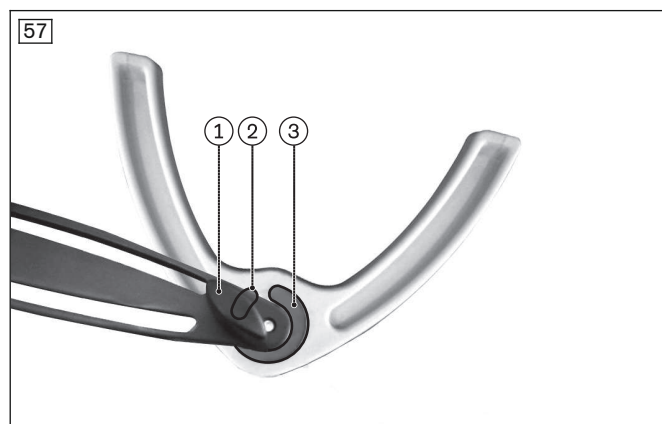

## 7.14 Tranzitni kotačići

### ⚠ OPREZ

#### Kočnica s koljenastom polugom kada su pogonski kotači skinuti

Prevrtanje, pad uslijed gubitka funkcije kočnice s koljenastom polugom

- Imajte na umu da invalidska kolica s tranzitnim kotačićima može zakočiti samo pratitelj.

### ⚠ OPREZ

#### Pogrešno namještena visina

Prevrtanje, pad zbog ukošenog položaja proizvoda

- Visinu uvijek jednako namjestite na objema stranama.

Tranzitni kotačići omogućuju prolaženje kroz vrlo uske prolaze (npr. u vlaku ili zrakoplovu).

Tranzitni kotačići rabe se umjesto pogonskih kotača. Za pomicanje je potreban pratitelj koji gura kolica.

### Uporaba tranzitnih kotačića

> Prije uporabe provjerite jesu li tranzitni kotačići namješteni na jednaku visinu.

1) Skinite pogonske kotače.

Uvijek kada je to moguće, korisnik invalidskih kolica pritom ne bi trebao sjediti u njima. Ako je korisnik u invalidskim kolicima, postupite na sljedeći način:

2) Prvi pratitelj pridržava invalidska kolica u stabilnom položaju pri čemu se pogonski kotači moraju rasteretiti jedan za drugim.

3) Drugi pratitelj pažljivo skida prvi, a zatim drugi pogonski kotač.

→ Invalidska se kolica mogu gurati na tranzitnim kotačićima.



### 7.15 Držak štapa s čičak-trakom

Držak štapa s čičak-trakom omogućuje nošenje pomagala za hodanje na invalidskim kolicima.

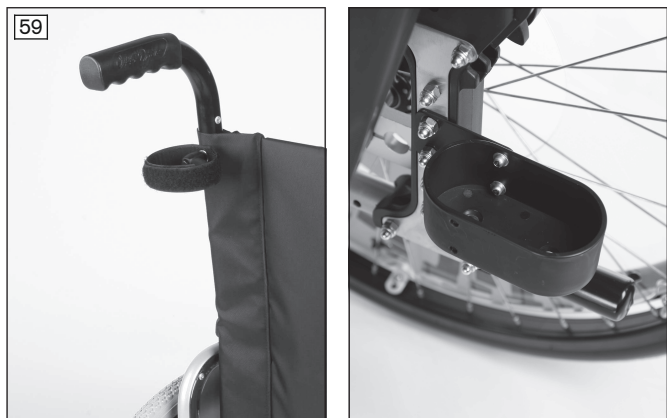

### 7.16 Naslon za glavu

Naslone za glavu / ovratnici ili nasloni za glavu pružaju potporu glavi kod raznih indikacija teškog invaliditeta. Nasloni za glavu / ovratnici ili nasloni za glavu izrađeni su od poliuretanske pjene i mogu se čistiti blagim sapunom i vodom.

Stručno ga osoblje po potrebi montira na proizvod i prilagođava korisnikovim potrebama.

Naslon za glavu može se skinuti s invalidskih kolica radi prijevoza.

#### Skidanje naslona za glavu

1) Otvorite steznu polugu (vidi sl. 60, poz. 1).

2) Izvucite cijev za prilagođavanje s naslonom za glavu (vidi sl. 60, poz. 2).

#### Učvršćivanje naslona za glavu

1) Cijev za prilagođavanje s naslonom za glavu gurnite do graničnika u steznu obujmicu (vidi sl. 60, poz. 2/3).

2) Pritegnite steznu polugu (vidi sl. 60, poz. 1).



## 7.17 Stolić za kolica

### ⚠ OPREZ

#### Pogrešna postavka

Uklještenje, nagnjećenje uslijed preuskih postavki

- ▶ Pri guranju proizvoda nemojte uklještititi korisnika.

### ⚠ OPREZ

#### Vožnja s predmetima na ploči stolića

Ozljede zbog nepričvršćenih predmeta

- ▶ Prije vožnje uklonite sve predmete s ploče stolića za kolica.

### ⚠ OPREZ

#### Pratitelji pogrešno podižu

Prevrtanje, pad korisnika uslijed podizanja za sastavne dijelove koji se mogu skinuti

- ▶ Stolić za kolica ne smije se rabiti za podizanje proizvoda.

### NAPOMENA

#### Preopterećenje

Oštećenje proizvoda pogrešnom primjenom

- ▶ Stolić za kolica ne opterećujte teškim predmetima.
- ▶ Osobe ne smiju stajati na stoliću za kolica niti se na njega naslanjati.

Stolić za kolica služi kao površina za odlaganje za vrijeme obroka, rada i igre. Budući da je proziran, moguće je kontrolirati noge i ispraviti držanje.

Stolić za kolica mora se skinuti prije uporabe u vozilu za prijevoz osoba ograničene mobilnosti.

#### Postavljanje/skidanje stolića za kolica

1) Stolić za kolica gurnite na oslonce za ruke.

2) Stolić za kolica skinite s oslonaca za ruke.

Pritom stolić za kolica uvijek pomičite paralelno s osloncima za ruke kako biste izbjegli nagnjanje.





### 7.18 Ostale opcije

Proizvod može biti opremljen ostalom dodatnom opremom:

- kliničkim kompletom za montažu
- kompletom za montažu za učvršćivanje naslona za glavu
- bočnim torakalnim potporama (primjenjivo samo s prilagodljivom presvlakom naslona za leđa)
- jastukom sjedala iz aktualnog asortimana jastuka sjedala.

### 7.19 Demontaža i prijevoz

#### NAPOMENA

##### Deformacija sklopljenog proizvoda

Oštećenje proizvoda, problemi pri rasklapanju uslijed nedopuštenog opterećenja

- ▶ Na sklopljeni proizvod nikada nemojte stavljati teške predmete.

#### INFORMACIJA

- ▶ Invalidska kolica prevozite u vozilima u sklopljenom stanju te, ako je potrebno, sa skinutim kotačima i osloncima za noge.
- ▶ Invalidska kolica zrakoplovom prevozite u skladu s odredbama IATA-e (International Air Transport Association) i pojedinog zrakoplovnog poduzeća. Obavijestite zrakoplovno poduzeće nekoliko dana prije leta. Ako je potrebno, za opisivanje ograničenja mobilnosti koristite se kodovima SSR (Special Service Request). Možete ih istražiti, npr. na internetu.

Invalidska kolica valja pripremiti za prijevoz osobnim automobilom.

- 1) Oslonci za stopala preklopite prema gore (vidi stranicu 17).
- 2) Oslonci za noge zakrenite ustranu, uklonite i odložite (vidi stranicu 18).
- 3) **Po potrebi:** jastuk sjedala odvojite od spoja čičkom / mekanom vunenom tkaninom (vidi stranicu 20).
- 4) Presvlakom sjedala povlačite prema gore sve dok se invalidska kolica ne sklope (vidi sl. 62).
- 5) Zatvorite vrpce za učvršćenje sklopljenih kolica (vidi sl. 63).
- 6) Skinite pogonske kotače (vidi stranicu 26).
- 7) Demontirana invalidska kolica spremite u prijevozno sredstvo.





## 7.20 Primjena u vozilima za prijevoz osoba ograničene mobilnosti

### 7.20.1 Start M6 Junior

#### **⚠ UPOZORENJE**

##### **Primjena u vozilima za prijevoz osoba ograničene mobilnosti**

Teške ozljede pri nesrećama zbog pogrešne primjene

- ▶ Uvijek se najprije koristite sjedalima i sustavima za zadržavanje osoba u vozilu za prijevoz osoba ograničene mobilnosti. Samo su tada putnici optimalno zaštićeni u slučaju nesreće.
- ▶ Uz uporabu sigurnosnih elemenata koje nudi proizvođač te uporabu prikladnih sustava za učvršćenje i zadržavanje osoba proizvod možete rabiti kao sjedalo u vozilu za prijevoz osoba ograničene mobilnosti. Poblježe informacije nalaze se i u brošuri s narudžbenim brojem 646D158.
- ▶ Proizvodom uvijek vozite samo jednu osobu.
- ▶ Proizvod u vozilu za prijevoz osoba ograničene mobilnosti načelno rabite samo kada je naslon za leđa u okomitom položaju.
- ▶ Pridržavajte se ograničenja po pitanju montiranih opcija (vidi stranicu 41).

#### **⚠ UPOZORENJE**

##### **Zabranjena primjena sustava pojaseva kao sustava za zadržavanje osoba u vozilu za prijevoz osoba ograničene mobilnosti**

Teške ozljede zbog pogrešnog rukovanja proizvodom

- ▶ Pojaseve i pomagala za pozicioniranje koji se nude s proizvodom ni u kom slučaju nemojte rabiti kao dio sustava za zadržavanje osoba pri prijevozu u vozilu za prijevoz osoba ograničene mobilnosti.
- ▶ Imajte na umu da pojasevi i pomagala za pozicioniranje koji se nude s proizvodom služe samo kao dodatna stabilizacija osobe koja sjedi u proizvodu.

#### **⚠ UPOZORENJE**

##### **Nedopušten prijevoz putnika s aktiviranim namještanjem kuta nagiba naslona za leđa**

Gubitak sigurnog držanja u proizvodu zbog korisnikove pogreške

- ▶ Pobrinite se da tijekom prijevoza putnik sjedi približno uspravno.
- ▶ Ako postoji namještanje kuta nagiba naslona za leđa, prije početka vožnje namjestite naslon za leđa u približno okomiti položaj.
- ▶ Provjerite blokadu na obje strane.

Proizvođač je testirao proizvod prema normi ISO 7176-19 te se smije upotrebljavati kao sjedalo u vozilima za prijevoz osoba ograničene mobilnosti uz pridržavanje uvjeta navedenih u nastavku.

Tijekom prijevoza u vozilu za prijevoz osoba ograničene mobilnosti proizvod mora biti dovoljno osiguran. Na sljedećim je slikama prikazan primjer sidrenja u vozilu.

Proizvođač nije odgovoran za upotrijebljene sustave za učvršćenje. Valja osigurati da se upotrebljavaju samo sustavi za učvršćenje koji odgovaraju zakonskim propisima i koji su konstruirani za ukupnu težinu proizvoda s korisnikom.

Transportna težina osobe koju se prevozi u vozilu za prijevoz osoba ograničene mobilnosti odgovara maksimalno dopuštenoj korisnikovoj težini (vidi stranicu 45).

### 7.20.1.1 Potrebna dodatna oprema

Za primjenu proizvoda kao sjedala za prijevoz u vozilu za prijevoz osoba ograničene mobilnosti valja montirati dodatni pribor:

- komplet za učvršćenje 481S00=SK030
- alternativno: 4 kružna remena (npr. proizvođača Q'STRAIT ili Unwin Safety Systems koji su ispitani prema normi ISO 10542-1).

Poblize informacije o dodatnom priboru dobit ćete od stručnog osoblja koje je prilagodilo invalidska kolica.

### 7.20.1.2 Uporaba proizvoda u vozilu

#### ⚠ UPOZORENJE

##### Pozicioniranje u vozilima za prijevoz osoba ograničene mobilnosti

Teške ozljede pri nesrećama zbog pogrešne primjene

- ▶ Pozicioniranje proizvoda u vozilu za prijevoz osoba ograničene mobilnosti smije obavljati samo kvalificirano stručno osoblje.
- ▶ Kada se rabi kao sjedalo u vozilu za prijevoz osoba ograničene mobilnosti, proizvod treba uvijek okrenuti prema naprijed.
- ▶ Uputite stručno osoblje u pričvrstne točke na vašem proizvodu koje su navedene u nastavku.

#### ⚠ UPOZORENJE

##### Nedostatna zaštita pri prijevozu

Gubitak sigurnog držanja zbog nepridržavanja pravila o prijevozu

- ▶ Obratite pozornost na sljedeće napomene o pravilnoj zaštiti pri prijevozu u vozilu za prijevoz osoba ograničene mobilnosti.
- ▶ Po potrebi uputite stručno osoblje u sljedeće napomene.

### Općenite napomene o pravilnoj zaštiti pri prijevozu korisnika u vozilu za prijevoz osoba ograničene mobilnosti

- Pojaseve sustava za zadržavanje osoba valja uvijek provesti uz korisnikovo tijelo. Pojasevi ne smiju prelaziti preko bočnih stranica i kotača (vidi sl. 64, poz. 2).
- Pojas za ramena mora uvijek prelaziti preko korisnikovih ramena (vidi sl. 64, poz. 1).
- Vrpca pojasa mora ravno nalijegati na korisnikovo tijelo.

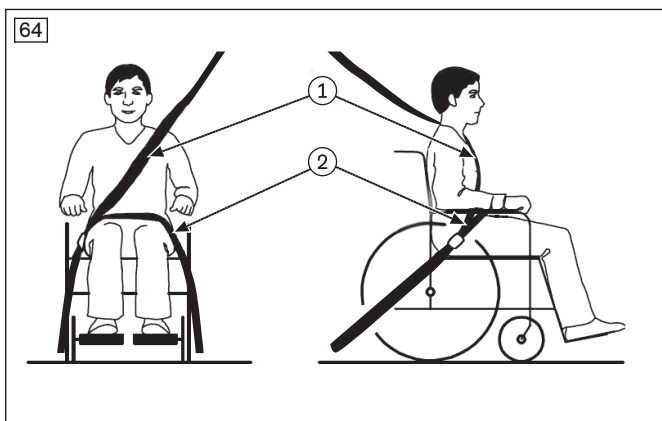

### 7.20.1.2.1 Primjena s kompletom za učvršćenje

#### Osiguravanje proizvoda u vozilu za prijevoz osoba ograničene mobilnosti

Invalidska kolica osiguravaju se u vozilu za prijevoz osoba ograničene mobilnosti s pomoću kompleta za učvršćenje. Točke učvršćenja označene su naljepnicama. Naljepnice pokazuju gdje korisnik mora objesiti kukice sustava sigurnosnih pojaseva:

- 1) Proizvod pozicionirajte u vozilu za prijevoz osoba ograničene mobilnosti. Za poblize informacije vidi pogl. 5 brošure „Prijevoz osoba ograničene mobilnosti”, narudžbeni broj 646D158.
- 2) Kukicu remena za pridržavanje invalidskih kolica u vozilu zakvačite sprijeda i straga na učvrstne ušice pa zategnite što je više moguće (vidi sl. 65).  
→ Proizvod s ispravno postavljenim učvrstnim pojasevima (vidi sl. 66).



### Napomene o pravilnoj zaštiti pri prijevozu korisnika u vozilu za prijevoz osoba ograničene mobilnosti

- Obratite pozornost i na odlomak „Općenite napomene o pravilnoj zaštiti pri prijevozu korisnika u vozilu za prijevoz osoba ograničene mobilnosti“.
- Propisano je postavljanje sustava za zadržavanje osoba u vozilu za prijevoz osoba ograničene mobilnosti. Ako su invalidska kolica opremljena kompletno za učvršćenje (prilagodnikom naprave za osiguranje), sustav za zadržavanje osoba u tri točke učvršćuje se u vozilu za prijevoz osoba ograničene mobilnosti na sljedeći način:
  - Pojas za zdjelicu sustava za zadržavanje osoba stručno osoblje u pravilu učvršćuje lijevo i desno na točku učvršćenja / spojni čavlič prilagodnika naprave za osiguranje.
  - Pojas za ramena sustava za zadržavanje osoba u pravilu je montiran na stup vozila i stručno ga osoblje učvršćuje na za to predviđenu točku učvršćenja / spojni čavlič na pojasu za zdjelicu.

### Postavljanje sigurnosnog sustava integranog u vozilo za prijevoz osoba ograničene mobilnosti

- 1) Krajeve pojasa za pridržavanje zdjelice provucite od strane sjedala prema van (vidi sl. 67).
- 2) Krajeve pojasa za pridržavanje zdjelice objesite na točku učvršćenja / spojni čavlič (vidi sl. 68).
- 3) Pojas za ramena osigurajte na predviđenoj točki učvršćenja / spojnom čavliču (bez slike).
  - Pojas za pridržavanje zdjelice provučen je i učvršćen.
  - Pojas prolazi između bočne stranice i jastuka sjedala.



#### 7.20.1.2.2 Primjena s kružnim remenima

##### Osiguravanje proizvoda u vozilu za prijevoz osoba ograničene mobilnosti

Invalidska kolica osiguravaju se u vozilu za prijevoz osoba ograničene mobilnosti s pomoću 4 kružna remena na koje se učvršćuju remeni za pridržavanje invalidskih kolica u vozilu.

Točke učvršćenja kružnih remena označene su naljepnicama (primjer). Naljepnice pokazuju gdje korisnik mora postaviti kružne remene oko cijevi okvira:

- Naljepnice za označavanje prednjih točaka učvršćenja nalaze se iznad prihvata upravljačkog kotača: vidi sl. 69.
- Naljepnice za označavanje stražnjih točaka učvršćenja nalaze se na središnjoj jedinici iza donjeg kraja cijevi naslona za leđa: vidi sl. 70.



### Učvrščivanje kružnih remena

- 1) Proizvod pozicionirajte u vozilu za prijevoz osoba ograničene mobilnosti. Za poblize informacije vidi pogl. 5 brošure „Prijevoz osoba ograničene mobilnosti“, narudžbeni broj 646D158.
- 2) **Prednje točke učvršćenja:** ovisno o duljini, jedanput ili dvaput omotajte po jedan kružni remen lijevo i desno na označenom mjestu oko cijevi okvira (primjer: vidi sl. 71, poz. 1).
- 3) Kukicu remena za pridržavanje invalidskih kolica u vozilu objesite na kružni remen (vidi sl. 71, poz. 2).
- 4) **Stražnje točke učvršćenja:** omotajte po jedan kružni remen lijevo i desno na označenom mjestu oko cijevi naslona za leđa (primjer: vidi sl. 72, poz. 1).
- 5) Kukicu remena za pridržavanje invalidskih kolica u vozilu objesite na kružni remen (vidi sl. 72, poz. 2).
- 6) Remene za pridržavanje invalidskih kolica u vozilu sprijeda i straga zategnite što je više moguće.  
→ Proizvod s ispravno postavljenim učvršnim pojasevima (vidi sl. 73).

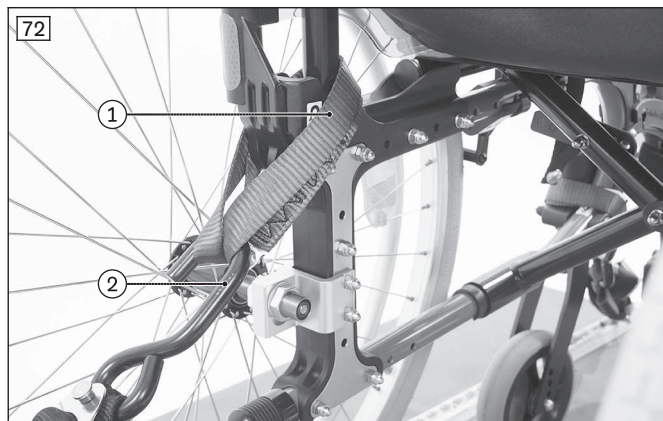
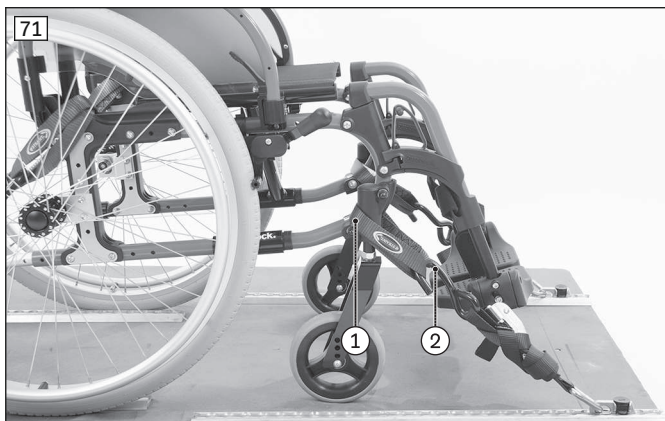

### Napomene o pravilnoj zaštiti pri prijevozu korisnika u vozilu za prijevoz osoba ograničene mobilnosti

- Obratite pozornost i na odlomak „Općenite napomene o pravilnoj zaštiti pri prijevozu korisnika u vozilu za prijevoz osoba ograničene mobilnosti“.



- Propisano je postavljanje sustava za zadržavanje osoba u vozilu za prijevoz osoba ograničene mobilnosti. Sustavi za zadržavanje osoba u vozilu za prijevoz osoba ograničene mobilnosti ne smiju se pričvršćivati na invalidska kolica. Prihvat u tri točke mora u potpunosti biti pričvršćen na vozilo:
  - Pojas za zdjelicu sustava za zadržavanje osoba u pravilu se učvršćuje straga na podu vozila s pomoću namotača pojasa ili uvlačka (zatezača pojasa).
  - Pojas za ramena sustava za zadržavanje osoba u pravilu je montiran na stup vozila i stručno ga osoblje učvršćuje na za to predviđenu točku učvršćenja / spojni čavlic na pojasu za zdjelicu.

### Postavljanje sigurnosnog sustava integriranog u vozilo za prijevoz osoba ograničene mobilnosti

- 1) **Preporuka:** bočne stranice preklopite prema natrag.
- 2) Po jedan kraj pojasa za pridržavanje zdjelice utaknite od strane sjedala prema van.
- 3) Krajeve pojasa za pridržavanje zdjelice učvrstite na podu vozila na prethodno opisan način.
- 4) Pojas za ramena osigurajte iznad i iza korisnika.
- 5) Bočne stranice ponovno preklopite prema naprijed.
  - Pojas za pridržavanje zdjelice provučen je i učvršćen.
  - Pojas prolazi između bočne stranice i jastuka sjedala.

#### 7.20.1.3 Ograničenja pri uporabi

##### **⚠ UPOZORENJE**

##### **Primjena proizvoda s određenim postavkama odnosno dograđenim opcijama**

Teške ozljede u slučaju nezgoda zbog opcija koje se mogu otpustiti

- ▶ Prije primjene proizvoda kao sjedalo u vozilu za prijevoz osoba ograničene mobilnosti uklonite opcije koje valja demontirati radi sigurnog prijevoza u vozilu za prijevoz osoba ograničene mobilnosti. Obratite pažnju na sljedeću tablicu.
- ▶ Demontirane opcije sigurno pohranite u vozilu za prijevoz osoba ograničene mobilnosti.
- ▶ Imajte na umu da određene postavke na proizvodu isključuju primjenu proizvoda u vozilu za prijevoz osoba ograničene mobilnosti.

#### Start M6 Junior

Opcija <sup>1)</sup>	Nije moguć prijevoz u vozilu za prijevoz osoba ograničene mobilnosti	Demontaža opcije	Osiguravanje opcije na proizvodu
Dodatni pogon	X		
Namještanje kuta nagiba naslona za leđa do 30°	X		
Naslon za leđa, sklopiv	X		
Osovinski razmak dugi/pasivan	X		
<b>Kombinacija koja se sastoji od:</b>	X		
• stražnje visine sjedala < 380 mm i pogonskog kotača od 22"	X		
• stražnje visine sjedala < 410 mm i pogonskog kotača od 24"	X		
Klinički komplet za montažu		X	
Naslon za glavu s kompletom za montažu		X	
Komplet za montažu naslona za glavu, višeosni		X	
Stabilizacijska šipka		X	
Tranzitni kotačić			X <sup>2)</sup>
Stolić za kolica		X	
Pojas za sjedenje			X <sup>3)</sup>

<sup>1)</sup> Nije svaka navedena opcija montirana na svakom proizvodu.

<sup>2)</sup> Tijekom prijevoza u vozilu za prijevoz osoba ograničene mobilnosti tranzitni kotačići mogu ostati na invalidskim kolicima kad su montirani pogonski kotači.

<sup>3)</sup> Pojas za sjedenje može se tijekom prijevoza upotrijebiti za pozicioniranje putnika. Unatoč tome propisano je postavljanje sustava za zadržavanje osoba u vozilu.

## 7.20.2 Start M4 XXL

### ⚠ UPOZORENJE

#### Nedopuštena primjena u vozilima za prijevoz osoba ograničene mobilnosti

Teške ozljede u nesreći uslijed sjedenja u proizvodu

- ▶ Proizvođač **nije** odobrio uporabu proizvoda kao sjedala u vozilu za prijevoz osoba ograničene mobilnosti.
- ▶ Za vrijeme vožnje u vozilu za prijevoz osoba ograničene mobilnosti rabite isključivo sjedala koja su instalirana u vozilu s pripadajućim sustavima za zadržavanje osoba.
- ▶ Informacije o aktualnom stanju naših mjera možete dobiti od svojeg specijaliziranog trgovca.

## 7.21 Njega

### 7.21.1 Čišćenje

#### 7.21.1.1 Ručno čišćenje

- 1) Jastuk i presvlaku čistite toplom vodom i sredstvima za ručno pranje.
- 2) Postojeće mrlje uklonite spužvom ili mekom četkom.
- 3) Isperite čistom vodom i tretirane dijelove pustite da se osuše.

#### Važne napomene u svezi s čišćenjem

- Ne upotrebljavajte agresivna sredstva za čišćenje, otapala ili tvrde četke i sl.
- Plastični elementi, elementi okvira te vozno postolje i kotači mogu se prati blagim sredstvom za čišćenje. Zatim ih dobro osušite.
- Napomene o čišćenju jastuka sjedala navedene su u uputama za njegu na proizvodu ili u isporučnim uputama za uporabu.

#### 7.21.1.2 Čišćenje pojaseva

##### Čišćenje sustava pojaseva s metalnom kopčom

### INFORMACIJA

Pridržavajte se uputa za pranje na proizvodu i podataka u odgovarajućim uputama za uporabu uz proizvod.

- Pojaseve s metalnim kopčama **nemojte strojno** prati jer bi prodiranje vode moglo uzrokovati koroziju, a zatim i neispravnost.
- Dijelove pojaseva čistite laganim tapkanjem toplom vodom sa sapunom (uz primjenu malo sredstva za dezinfekciju) ili pomno obrišite suhom, čistom krpom koja upija.

##### Čišćenje sustava pojaseva s plastičnom kopčom

- Ovisno o modelu pojasevi s plastičnim kopčama mogu se strojno prati na temperaturi između **40 °C** i **60 °C**.
- Preporuka: koristite se vrećicom ili mrežicom za pranje i blagim sredstvom za čišćenje.

### INFORMACIJA

Alternativno se vrpce pojaseva mogu čistiti laganim tapkanjem toplom vodom sa sapunom (uz primjenu malo sredstva za dezinfekciju) ili pomno brisati suhom, čistom krpom koja upija.

#### Ostale napomene za čišćenje

- Pojaseve ostavite da se osuše na zraku. Valja se pobrinuti da se pojasevi i jastuci potpuno osuše prije montaže.
- Pojaseve nemojte izlagati izravnom utjecaju vrućine (npr. sunčevu zračenju, vrućini pećnice ili radijatora).
- Pojaseve nemojte glačati niti izbjeljivati.

### 7.21.2 Dezinfekcija

- 1) Prije dezinfekcije temeljito očistite jastuke i ručke.
- 2) Sve elemente invalidskih kolica obrišite sredstvom za dezinfekciju.

#### Važne napomene u svezi dezinfekcije

- Ako se proizvodom koristi više osoba, propisana je uporaba uobičajenog sredstva za dezinfekciju.
- Za dezinfekciju rabite samo bezbojna sredstva na bazi vode. Pritom se valja pridržavati proizvođačevih uputa za uporabu.



## 8 Održavanje i popravljanje

### 8.1 Održavanje

- **Prije svake uporabe** provjerite funkcionalnost proizvoda.
- Proizvod se ne smije upotrebljavati ako se utvrde nedostatci. To vrijedi posebice u slučaju nestabilnosti proizvoda ili u slučaju promjena u ponašanju tijekom vožnje te u slučaju problema s korisnikovim položajem sjedenja ili stabilnošću sjedala. Odmah valja obavijestiti stručno osoblje kako bi se uklonili nedostatci.
- Isto vrijedi i ako primijetite labave, istrošene, savijene ili oštećene dijelove te pukotine ili lom okvira.
- Neki radovi održavanja u određenom opsegu mogu se obaviti kod kuće (vidi poglavlje „Intervali održavanja“ i „Sadržaji održavanja“).
- Proizvođač uz to preporuča da **svakih 12 mjeseci** ovlašteno stručno osoblje obavi redovito održavanje.
- Izostanak održavanja proizvoda može izazvati ozljede za korisnika proizvoda.
- Radove servisiranja i popravke smiju provoditi samo ovlašteno stručno osoblje ili proizvođač. Pri popravcima ugrađuju se isključivo originalni rezervni dijelovi poduzeća Ottobock.

#### 8.1.1 Intervali održavanja

Korisnik ili pratitelj mora u navedenim razmacima provjeriti funkcije opisane u nastavku:

Provjera	Prije početka vožnje	Mjesečno	Kvartalno
Ispitivanje funkcije kočnica	X		
Provjes presvlake sjedala i naslona za leđa		X	
Namještanje ležaja upravljačke glave		X	
Čvrstoća oslonaca za noge		X	
Vizualna provjera potrošnih dijelova (npr. guma, ležajeva)		X	
Nečistoća u ležajevima		X	
Oštećenja na obruču za pokretanje		X	
Tlak zraka (podatke vidi na plaštu gume)		X	
Istrošenost mehanizma za sklapanje		X	
Provjera zategnutosti žbica na pogonskim kotačima			X
Provjera svih vijčanih spojeva			X
Provjera čitljivosti svih etiketa i oznaka na proizvodu		X	

#### 8.1.2 Sadržaji održavanja

Korisnik ili pratitelj može uz nešto spretnosti održavati neke dijelove na proizvodu kako bi se zajamčila besprijekorna funkcija:

- Čvrstoću vijčanih spojeva valja provjeriti posebice na početku ili nakon radova namještanja na invalidskim kolicima. Ako se vijčani spoj nekoliko puta otpusti, valja odmah obavijestiti specijaliziranog trgovca.
- Na osovini upravljačkog kotača i na osovini s navojem vilice upravljačkog kotača s vremenom se nakupljaju čestice prljavštine i kosa. Zbog toga je upravljanje otežano. Redovito uklanjajte onečišćenja i podmazujte osovine. Pritom obratite pozornost na poglavlje „Postupanje u slučaju teškog okretanja“.
- Pogonski su kotači serijski opremljeni sustavom utičnih osovina. Kako bi taj sustav ostao funkcionalan, na utičnoj osovini ili na utičnici za prihvat utičnih osovina ne bi smjelo biti prljavštine. Uz to utičnu osovinu s vremenom na vrijeme valja lagano podmazati žitkim uljem za šivaće strojeve, koje ne sadrži smolu.
- Ako se invalidska kolica smoče, valja ih obrisati.

## 8.2 Popravljanje

### 8.2.1 Zamjena crijeva, vrpce za naplatke i guma

#### OPREZ

#### Pogreška pri zamjeni guma

Ozljede korisnika uslijed neispravne montaže, oštećenja proizvoda

- ▶ Tijekom zamjene guma nitko ne smije sjediti u invalidskim kolicima.
- ▶ Proizvod prije svake demontaže kotača poduprite tako da se ne može prevrnuti.
- ▶ Gume uvijek mijenjajte u paru. Dvije različito istrošene gume negativno utječu na ravno kretanje invalidskih kolica.

### INFORMACIJA

Pri vožnji na otvorenom uvijek biste sa sobom trebali nositi komplet za popravljanje i zračnu crpku (ako imate gume punjene zrakom) za slučaj nužde.

Prikladne zračne crpke navedene su u narudžbenici i isporučuju se s proizvodom. Alternativa je sprej za kvarove koji gume puni pjenom koja se potom stvrdne (npr. može se nabaviti u trgovini biciklima).

Kvar na gumi možete i sami ukloniti prikladnim alatom:

### Demontaža i priprema za montažu

- 1) Odgovarajućim alatima za montažu gume pažljivo demontirajte s naplatka.  
**INFORMACIJA: Pripazite da pritom ne oštetite naplatak i zračnicu.**
- 2) Maticu ventila zračnice odvijte s ventila i uklonite zračnicu.
- 3) Zračnicu zatim popravite ili zamijenite prema uputama na kompletu za popravljanje.
- 4) Prije ugradnje gume provjerite nema li na vanjskom rubu naplatka i unutrašnjoj stijenci gume stranih tijela. To je moglo uzrokovati kvar.
- 5) Prije postavljanja zračnice provjerite je li vrpca za naplatak u besprijekornom stanju. Vrpca za naplatak štiti zračnicu da je krajevi žbica ne oštete.



### Zamjena vrpce za naplatak (samo u slučaju potrebe)

- 1) Ako je potrebna zamjena, staru vrpcu za naplatak uklonite s naplatka.
- 2) Novu vrpcu za naplatak postavite oko naplatka s pravilno namještenim otvorom za ventil.
- 3) Ako je to predviđeno za taj tip, vrpcu zalijepite za naplatak. Pripazite da svi krajevi žbica budu pokriveni.

### Montaža zračnice i gume

- 1) Iza ventila jednu stranu gume pritisnite preko ruba naplatka.
- 2) Zračnicu polako pumpajte dok ne poprimi svoj okrugli oblik.
- 3) Odvijte maticu ventila na zračnici i ventil kroz otvor za ventil utaknite u naplatak.
- 4) Zračnicu postavite u gumu.
- 5) Drugu stranu gume - počevši nasuprot ventila - montirajte na naplatak. Zračnica se pritom ne smije uklještit između gume i naplatka.



## Pumpanje zračnice

- 1) Pripazite da je ventil postavljen pod pravim kutom kako biste postigli dobar dosjed zračnice i guma u području ventila.
- 2) Čvrsto pritegnite maticu ventila.
- 3) Zračnicu pumpajte dok se guma još može pritisnuti palcem.  
**INFORMACIJA: Ako je kontrolna linija uokolo i na objema stranama gume jednako udaljena od ruba naplatka, guma sjedi centrično. Ako nije: ponovno ispuštite zrak i iznova namjestite gumu.**
- 4) Zračnicu napumpajte do maksimalno dopuštenog tlaka zraka koji je odobrio proizvođač guma (vidi otisak na bočnoj strani gume).
- 5) Na ventilu čvrsto pritegnite čep protiv prašine.

## 9 Zbrinjavanje

### 9.1 Upute za zbrinjavanje

Proizvod radi zbrinjavanja valja vratiti specijaliziranom trgovcu.

Sve komponente proizvoda valja zbrinuti u skladu s dotičnim odredbama za zaštitu okoliša koje vrijede u određenoj zemlji.

## 10 Pravne napomene

Sve pravne situacije podliježu odgovarajućem pravu države u kojoj se koriste i mogu se zbog toga razlikovati.

### 10.1 Odgovornost

Proizvođač snosi odgovornost ako se proizvod upotrebljava u skladu s opisima i uputama iz ovog dokumenta. Proizvođač ne odgovara za štete nastale nepridržavanjem uputa iz ovog dokumenta, a pogotovo ne za one nastale nepropisnom uporabom ili nedopuštenim izmjenama proizvoda.

### 10.2 Jamstvo

Poblize informacije o jamstvenim uvjetima pružit će vam stručno osoblje koje je prilagodilo ovaj proizvod ili proizvođačev servis (adrese se nalaze na unutarnjoj stranici poledine).

### 10.3 Životni vijek

Očekivani životni vijek: **4 godine**

Očekivani životni vijek utvrđen je na temelju konstrukcije, proizvodnje i smjernica o namjenskoj uporabi proizvoda. U njima se nalaze smjernice o održavanju, osiguravanju učinkovitosti i sigurnosti proizvoda.

## 11 Tehnički podatci

### INFORMACIJA

- ▶ Mnogi tehnički podatci u nastavku navedeni su u mm. Ako nije drukčije navedeno, imajte na umu da se namještanja na proizvodu ne vrše u području milimetara nego samo u koracima od pribl. **0,5 cm** ili **1 cm**.
- ▶ Imajte na umu da vrijednosti postignute pri radovima namještanja mogu odstupati od vrijednosti navedenih u nastavku. Odstupanje može iznositi **±10 mm** i **±2°**.

### INFORMACIJA

- ▶ Sve dimenzije navedene u nastavku djelomično su teoretski utvrđene vrijednosti.
- ▶ Imajte na umu da se sve mogućnosti namještanja ne mogu upotrijebiti na svim varijantama proizvoda. Kompaktna geometrija okvira također postavlja granice kombinacijama postavki.
- ▶ Proizvođač zadržava pravo na tehničke izmjene i odstupanja.

### Opći podatci

	Start
Maks. dodatni teret [kg]	M4 XXL: 160; M6 Junior: 90
Maks. dodatni teret pri primjeni u vozilu za prijevoz osoba ograničene mobilnosti [kg]	M6 Junior: 75
Transportne težine (pri širini sjedala 430 mm) [kg] <sup>1)</sup>	

	<b>Start</b>
	Okvir: od pribl. 9,5 Oslonac za noge: pribl. 1,4 Pogonski kotač 24" (par): pribl. 3,5
Ukupna duljina (s osloncem za noge) [mm]	vidi tablicu dolje
Ukupna širina [mm]	vidi tablicu dolje
Širina sjedala [mm] <sup>2)</sup>	vidi tablicu dolje
Visina sjedala [mm]	vidi tablicu dolje
Maks. ukupna visina [mm]	< 1200 (ispunjava preporuke norme DIN EN 12183)
Veličina upravljačkog kotača ["]	5 do 8
Visina od poda [mm]	> 30 (ispunjava preporuke norme DIN EN 12183)
Min. tlak u gumama [bar] <sup>3)</sup>	6
Dopuštena vrsta guma – pogonski kotači	PU gume, gume punjene zrakom
Dopuštena vrsta guma – upravljački kotači	PU gume, gume punjene zrakom, puna guma
Područje upravljanja pribl. [mm] <sup>2) 4)</sup> (pri širini sjedala 430 mm; dubini sjedala 420 mm)	1300
Krug zakretanja [mm] <sup>2)</sup>	< 1500 (ispunjava preporuke norme DIN EN 12183)
Maks. dopušteni nagib [°] / [%] <sup>5)6)7)</sup>	7 / 12,3

1) Podatci o težini variraju ovisno o odabiru opcija i varijanti.

2) u skladu s ISO 7176-5, 8.12.

3) Odstupanja ovisno o gumama, vidi otisak na poklopcu kotača.

4) Zakretanje u 3 poteza za 180°.

5) Vrijedi i za odlaganje s povučenom ručnom kočnicom.

6) Vrijedi za sve smjerove (gore, dolje, bočno).

7) U skladu s ISO 7176-1.

## Ostali podatci

<b>Start</b>	<b>Minimalno</b>	<b>Maksimalno</b>
Ukupna duljina (s osloncima za noge) [mm]	Start M4 XXL: 870 <sup>1)</sup> Start M6 Junior: 800	Start M4 XXL: 1090 Start M6 Junior: 1065
Ukupna širina (sa standardnim pogonskim kotačima) [mm] <sup>2)</sup>	Start M4 XXL: 645 Start M6 Junior: 495	Start M4 XXL: 795 Start M6 Junior: 620
Ukupna širina (s pogonskim kotačima s bu-banj-kočnicom) [mm] <sup>2)</sup>	Start M4 XXL: 670 Start M6 Junior: 520	Start M4 XXL: 820 Start M6 Junior: 645
Ukupna visina [mm]	Start M4 XXL: 840 <sup>3)</sup> Start M6 Junior: 840 <sup>4)</sup>	Start M4 XXL: 1045 Start M6 Junior: 1040 <sup>4)</sup>
Duljina (sklopljena, bez oslonaca za noge) [mm]	Start M4 XXL: 760 Start M6 Junior: 750	Start M4 XXL: 1090 Start M6 Junior: 950
Širina (sklopljena) [mm]	Start M4 XXL: 340 Start M6 Junior: 300	Start M4 XXL: --- Start M6 Junior: ---
Visina (sklopljena) [mm]	Start M4 XXL: 840 <sup>3)</sup> Start M6 Junior: 840	Start M4 XXL: 1045 Start M6 Junior: ---
Ukupna težina (bez korisnika) [kg]	Start M4 XXL: 17,5 Start M6 Junior: 12	Start M4 XXL: 20 Start M6 Junior: 14,5
Težina najtežeg dijela koji se može skinuti [kg]	---	1,8
Nagib sjedala [°]	0	5
Efektivna dubina sjedala [mm]	Start M4 XXL: 430 Start M6 Junior: 310	Start M4 XXL: 490 Start M6 Junior: 370
Efektivna širina sjedala [mm]	Start M4 XXL: 430 Start M6 Junior: 280	Start M4 XXL: 580 Start M6 Junior: 380
Prednja visina sjedala [mm]		

Start	Minimalno	Maksimalno
	Start M4 XXL: 400 Start M6 Junior: 400	Start M4 XXL: 510 Start M6 Junior: 490
Stražnja visina sjedala [mm]	Start M4 XXL: 380 Start M6 Junior: 370	Start M4 XXL: 500 Start M6 Junior: 490
Kut naslona za leđa [°]	0 (okomito)	Start M4 XXL: 3 <sup>5)</sup> Start M6 Junior: 30 <sup>6)</sup>
Visina naslona za leđa [mm]	Start M4 XXL: 400 Start M6 Junior: 300	Start M4 XXL: 475 Start M6 Junior: 375
Duljina potkoljenice [mm]	Start M4 XXL: 270 Start M6 Junior: 160	Start M4 XXL: 470 Start M6 Junior: 450
Kut oslonca za noge u odnosu na sjedište <sup>7)</sup> [°]	70	80
Kut oslonca za stopala u odnosu na sjedište [°]	može se proizvoljno namještati	
Razmak između oslonca za ruke i sjedišta [mm]	Start M4 XXL: 200 Start M6 Junior: 200	Start M4 XXL: --- Start M6 Junior: 400
Prednji položaj oslonca za ruke [mm]	Start M4 XXL: 220 <sup>8)</sup> Start M6 Junior: 175	Start M4 XXL: 310 Start M6 Junior: 270
Promjer obruča za pokretanje [mm]	470	540
Vodoravni položaj utične osovine [mm]	Start M4 XXL: 30 Start M6 Junior: - 35 <sup>9)</sup>	Start M4 XXL: 90 Start M6 Junior: 35 <sup>9)</sup>
Minimalni radijus zakretanja [mm] <sup>10)</sup>	Start M4 XXL: 790 <sup>11)</sup> Start M6 Junior: 570	Start M4 XXL: 980 <sup>12)</sup> Start M6 Junior: ---

<sup>1)</sup> pri najkraćoj dubini sjedala i najmanjem osovinskom razmaku

<sup>2)</sup> podatci uz uski obroč za pokretanje

<sup>3)</sup> pri najmanjoj visini sjedala i najmanjoj visini naslona za leđa

<sup>4)</sup> minimalna vrijednost pri veličini pogonskog kotača od 22" i ručkama za guranje koje nisu namjestive po visini; maksimalna vrijednost pri ručkama za guranje koje su namjestive po visini

<sup>5)</sup> kod standardnih cijevi naslona za leđa

<sup>6)</sup> pri namještanju kuta nagiba naslona za leđa od 30°

<sup>7)</sup> kod standardnih oslonaca za noge, vrijednost ne vrijedi za oslonce za noge s namjestivim kutom

<sup>8)</sup> kod duljeg oslonca za ruke  $\geq 160$  mm

<sup>9)</sup> minimalna vrijednost = postavka za aktivne korisnike; maksimalna vrijednost = postavka za pasivne korisnike

<sup>10)</sup> u skladu s ISO 7176-5

<sup>11)</sup> pri minimalnoj dubini i širini sjedala

<sup>12)</sup> pri maksimalnoj dubini i širini sjedala

## Uvjeti okoline

Temperature i vlažnost zraka	
Radna temperatura [°C (°F)]	-10 do +40 (14 do 104)
Temperatura za transport i skladištenje [°C (°F)]	-10 do +40 (14 do 104)
Vlažnost zraka [%]	45 do 85

## 12 Dodatci

### 12.1 Granične vrijednosti za invalidska kolica koja se mogu prevoziti vlakom

#### INFORMACIJA

- Proizvodi serije načelno ispunjavaju minimalne tehničke zahtjeve Uredbe (EU) br. 1300/2014 po pitanju dostupnosti željeznica za osobe s invaliditetom.

Svojstvo	Granična vrijednost (u skladu s Uredbom (EU) br. 1300/2014)
Duljina [mm]	1200 (uz 50 mm za stopala)

<b>Svojstvo</b>	<b>Granična vrijednost (u skladu s Uredbom (EU) br. 1300/2014)</b>
Širina [mm]	700 (uz 50 mm na svakoj strani za šake tijekom kretanja)
Najmanji kotači ["]	oko 3 ili veći (u skladu s Uredbom najmanji kotač mora moći svladati otvor dimenzije 75 mm vodoravno i 50 mm okomito)
Visina [mm]	maks. 1375; uklj. muškog korisnika visine 1,84 m (95. percentila)
Krug zakretanja [mm]	1500
Maksimalna težina [kg]	200 (proizvod s korisnikom, uklj. prtljagu)
Maksimalna visina prepreke koja se može svladati [mm]	50
Visina od poda [mm]	60 mm (uz kut uspona od 10° visina od poda za vožnju prema naprijed na kraju uspona mora iznositi najmanje 60 mm ispod oslonca za stopala)
Maksimalan kut nagiba uz koji proizvod ostaje stabilan [°]	6 (dinamička stabilnost u svim smjerovima) 9 (statička stabilnost u svim smjerovima, također kada je kočnica aktivirana)







A series of horizontal lines spanning the width of the page, providing a template for writing. The lines are evenly spaced and extend from the left margin to the right margin.

# Kundenservice/Customer Service

## Europe

Otto Bock HealthCare Deutschland GmbH  
Max-Näder-Str. 15 · 37115 Duderstadt · Germany  
T +49 5527 848-3433 · F +49 5527 848-1460  
healthcare@ottobock.de · www.ottobock.de

Otto Bock Healthcare Products GmbH  
Brehmstraße 16 · 1110 Wien · Austria  
F +43 1 5267985  
service-admin.vienna@ottobock.com · www.ottobock.at

Otto Bock Adria d.o.o. Sarajevo  
Ramiza Salčina 85  
71000 Sarajevo · Bosnia-Herzegovina  
T +387 33 255-405 · F +387 33 255-401  
obadria@bih.net.ba · www.ottobockadria.com.ba

Otto Bock Bulgaria Ltd.  
41 Tzar Boris III<sup>rd</sup> Blvd. · 1612 Sofia · Bulgaria  
T +359 2 80 57 980 · F +359 2 80 57 982  
info@ottobock.bg · www.ottobock.bg

Otto Bock Suisse AG  
Luzerner Kantonsspital 10 · 6000 Luzern 16 · Suisse  
T +41 41 455 61 71 · F +41 41 455 61 70  
suisse@ottobock.com · www.ottobock.ch

Otto Bock ČR s.r.o.  
Protetická 460 · 33008 Zruč-Senec · Czech Republic  
T +420 377825044 · F +420 377825036  
email@ottobock.cz · www.ottobock.cz

Otto Bock Iberica S.A.  
C/Majada, 1 · 28760 Tres Cantos (Madrid) · Spain  
T +34 91 8063000 · F +34 91 8060415  
info@ottobock.es · www.ottobock.es

Otto Bock France SNC  
4 rue de la Réunion · CS 90011  
91978 Courtaboeuf Cedex · France  
T +33 1 69188830 · F +33 1 69071802  
information@ottobock.fr · www.ottobock.fr

Otto Bock Healthcare plc  
32, Parsonage Road · Englefield Green  
Egham, Surrey TW20 0LD · United Kingdom  
T +44 1784 744900 · F +44 1784 744901  
bockuk@ottobock.com · www.ottobock.co.uk

Otto Bock Hungária Kft.  
Tatai út 74. · 1135 Budapest · Hungary  
T +36 1 4511020 · F +36 1 4511021  
info@ottobock.hu · www.ottobock.hu

Otto Bock Adria d.o.o.  
Dr. Franje Tuđmana 14 · 10431 Sveta Nedelja · Croatia  
T +385 1 3361 544 · F +385 1 3365 986  
ottobockadria@ottobock.hr · www.ottobock.hr

Otto Bock Italia Srl Us  
Via Filippo Turati 5/7 · 40054 Budrio (BO) · Italy  
T +39 051 692-4711 · F +39 051 692-4720  
info.italia@ottobock.com · www.ottobock.it

Otto Bock Benelux B.V.  
Mandenmaker 14 · 5253 RC  
Nieuwkuijk · The Netherlands  
T +31 73 5186488 · F +31 73 5114960  
info.benelux@ottobock.com · www.ottobock.nl

Industria Ortopédica Otto Bock Unip. Ltda.  
Av. Miguel Bombarda, 21 - 2º Esq.  
1050-161 Lisboa · Portugal  
T +351 21 3535587 · F +351 21 3535590  
ottobockportugal@mail.telepac.pt

Otto Bock Polska Sp. z o. o.  
Ulica Koralowa 3 · 61-029 Poznań · Poland  
T +48 61 6538250 · F +48 61 6538031  
ottobock@ottobock.pl · www.ottobock.pl

Otto Bock Romania srl  
Șos de Centura Chitila - Mogoșoia Nr. 3  
077405 Chitila, Jud. Ilfov · Romania  
T +40 21 4363110 · F +40 21 4363023  
info@ottobock.ro · www.ottobock.ro

OOO Otto Bock Service  
p/o Pultikovo, Business Park „Greenwood”,  
Building 7, 69 km MKAD  
143441 Moscow Region/Krasnogorskiy Rayon  
Russian Federation  
T +7 495 564 8360 · F +7 495 564 8363  
info@ottobock.ru · www.ottobock.ru

Otto Bock Scandinavia AB  
Koppargatan 3 · Box 623 · 60114 Norrköping · Sweden  
T +46 11 280600 · F +46 11 312005  
info@ottobock.se · www.ottobock.se

Otto Bock Slovakia s.r.o.  
Röntgenova 26 · 851 01 Bratislava 5 · Slovak Republic  
T +421 2 32 78 20 70 · F +421 2 32 78 20 89  
info@ottobock.sk · www.ottobock.sk

Otto Bock Sava d.o.o.  
Industrijska bb · 34000 Kragujevac · Republika Srbija  
T +381 34 351 671 · F +381 34 351 671  
info@ottobock.rs · www.ottobock.rs

Otto Bock Ortopedi ve  
Rehabilitasyon Tekniği Ltd. Şti.  
Mecidiyeköy Mah. Lati Lokum Sok.  
Meriç Sitesi B Blok No: 30/B  
34387 Mecidiyeköy-Istanbul · Turkey  
T +90 212 3565040 · F +90 212 3566688  
info@ottobock.com.tr · www.ottobock.com.tr

## Africa

Otto Bock Algérie E.U.R.L.  
32, rue Ahcène Outaleb - Coopérative les Mimosas  
Mackle-Ben Aknoun · Alger · DZ Algérie  
T +213 21 913863 · F +213 21 913863  
information@ottobock.fr · www.ottobock.fr

Otto Bock Egypt S.A.E.  
28 Soliman Abaza St. Mohandessein · Giza · Egypt  
T +20 2 37606818 · F +20 2 37605734  
info@ottobock.com.eg · www.ottobock.com.eg

Otto Bock South Africa (Pty) Ltd  
Building 3 Thornhill Office Park · 94 Bekker Road  
Midrand · Johannesburg · South Africa  
T +27 11 564 9360  
info-southafrica@ottobock.co.za  
www.ottobock.co.za

## Americas

Otto Bock Argentina S.A.  
Av. Belgrano 1477 · CP 1093  
Ciudad Autónoma de Buenos Aires · Argentina  
T +54 11 5032-8201 / 5032-8202  
atencionclientes@ottobock.com.ar  
www.ottobock.com.ar

Otto Bock do Brasil Tecnica Ortopédica Ltda.  
Alameda Maria Tereza, 4036, Bairro Dois Córregos  
CEP: 13.278-181, Valinhos-São Paulo · Brasil  
T +55 19 3729 3500 · F +55 19 3269 6061  
ottobock@ottobock.com.br · www.ottobock.com.br

Otto Bock HealthCare Canada  
5470 Harvester Road  
Burlington, Ontario, L7L 5N5, Canada  
T +1 800 665 3327 · F +1 800 463 3659  
CACustomerService@ottobock.com  
www.ottobock.ca

Oficina Ottobock Habana  
Calle 3ra entre 78 y 80.  
Edificio Jerusalem · Oficina 112 · Calle 3ra.  
Playa, La Habana. Cuba  
T +53 720 430 69 · +53 720 430 81  
hector.corcho@ottobock.com.br  
www.ottobock.com.br

Otto Bock HealthCare Andina Ltda.  
Calle 138 No 53-38 · Bogotá · Colombia  
T +57 1 8619988 · F +57 1 8619977  
info@ottobock.com.co · www.ottobock.com.co

Otto Bock de Mexico S.A. de C.V.  
Prolongación Calle 18 No. 178-A  
Col. San Pedro de los Pinos  
C.P. 01180 México, D.F. · Mexico  
T +52 55 5575 0290 · F +52 55 5575 0234  
info@ottobock.com.mx · www.ottobock.com.mx

Otto Bock HealthCare LP  
11501 Alterra Parkway Suite 600  
Austin, TX 78758 · USA  
T +1 800 328 4058 · F +1 800 962 2549  
USCustomerService@ottobock.com  
www.ottobockus.com

## Asia/Pacific

Otto Bock Australia Pty. Ltd.  
Suite 1.01, Century Corporate Centre  
62 Norwest Boulevard  
Baulkham Hills NSW 2153 · Australia  
T +61 2 8818 2800 · F +61 2 8814 4500  
healthcare@ottobock.com.au · www.ottobock.com.au

Beijing Otto Bock Orthopaedic Industries Co., Ltd.  
B12E, Universal Business Park  
10 Jiuxianqiao Road, Chao Yang District  
Beijing, 100015, P.R. China  
T +8610 8598 6880 · F +8610 8598 0040  
news-service@ottobock.com.cn  
www.ottobock.com.cn

Otto Bock Asia Pacific Ltd.  
Unit 1004, 10/F, Greenfield Tower, Concordia Plaza  
1 Science Museum Road, Tsim Sha Tsui  
Kowloon, Hong Kong · China  
T +852 2598 9772 · F +852 2598 7886  
info@ottobock.com.hk · www.ottobock.com

Otto Bock HealthCare India Pvt. Ltd.  
20th Floor, Express Towers  
Nariman Point, Mumbai 400 021 · India  
T +91 22 2274 5500 / 5501 / 5502  
information@indiaottobock.com · www.ottobock.in

Otto Bock Japan K. K.  
Yokogawa Building 8F, 4-4-44 Shibaura  
Minato-ku, Tokyo, 108-0023 · Japan  
T +81 3 3798-2111 · F +81 3 3798-2112  
ottobock@ottobock.co.jp · www.ottobock.co.jp

Otto Bock Korea HealthCare Inc.  
4F Agaworld Building · 1357-74, Seocho-dong  
Seocho-ku, 137-070 Seoul · Korea  
T +82 2 577-3831 · F +82 2 577-3828  
info@ottobockkorea.com · www.ottobockkorea.com

Otto Bock South East Asia Co., Ltd.  
1741 Phaholyothin Road  
Kwaeng Chatuchark · Khet Chatuchark  
Bangkok 10900 · Thailand  
T +66 2 930 3030 · F +66 2 930 3311  
obsea@ottobock.co.th · www.ottobock.co.th

## Other countries

Ottobock SE & Co. KGaA  
Max-Näder-Straße 15 · 37115 Duderstadt · Germany  
T +49 5527 848-1590 · F +49 5527 848-1676  
reha-export@ottobock.de · www.ottobock.com

Ihr Fachhändler | Your specialist dealer



Otto Bock Mobility Solutions GmbH  
Lindenstraße 13 · 07426 Königsee/Germany  
[www.ottobock.com](http://www.ottobock.com)

